

# ADAPTIVE GAMING KIT

## SETUP GUIDE

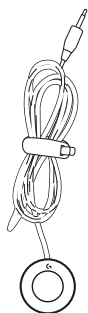



x3

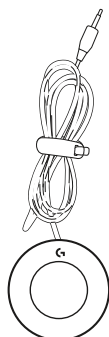

x3

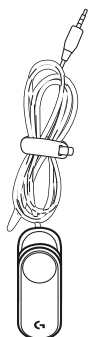

x2



x4

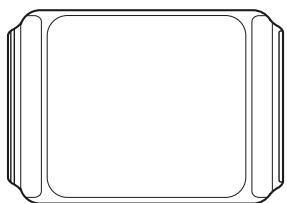

x1

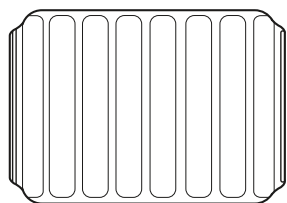

x1

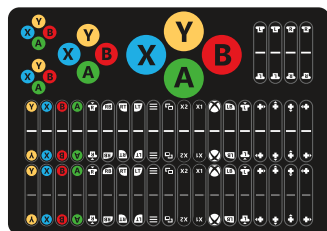

x2

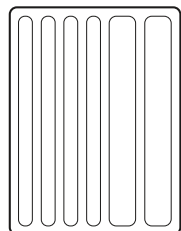

x1

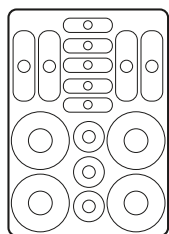

x1



x1



x1

ENGLISH . . . . . 3

DEUTSCH . . . . . 9

FRANÇAIS . . . . . 15

ITALIANO . . . . . 21

ESPAÑOL . . . . . 27

PORTUGUÊS . . . . . 33

NEDERLANDS . . . . . 39

SVENSKA . . . . . 45

DANSK . . . . . 51

NORSK . . . . . 57

SUOMI . . . . . 63

ΕΛΛΗΝΙΚΑ . . . . . 69

ΠΟ-ΡУССΚΙ . . . . . 75

PO POLSKU . . . . . 81

87 . . . . . فارسی

MAGYAR . . . . . 93

ČESKÁ VERZE . . . . . 99

SLOVENČINA . . . . . 105

УКРАЇНСЬКА . . . . . 111

EESTI . . . . . 117

LATVISKI . . . . . 123

LIETUVIŲ . . . . . 129

БЪЛГАРСКИ . . . . . 135

HRVATSKI . . . . . 141

SRPSKI . . . . . 147

SLOVENŠČINA . . . . . 153

ROMÂNĂ . . . . . 159

TÜRKÇE . . . . . 165

171 . . . . . العربية

177 . . . . . עברית

# ADAPTIVE GAMING KIT INSTRUCTIONS

- Two Integral hook and loop Game Boards - Attachment point for controls
  - Rigid hook and loop Game Board
  - Flexible hook and loop Game Board
  - Connect them to form a larger surface

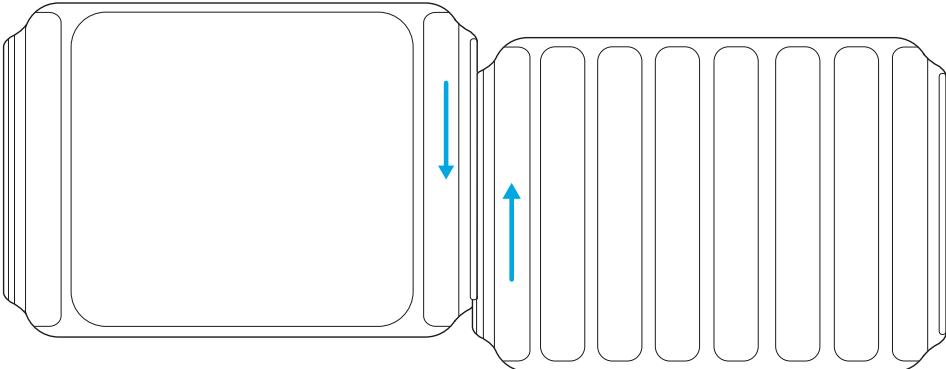
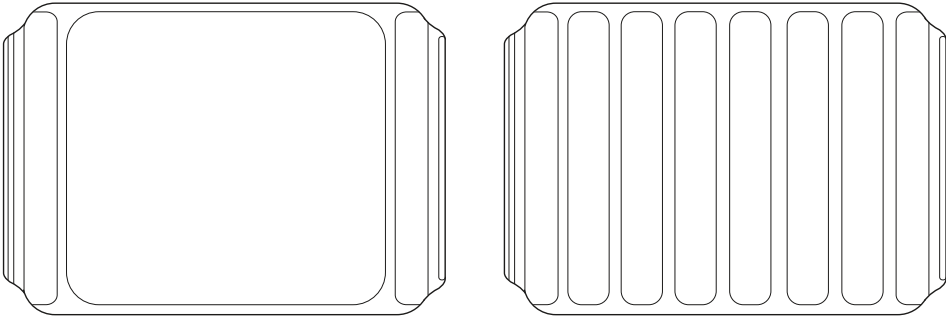

- 4 different type of buttons and controls

- Small buttons
- Large buttons
- Variable trigger
- Light touch buttons

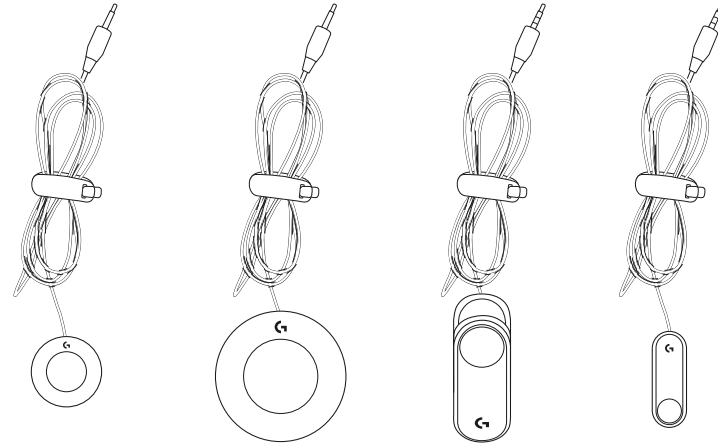

- Buttons also have threaded points for permanent attachment, marked with metric size (screws not included).

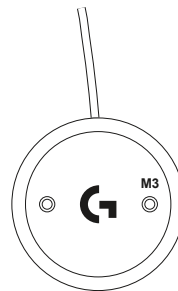

- Fastener labels- peel and stick onto corresponding buttons to attached to Game Board surfaces.

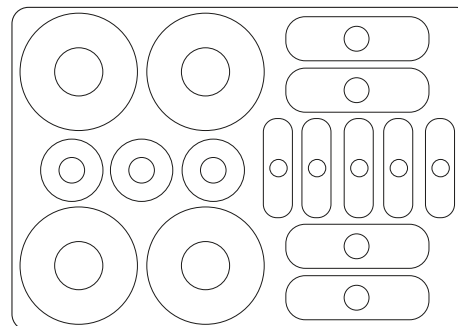

- Adaptive Gaming Kit Labels

- Labels are exact size to match button types
- Labels for connector end
- Pre-labeled with Xbox controller symbols
- Blank labels for custom naming

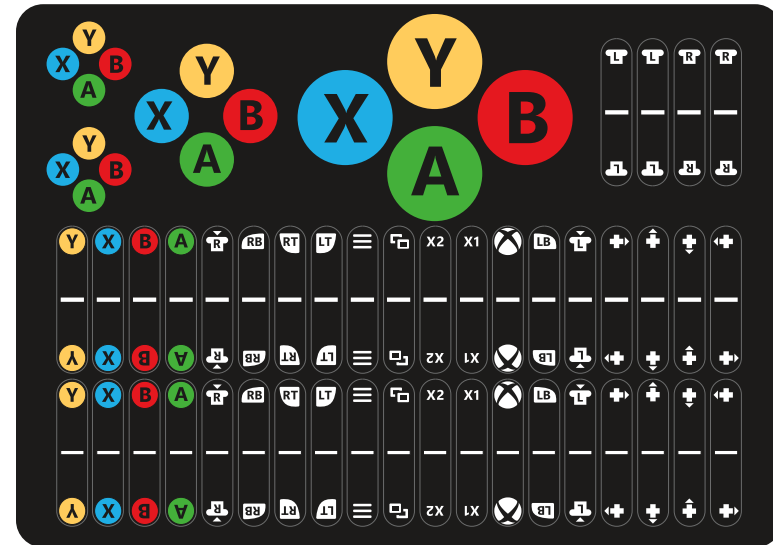

- Hook and loop ties and fasteners

- Bundle and manage cables
- Attach controls to other areas

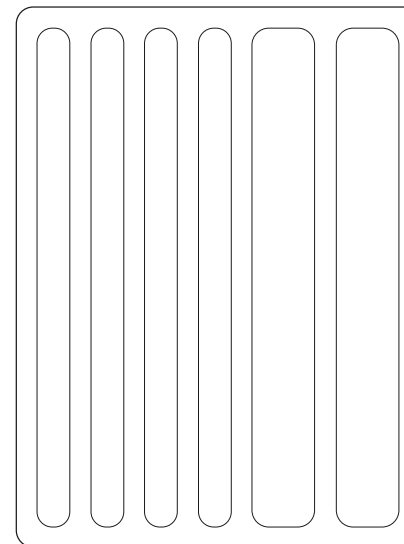

# CONNECTING CONTROLS

All controls connect to the Xbox Adaptive Controller in the same way:

1 The back edge of the Xbox Adaptive Controller has ports that match all the functions of an Xbox controller.

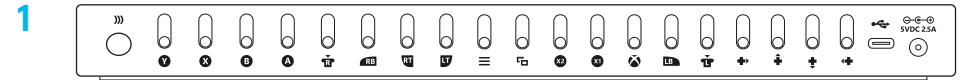

2 Plug the button you want to use into the port of the function you want to control.

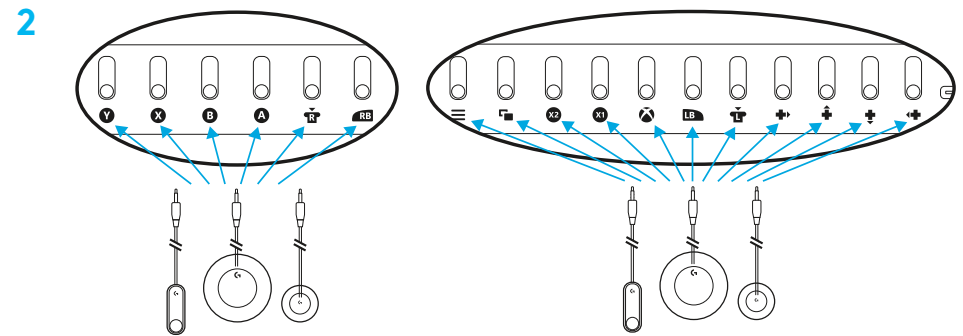

3 Variable trigger buttons are special. They should only be used in LT (Left Trigger) and RT(Right Trigger) ports.

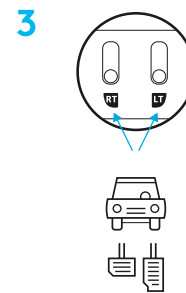

# LABELS

- Attach hook labels to button bottoms so they will attach to the loop surfaces or ties.

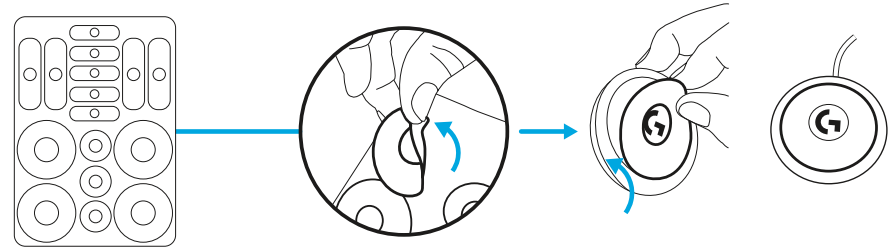

- Attach Xbox symbol labels to the top of buttons - They are sized to match.

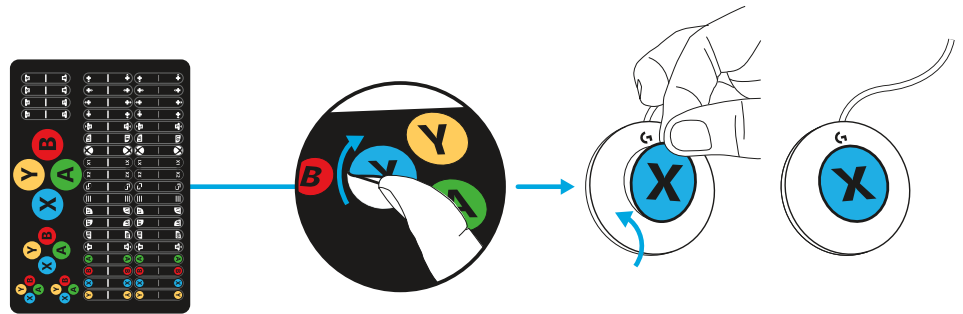

- Matching tabs can be attached to cable end to help with connecting to XAC.

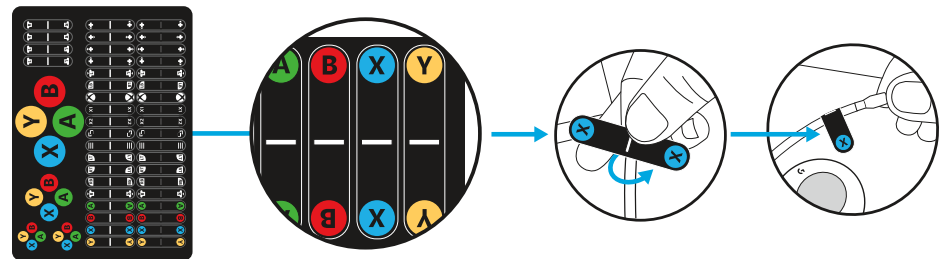

## CONTROL SET UP EXAMPLES

The Adaptive Gaming Kit is designed to provide flexibility and configurability to meet different needs. Using the hook and loop system attached the buttons to the included Game Boards or ties.

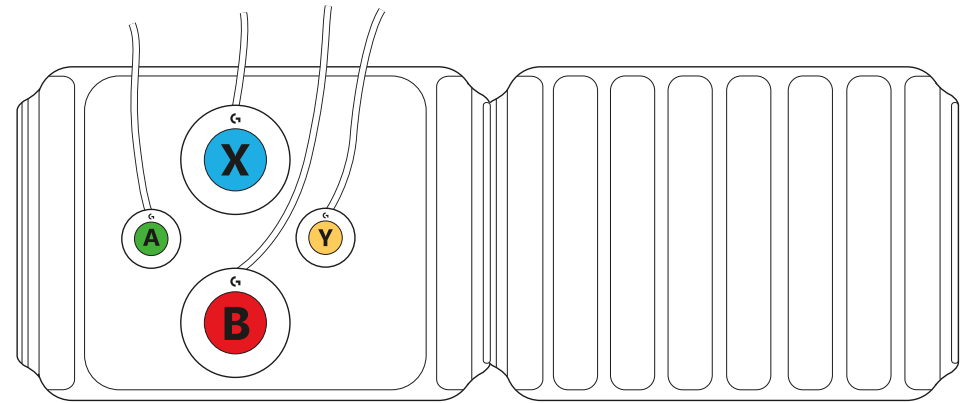
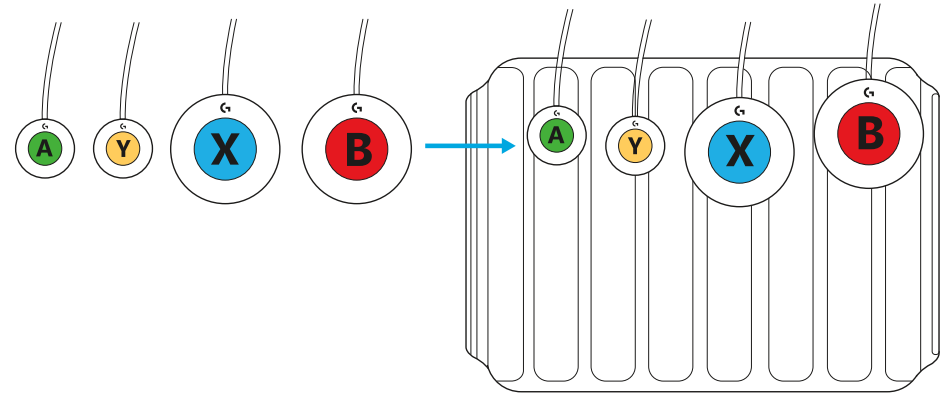

## QUESTIONS?

[logitechG.com/support/adaptivegaming](https://logitechG.com/support/adaptivegaming)



# ANWEISUNGEN FÜR DAS ADAPTIVE GAMING KIT

- Zwei integrierte Gameboards mit Klettbefestigung – Befestigungspunkt für Bedienelemente
  - Starres Gameboard mit Klettbefestigung
  - Biegsames Gameboard mit Klettbefestigung
  - Setze sie zu einer größeren Oberfläche zusammen

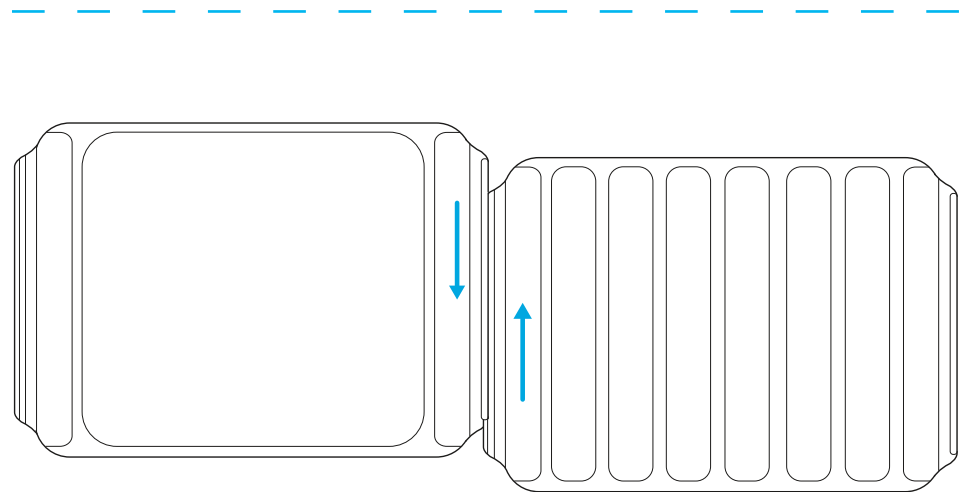
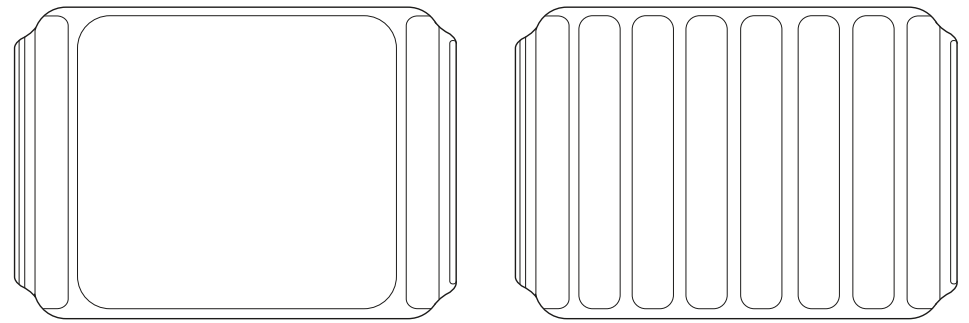

- 4 verschiedene Arten von Tasten und Bedienelementen

- Kleine Tasten
- Große Tasten
- Variabler Auslöser
- Leichtgängige Tasten

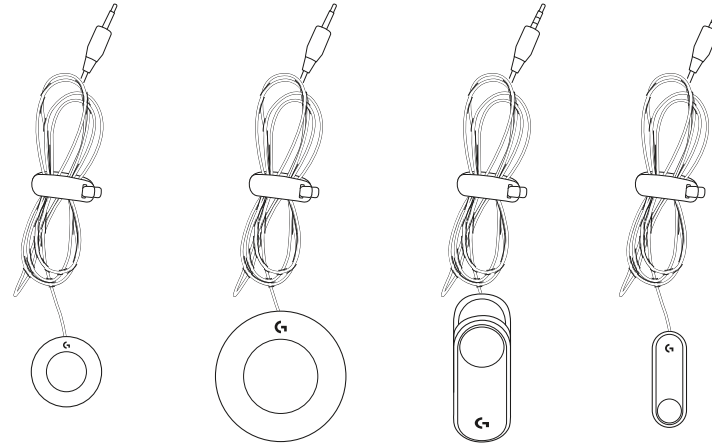

- Tasten können auch dauerhaft angeschraubt werden; Gewinde mit metrischen Maßangaben (Schrauben nicht im Lieferumfang enthalten).

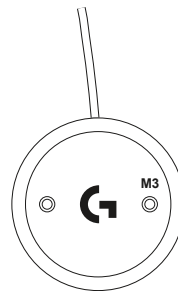

- Befestigungsetiketten – abziehen und auf die entsprechenden Tasten kleben, um sie an den Gameboard-Oberflächen zu befestigen.

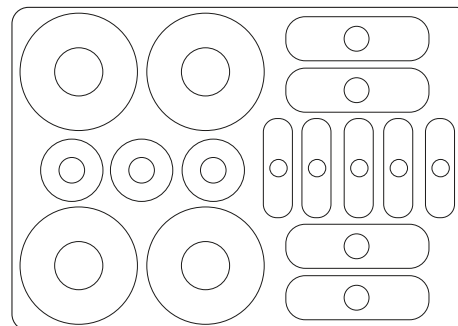

- Etiketten für das Adaptive Gaming Kit
  - Etiketten in genau der richtigen Größe für die Tastentypen
  - Etiketten für Anschlussende
  - Bereits mit Xbox-Controller-Symbolen beschriftet
  - Leere Etiketten für eigene Benennung

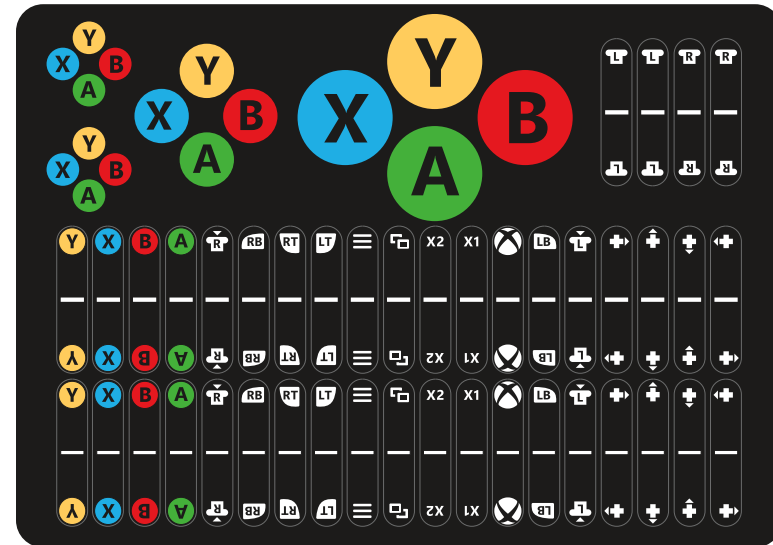

- Klettbefestigungen
  - Kabel bündeln und ordnen
  - Bedienelemente mit anderen Bereichen verbinden

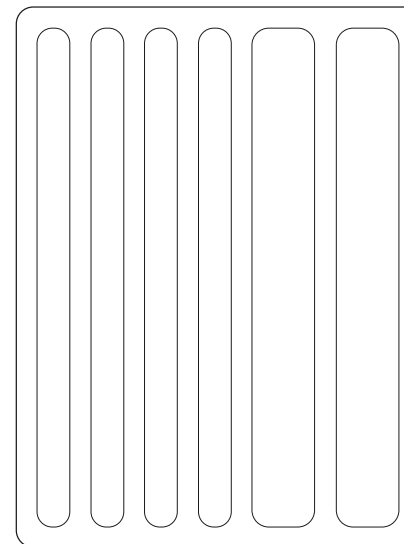

# BEDIENELEMENTE ANSCHLIESSEN

Alle Bedienelemente werden auf dieselbe Weise am Xbox Adaptive Controller angeschlossen:

**1** An der hinteren Kante des Xbox Adaptive Controllers befinden sich Anschlüsse, die allen Funktionen des Xbox-Controllers entsprechen.

**2** Stecke die Taste, die du verwenden möchtest, in den Anschluss der Funktion, die du steuern möchtest.

**3** Variable Auslösetasten sind Sonderfunktionen. Sie dürfen nur an den Anschlüssen LT (Left Trigger, Auslöser links) und RT (Right Trigger, Auslöser rechts) verwendet werden.

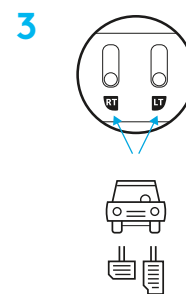
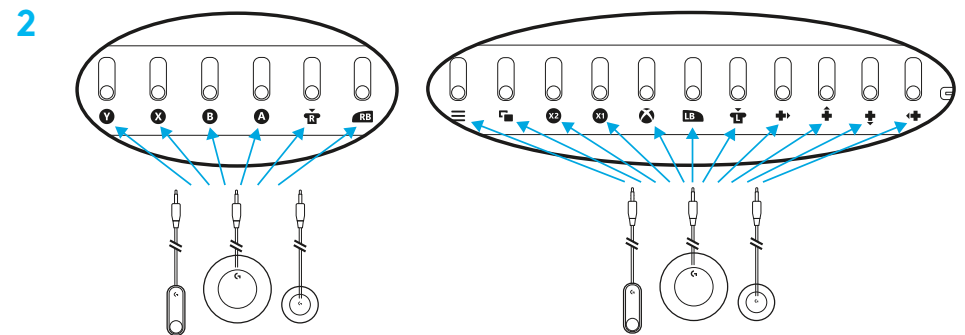
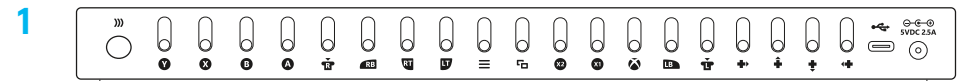

# BEZEICHNUNGEN

- Bringe Klett-Etiketten unten an den Tasten an, um sie an Klett-Oberflächen oder -Anschlüssen zu befestigen.

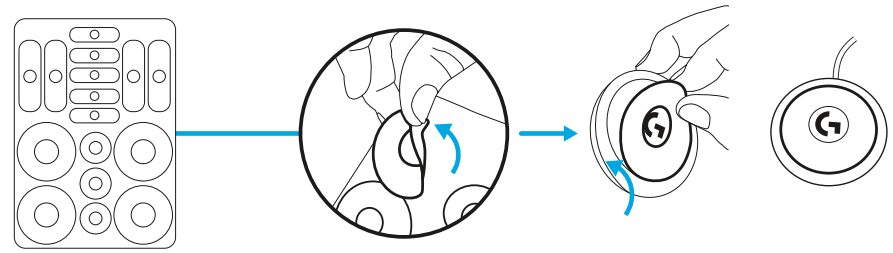

- Bringe Etiketten mit Xbox-Symbolen oben an den Tasten an: Sie haben genau die passende Größe.

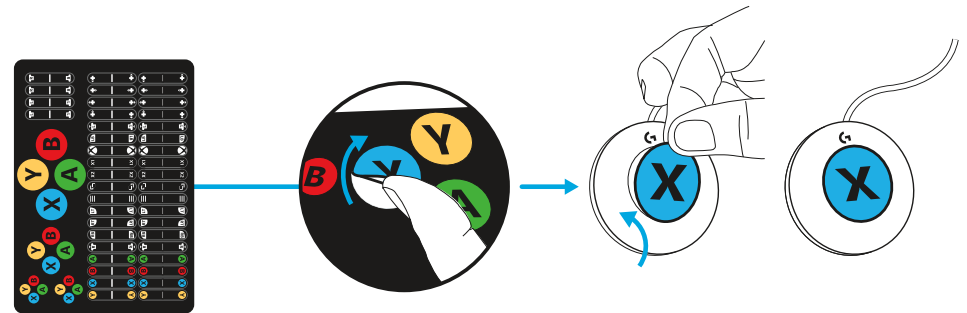

- Am Kabelende können passende Laschen angebracht werden, um den Anschluss an XAC zu erleichtern.

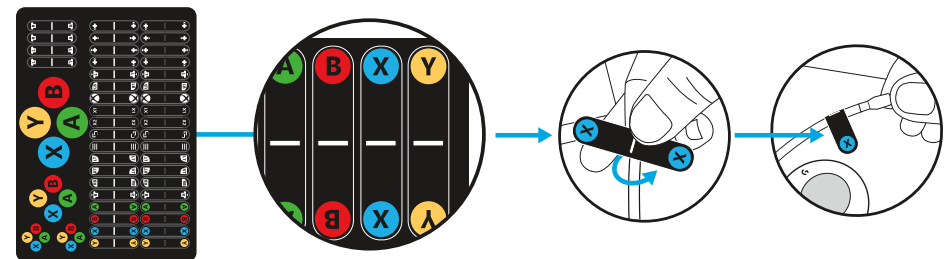

## BEISPIELE FÜR DIE EINRICHTUNG DER BEDIENELEMENTE

Das Adaptive Gaming Kit bietet Flexibilität und Konfigurierbarkeit für unterschiedliche Anforderungen. Die Tasten lassen sich mit Klettbefestigungen am mitgelieferten Gameboard oder entsprechenden Anschlüssen anbringen.

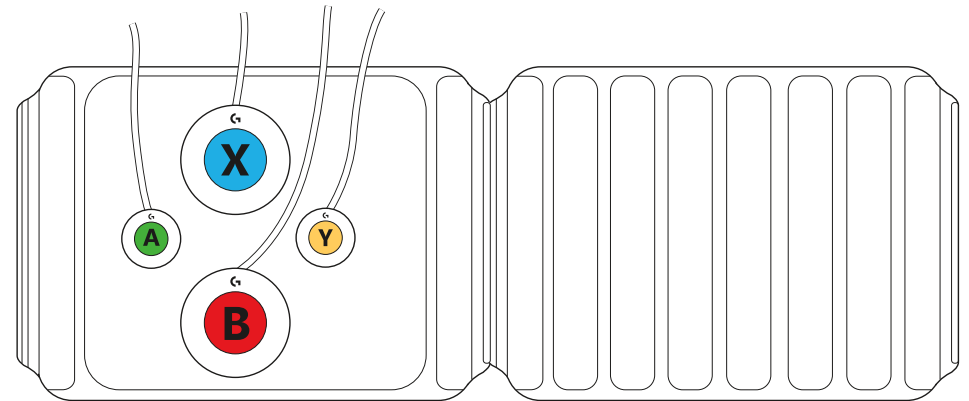
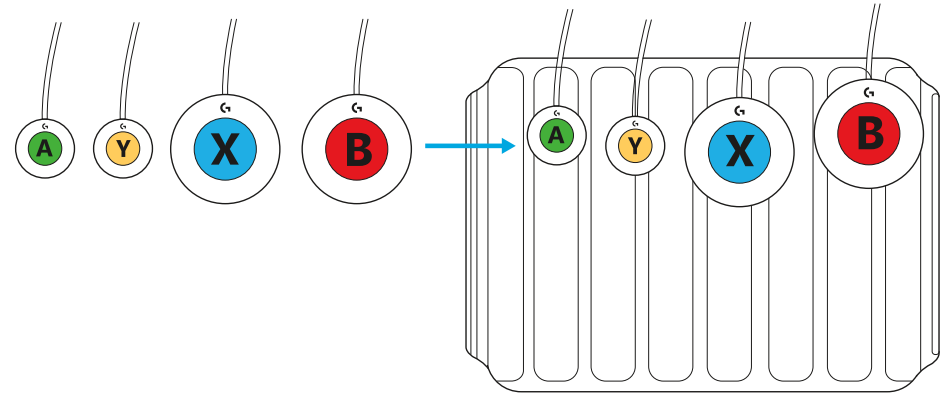

## ES GIBT FRAGEN?

[logitechG.com/support/adaptivegaming](https://logitechG.com/support/adaptivegaming)

# INSTRUCTIONS DU KIT DE JEU ADAPTATIF

- Deux plateaux de jeu complets en velcro - Points de fixation pour les commandes
  - Plateau de jeu en velcro rigide
  - Plateau de jeu en velcro souple
  - Associez-les pour former une surface plus large

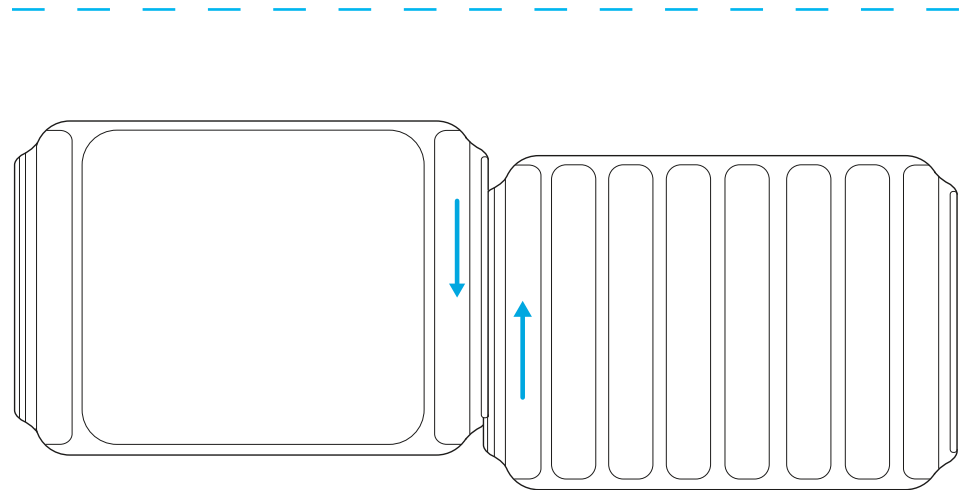
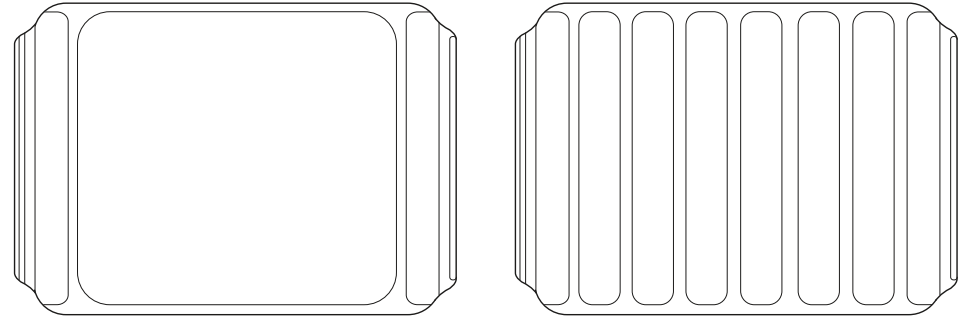

- 4 types de commandes et de boutons différents

- Petits boutons
- Grands boutons
- Gâchette variable
- Boutons tactiles lumineux

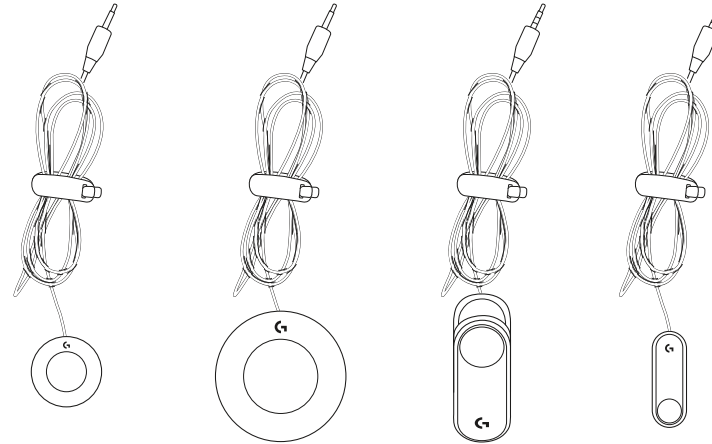

- Les boutons sont également dotés de pointes filetées permettant une fixation définitive sur lesquelles est indiquée la dimension selon le système métrique (vis non incluses).

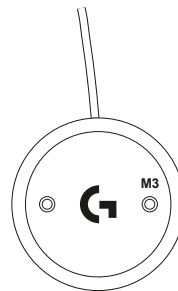

- Étiquettes des fixations: retirer la bande adhésive à l'arrière et les coller sur les boutons correspondants à fixer aux surfaces du plateau de jeu.

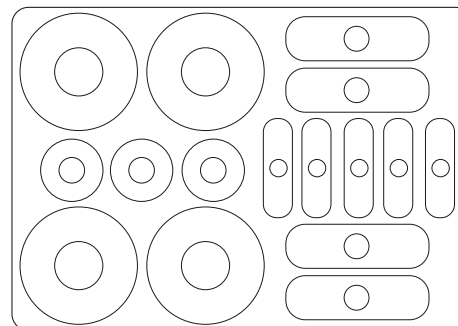



- Étiquettes pour kit de jeu adaptatif
  - Les étiquettes ont exactement la taille qu'il faut pour s'adapter aux différents types de boutons
  - Étiquettes destinées à l'extrémité du connecteur
  - Pré-imprimées avec les symboles du contrôleur Xbox
  - Étiquettes vierges pour une dénomination personnalisée

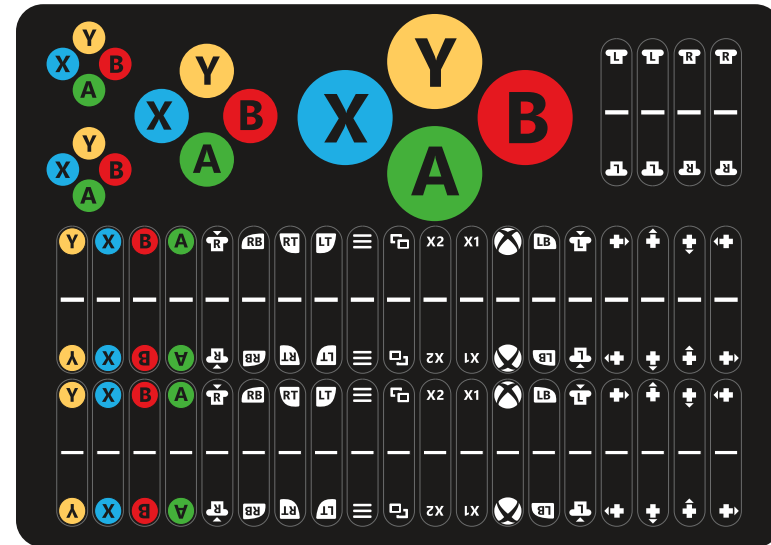

- Attaches et fixations en velcro
  - Regroupez et gérez les câbles
  - Fixez des commandes à d'autres zones

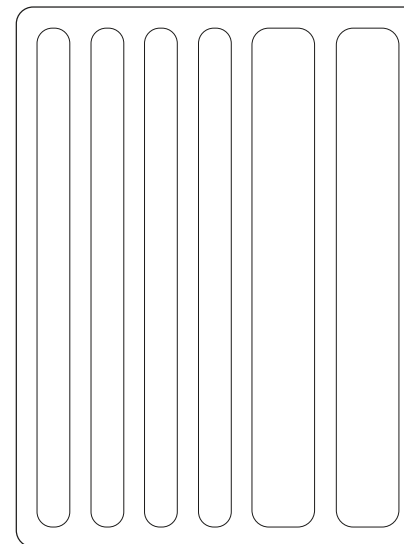

# CONNEXION DES COMMANDES

Toutes les commandes se connectent au Xbox Adaptive Controller de la même façon:

1 L'arrière du Xbox Adaptive Controller est équipé de ports qui correspondent à toutes les fonctions d'un contrôleur Xbox.

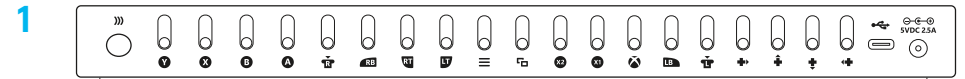

2 Branchez le bouton que vous souhaitez utiliser dans le port de la fonction que vous souhaitez contrôler.

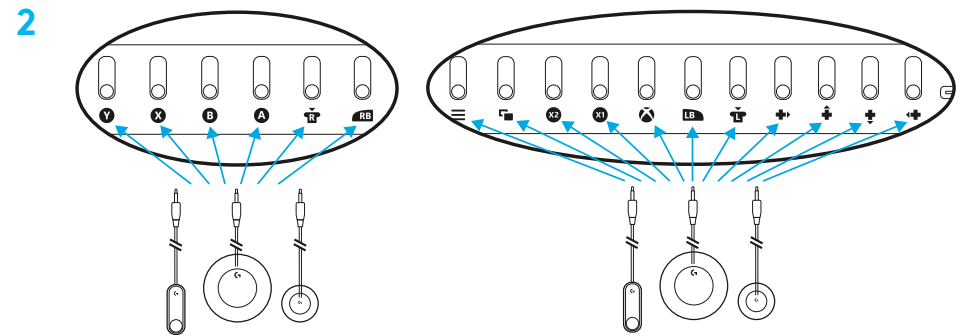

3 Les boutons correspondant aux gâchettes variables sont particuliers. Ils ne peuvent être utilisés qu'avec les ports LT (Left Trigger - gâchette de gauche) et RT (Right Trigger - gâchette de droite).

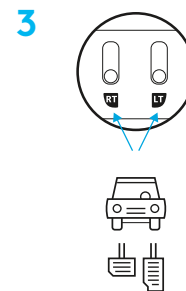

# ÉTIQUETTES

- Placez les étiquettes en velcro à la base des boutons afin qu'elles puissent être fixées aux surfaces ou aux liens.

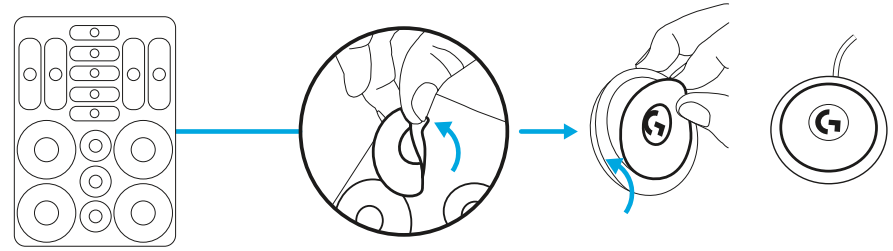

- Fixez les étiquettes des symboles Xbox sur le dessus des boutons. Leur taille est étudiée pour s'adapter à ces derniers.

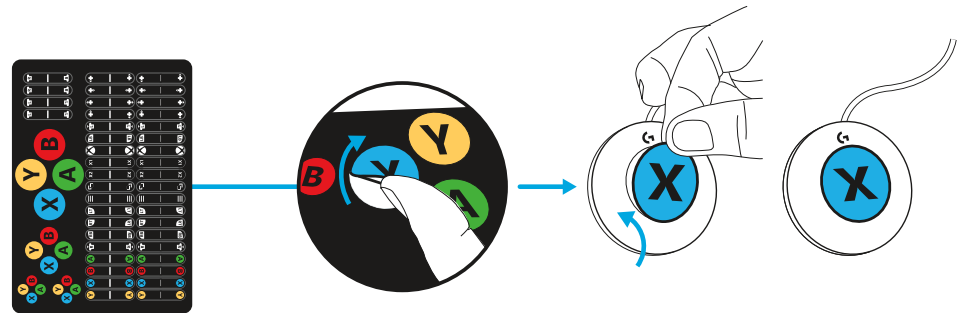

- Des étiquettes peuvent être fixées à l'extrémité du câble afin de fournir des indications utiles lors de la connexion au XAC.

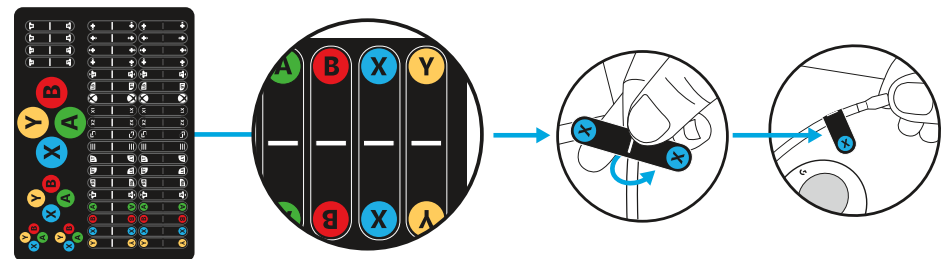

## EXEMPLES DE CONFIGURATION DES COMMANDES

Le kit de jeu adaptatif est conçu pour offrir une flexibilité et une configuration permettant de répondre à différents besoins. Grâce au système en velcro, fixez les boutons aux plateaux de jeu ou aux liens fournis.

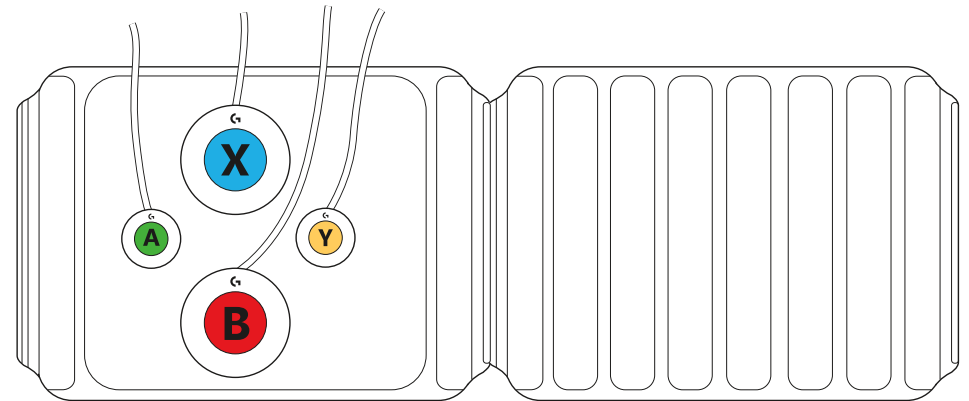
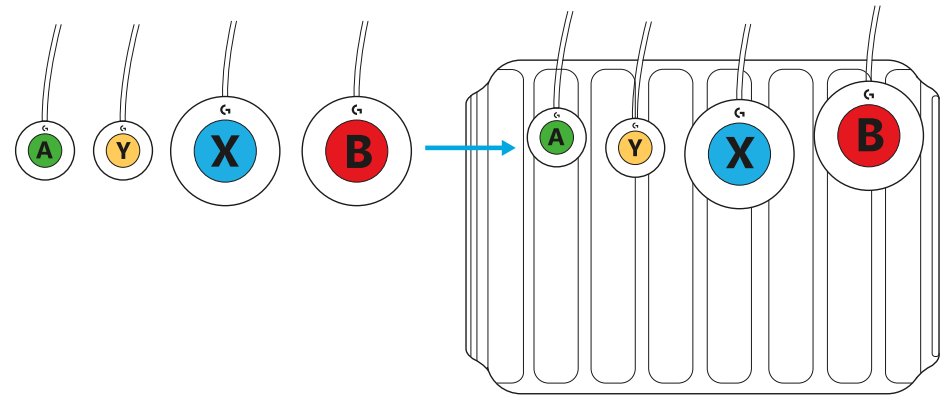

## DES QUESTIONS?

[logitechG.com/support/adaptivegaming](https://logitechG.com/support/adaptivegaming)

## ISTRUZIONI PER IL KIT GAMING ADATTIVO

- Due gameboard integrali con chiusure a velcro -  
Punto di attacco per controlli
  - Gameboard con chiusura a velcro rigida
  - Gameboard con chiusura a velcro flessibile
  - Collegale per formare una superficie più ampia

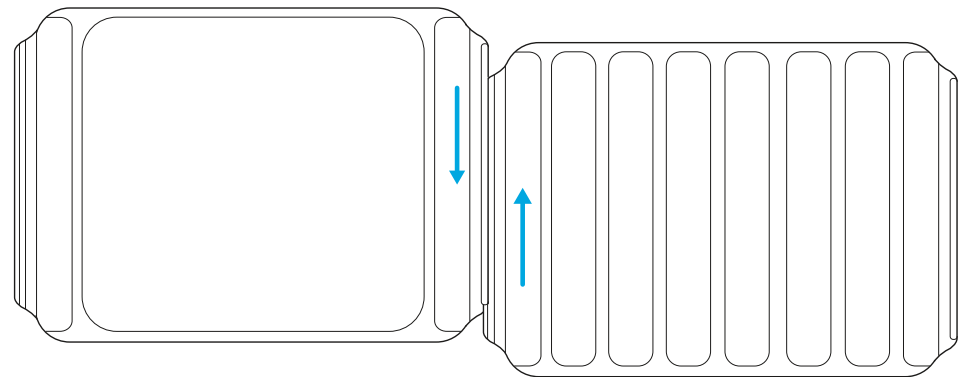
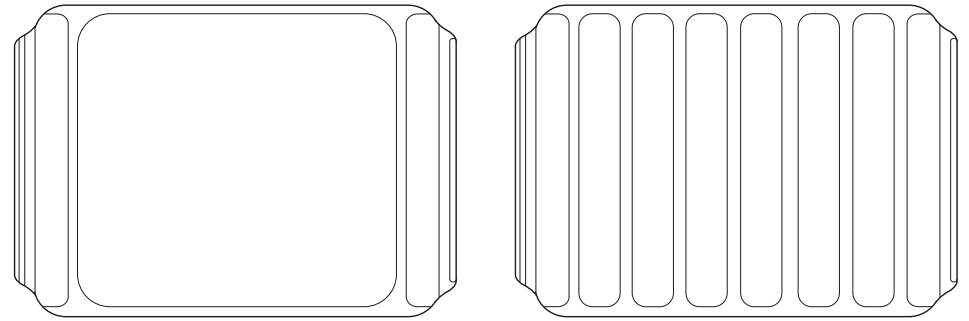

- 4 diversi tipi di pulsanti e controlli

- Pulsanti piccoli
- Pulsanti grandi
- Trigger variabile
- Pulsanti light touch

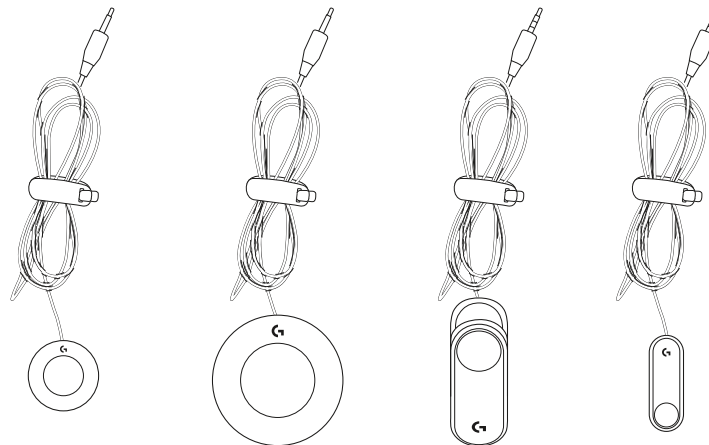

- I pulsanti presentano anche attacchi filettati per il fissaggio permanente che riportano le dimensioni delle viti (non incluse).

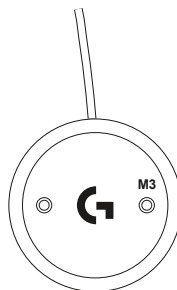

- Etichette di fissaggio: staccale e applicale sui pulsanti corrispondenti da fissare alle superfici delle gameboard.

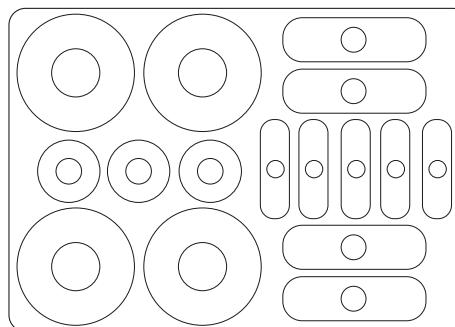

- Etichette per il kit gaming adattivo
  - Le etichette sono delle dimensioni esatte per i vari tipi di pulsanti
  - Etichette per estremità del connettore
  - Già contrassegnate con i simboli del controller Xbox
  - Etichette vuote per denominazione personalizzata

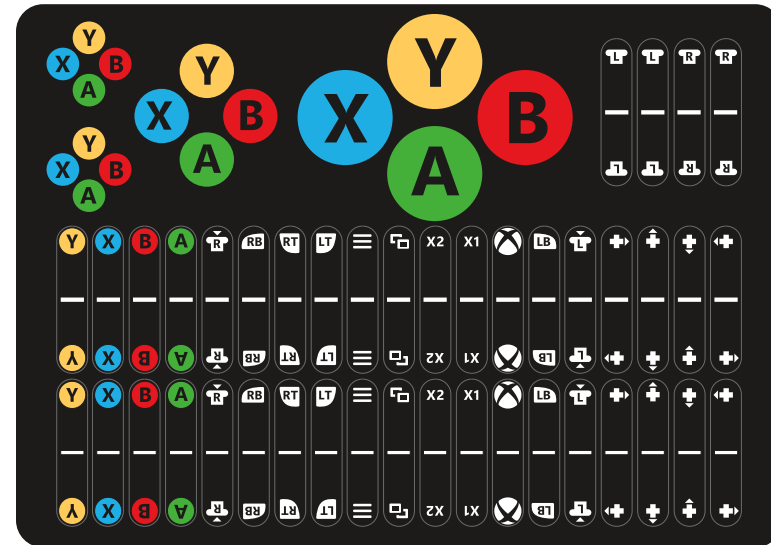

- Fascette ed elementi di fissaggio a velcro
  - Raggruppa e gestisci i cavi
  - Fissa i controlli ad altre aree

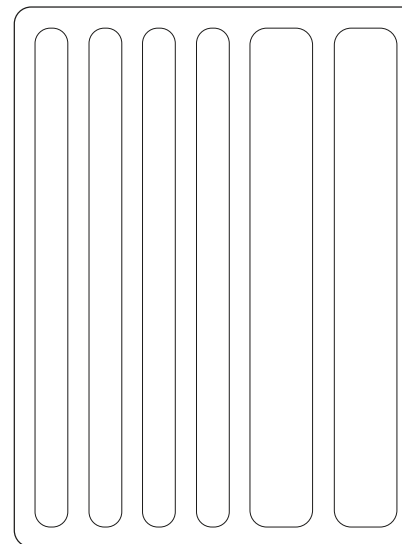

# COLLEGAMENTO DEI CONTROLLI

Tutti i controlli si collegano a Xbox Adaptive Controller allo stesso modo:

**1** Sul retro di Xbox Adaptive Controller ci sono diverse porte che corrispondono a tutte le funzioni di un controller Xbox.

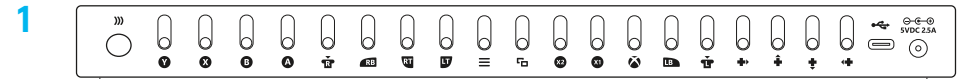

**2** Collega il pulsante da utilizzare nella porta corrispondente alla funzione che desideri controllare.

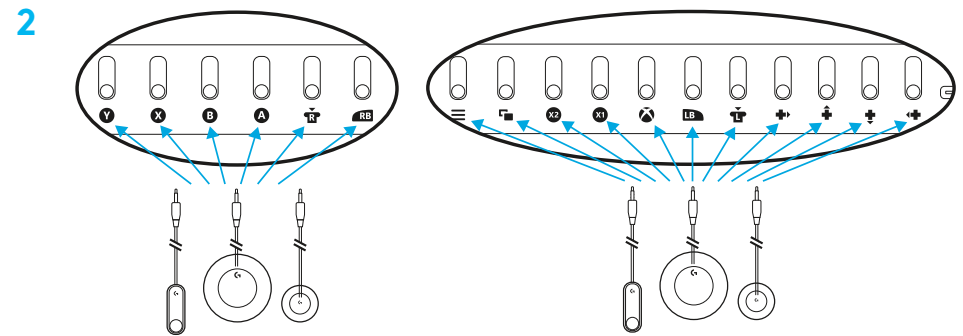

**3** I pulsanti trigger variabili sono speciali. Devono essere collegati solo alle porte LT (trigger sinistro) e RT (trigger destro).

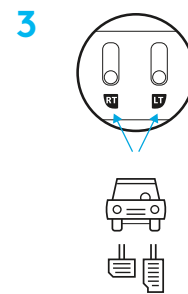



# ETICHETTE

- Fissa le etichette con superfici a uncino alla parte inferiore dei pulsanti, in modo che facciano presa sulle superfici ad asola.

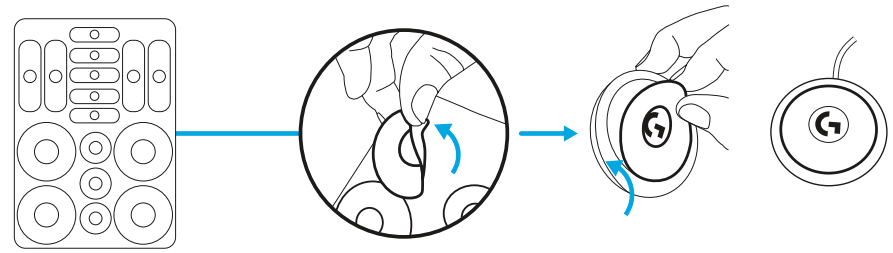

- Attacca le etichette dei simboli Xbox alla parte superiore dei pulsanti: sono delle dimensioni giuste.

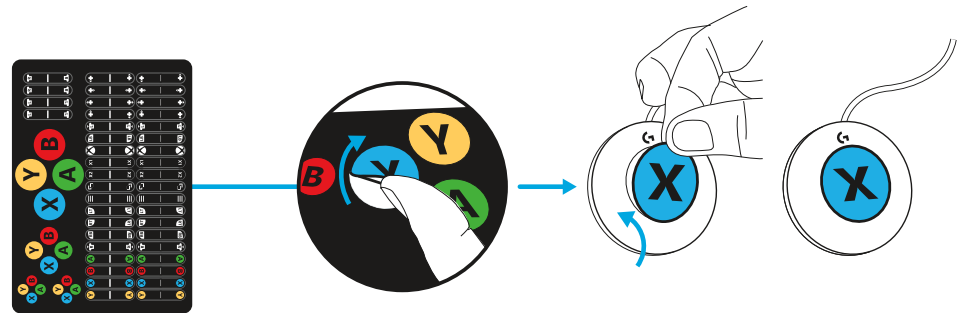

- Le linguette corrispondenti possono essere attaccate alle estremità dei cavi per facilitare il collegamento a Xbox Adaptive Controller.

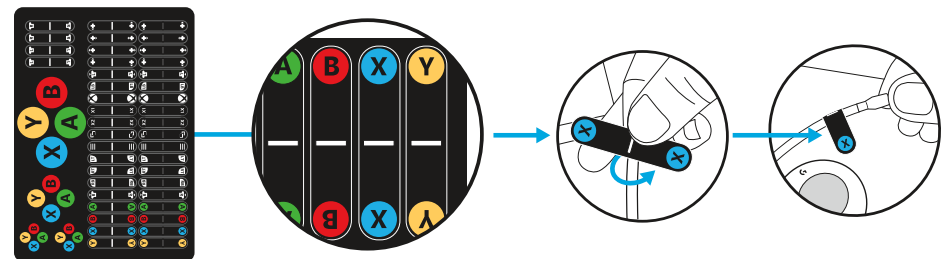

## ESEMPI DI CONFIGURAZIONE DEI CONTROLLI

Il kit gaming adattivo è progettato per offrire flessibilità e configurabilità per diverse esigenze. Tramite il sistema con chiusura a velcro, fissa i pulsanti alle gameboard incluse.

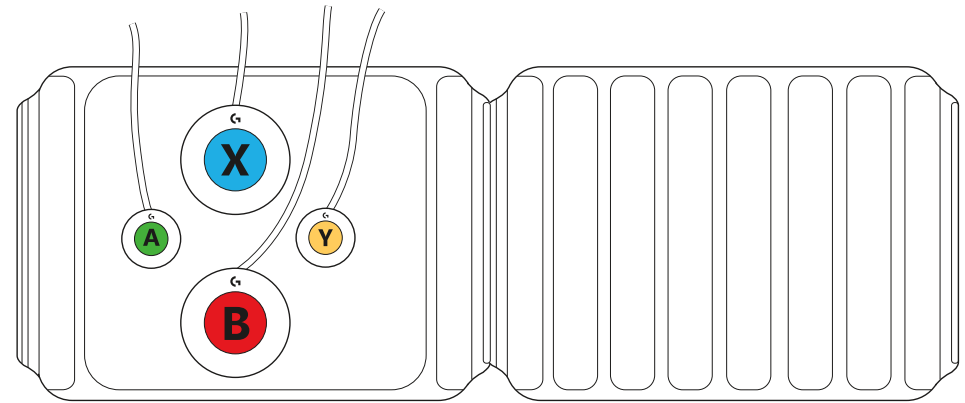
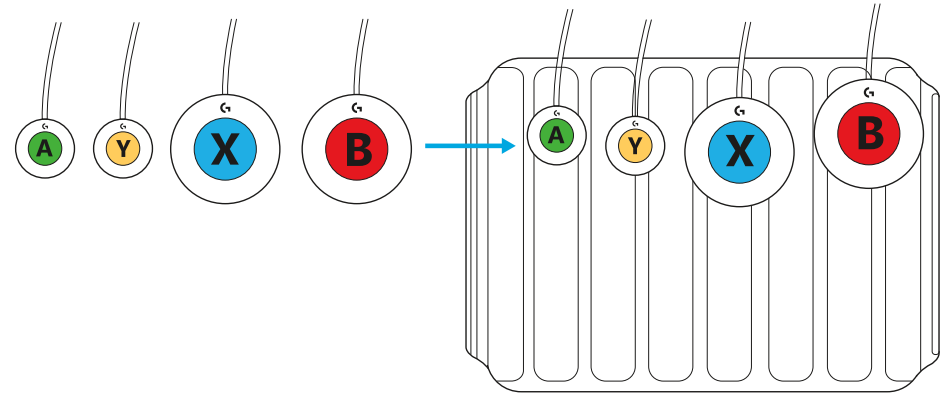

## DOMANDE?

[logitechG.com/support/adaptivegaming](https://logitechG.com/support/adaptivegaming)

# INSTRUCCIONES DEL KIT DE GAMING ADAPTATIVO

- Dos gameboards con velcro integral - Punto de acople para controles
  - Gameboard rígido con velcro
  - Gameboard flexible con velcro
  - Conéctalos para formar una superficie más grande

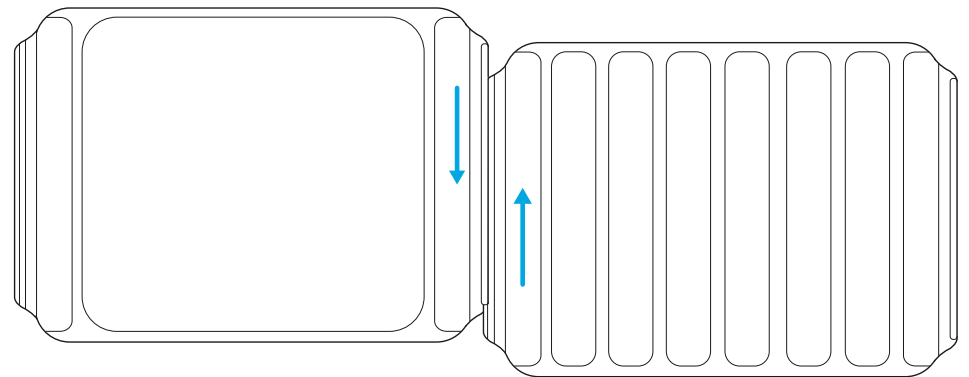
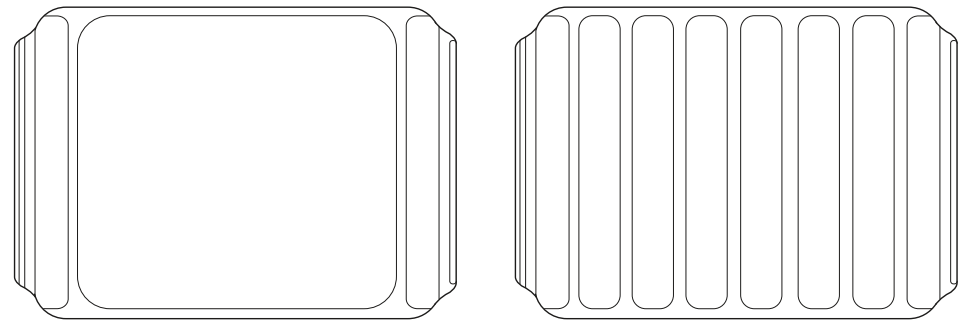

- Cuatro tipos diferentes de botones y controles

- Botones pequeños
- Botones grandes
- Disparador variable
- Botones de toque suave

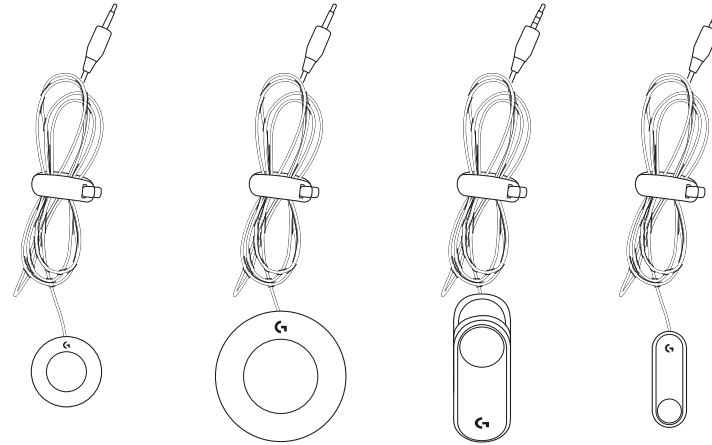

- Los botones también poseen puntas roscadas para acoplamiento permanente, marcadas con tamaño métrico (no se incluyen tornillos).

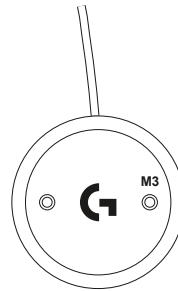

- Etiquetas de fijación- despega y pega en los botones correspondientes para acoplarlas a superficies gameboard.

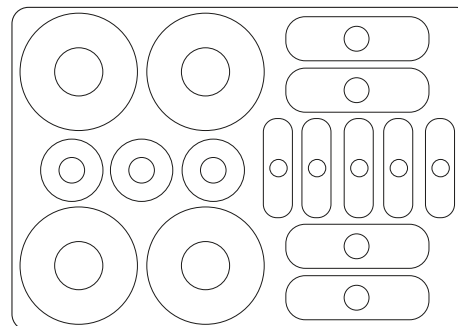

- Etiquetas de kit de gaming adaptativo
  - Las etiquetas tienen el tamaño exacto para que coincidan con los tipos de botones
  - Etiquetas para el extremo del conector
  - Preetiquetadas con símbolos de mando de Xbox
  - Etiquetas en blanco para nombres personalizados

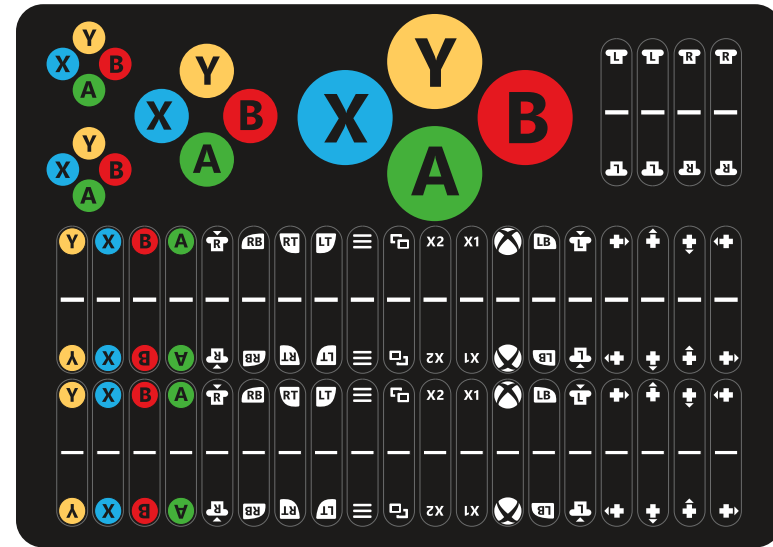

- Bridas de cables y piezas de sujeción con velcro
  - Agrupa y gestiona cables
  - Acopla controles a otras áreas

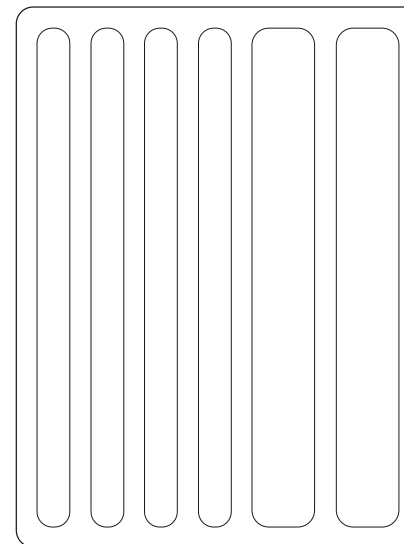

# CONEXIÓN DE CONTROLES

Todos los controles se conectan a Xbox Adaptive Controller de la misma manera:

1 El borde posterior de Xbox Adaptive Controller posee puertos que coinciden con todas las funciones de un mando de Xbox.

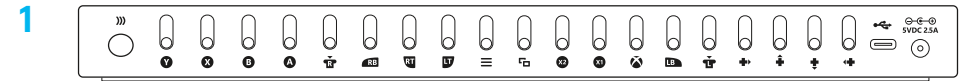

2 Conecta el botón que quieras usar al puerto de la función que quieras controlar.

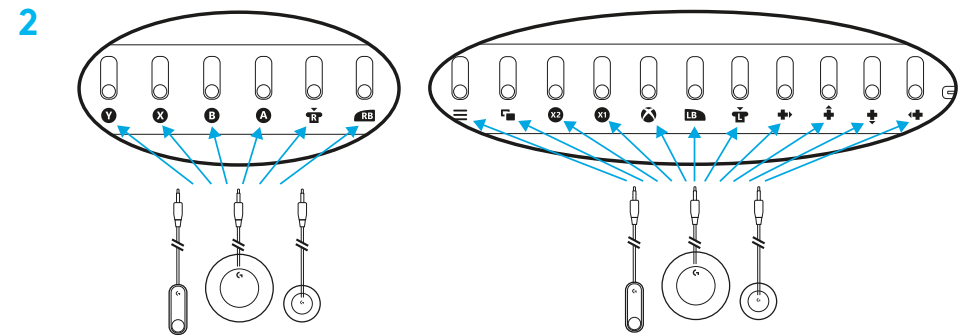

3 Los botones de disparador variable son especiales. Sólo deben usarse en los puertos LT (Left Trigger, disparador izquierdo) y RT (Right Trigger, disparador derecho).

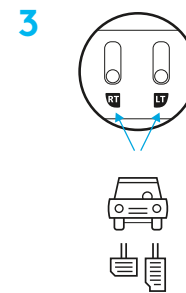

# ETIQUETAS

- Pega las etiquetas de gancho a las partes inferiores de los botones para que se acoplen a las superficies de lazo o las bridas.

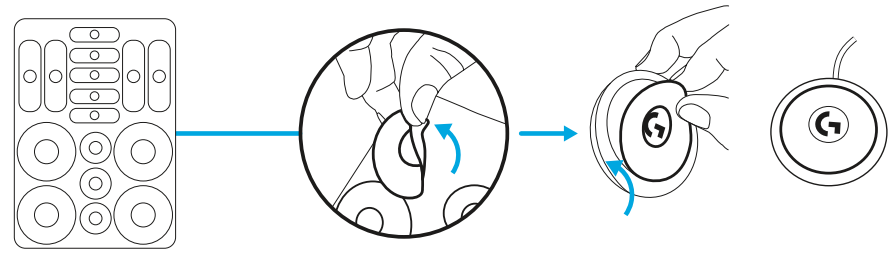

- Pega las etiquetas de los símbolos de Xbox en la parte superior de los botones - Tienen el tamaño adecuado.

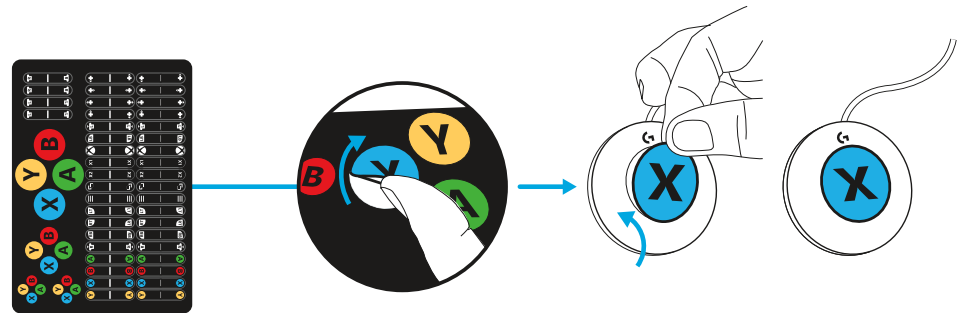

- Se pueden acoplar las etiquetas correspondientes al extremo del cable para facilitar la conexión con Xbox Adaptive Controller.

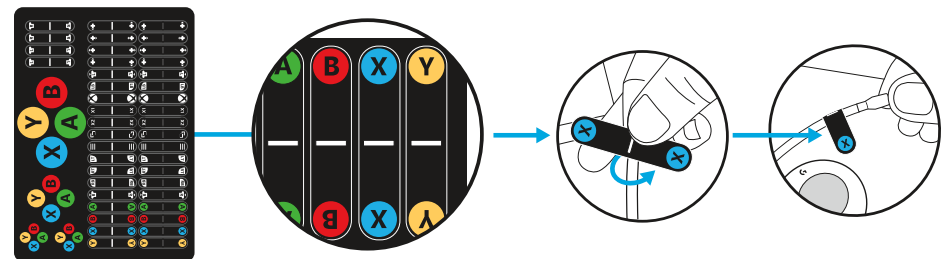

## EJEMPLOS DE CONFIGURACIÓN DE CONTROLES

El kit de gaming adaptativo se ha diseñado para ofrecer flexibilidad y diversas opciones de configuración para satisfacer requisitos diferentes. Mediante el sistema velcro de gancho y bucle, acopla los botones a los gameboards o bridas incluidos.

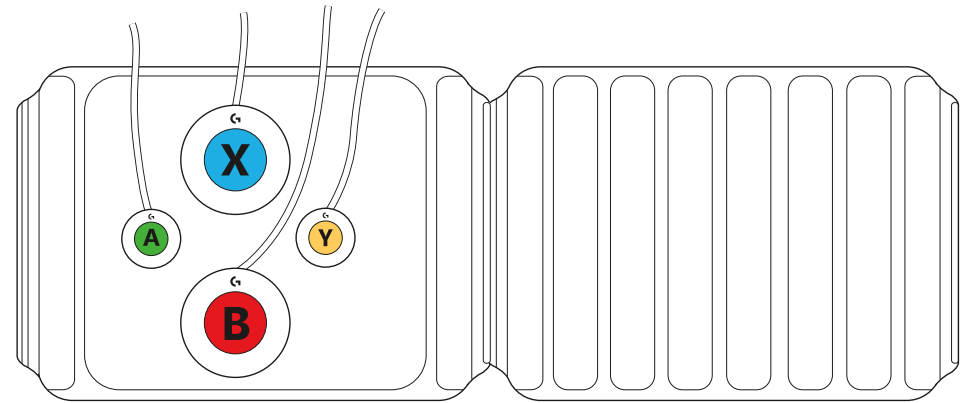
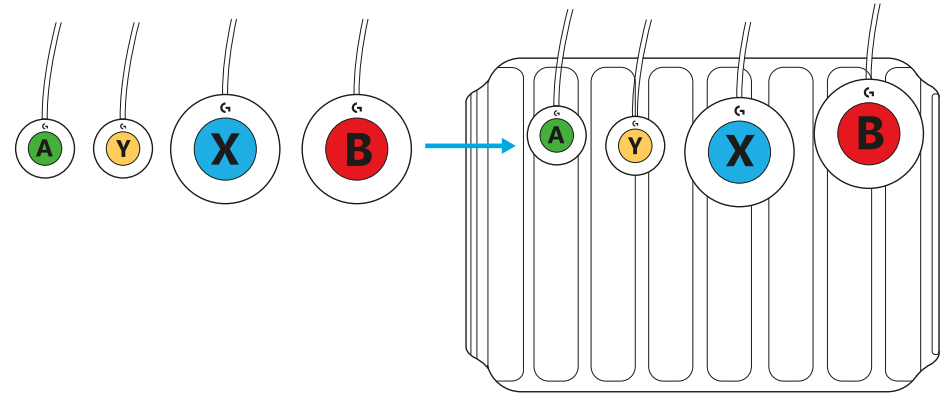

## ¿PREGUNTAS?

[logitechG.com/support/adaptivegaming](https://logitechG.com/support/adaptivegaming)



# INSTRUÇÕES DO KIT DE JOGO ADAPTATIVO

- Dois painéis de jogo integrais com velcro – Ponto de ligação para os controlos
  - Painel de jogo rígido com velcro
  - Painel de jogo flexível com velcro
  - Ligue-os para criar uma maior superfície

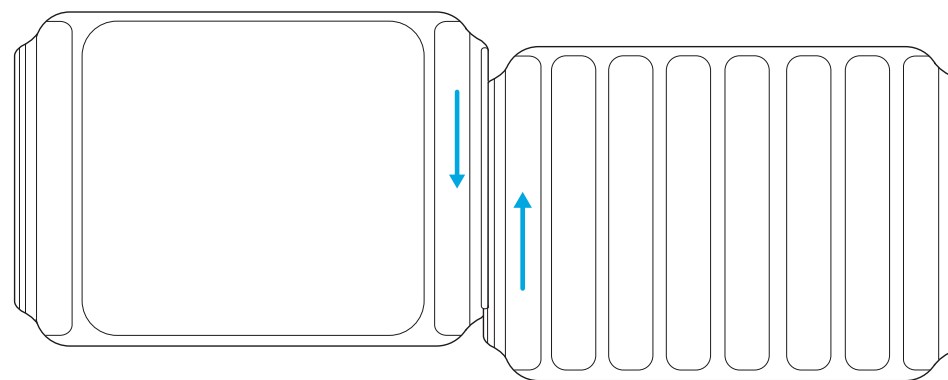
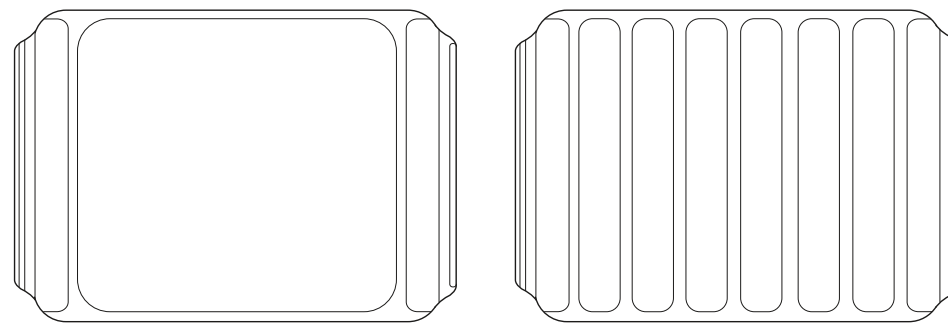

- 4 tipos diferentes de botões e controlos

- Botões pequenos
- Botões grandes
- Gatilho variável
- Botões de toque leve

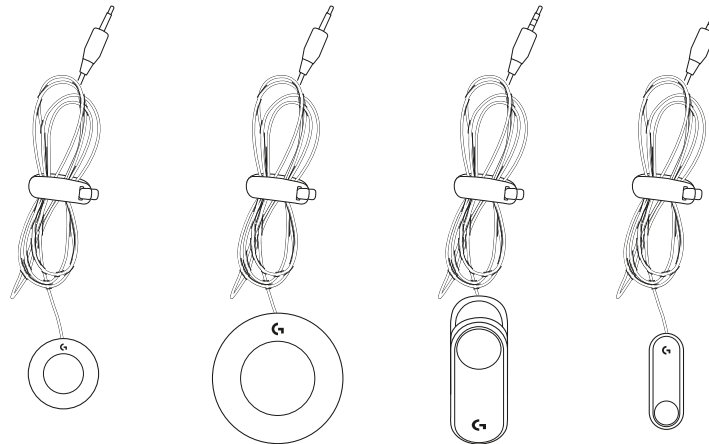

- Os botões também possuem pontos de rosca para fixação permanente, marcados com tamanho métrico (parafusos não incluídos).

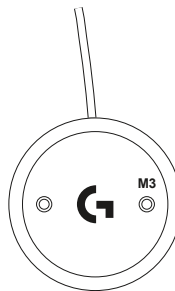

- Etiquetas de fixação – retire-as e cole-as nos botões correspondentes para fixar às superfícies do painel de jogo.

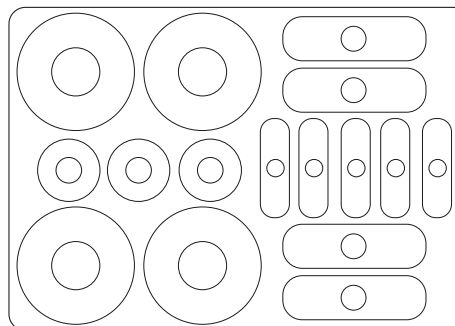

- Etiquetas do Kit de Jogo Adaptativo

- As etiquetas têm o tamanho exacto para os tipos de botão
- Etiquetas para a extremidade do conector
- Pré-etiquetadas com símbolos do controlador da Xbox
- Etiquetas em branco para atribuição personalizada

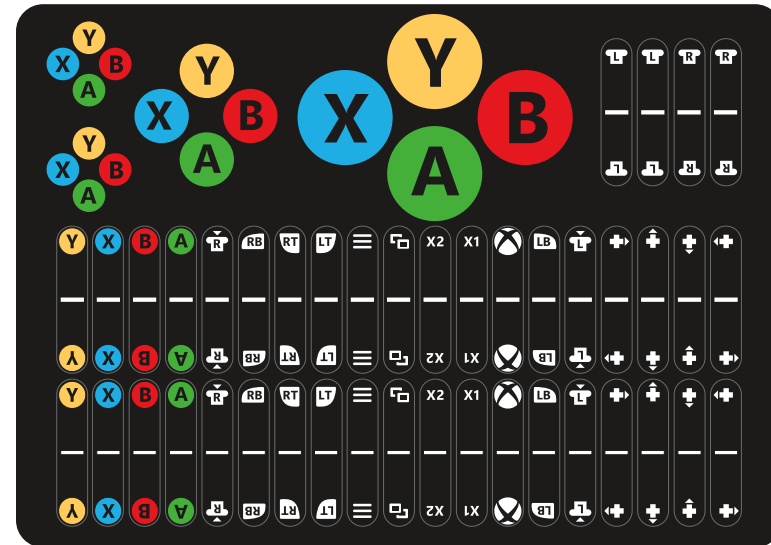

- Fixadores com velcro

- Agrupe e organize os cabos
- Fixe os controlos noutras áreas

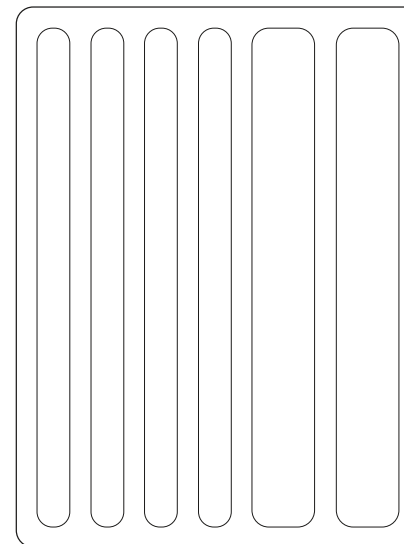



## ETIQUETAS

- Fixe as etiquetas circulares na parte inferior dos botões para aderirem às superfícies circulares ou fixadores.
- Fixe as etiquetas com símbolos da Xbox na parte superior dos botões. O tamanho das etiquetas corresponde aos botões.
- Pode fixar identificadores à extremidade do cabo para ajudar a ligar ao Xbox Adaptive Controller.

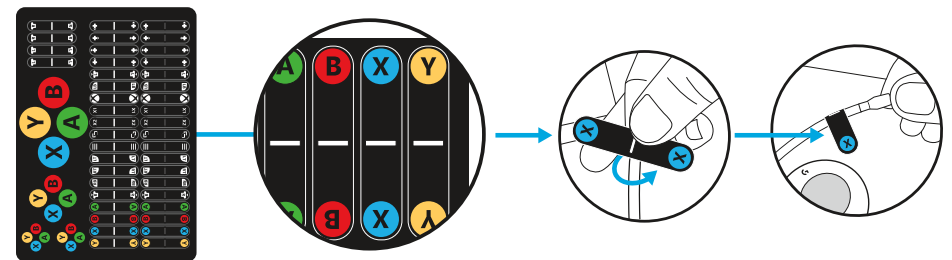
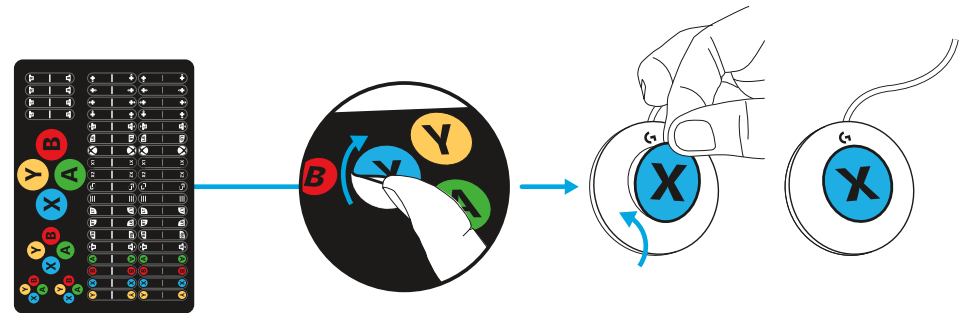
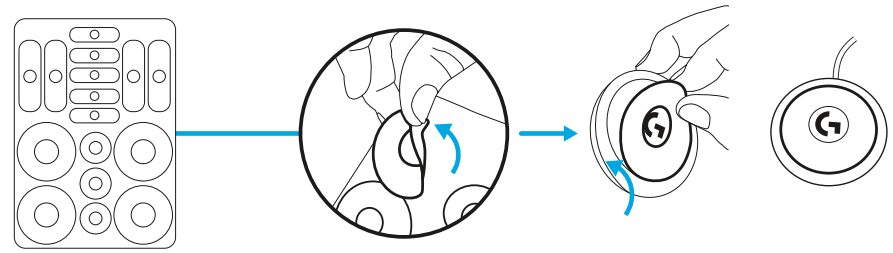

## EXEMPLOS DE CONFIGURAÇÃO DO CONTROLO

O Kit de Jogo Adaptativo foi criado para proporcionar flexibilidade e várias opções de configuração para diferentes necessidades. Com o sistema de velcro, fixe os botões aos painéis de jogo ou fixações.

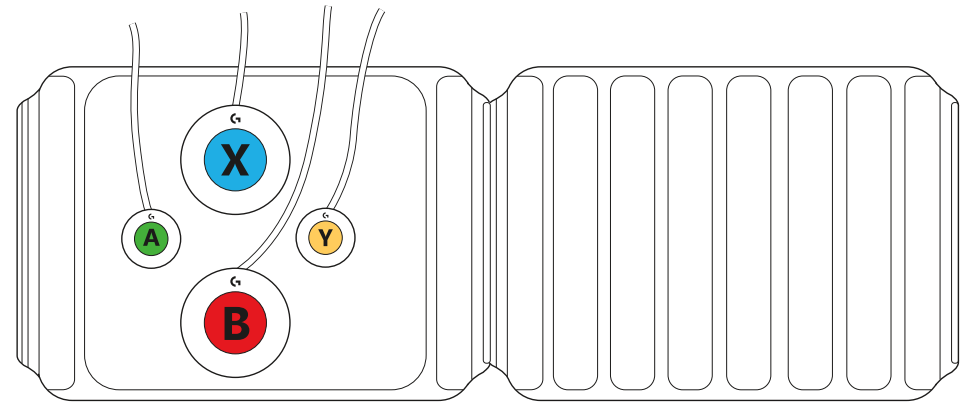
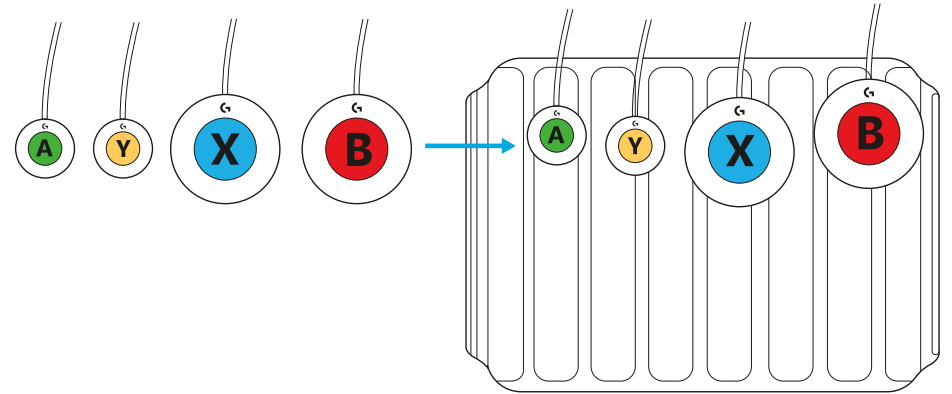

## PERGUNTAS?

[logitechG.com/support/adaptivegaming](https://logitechG.com/support/adaptivegaming)

# INSTRUCTIES VOOR ADAPTIVE GAMING KIT

- Twee geïntegreerde gameborden met klittenband – bevestigingspunt voor bedieningselementen
  - Onbuigzaam gamebord met klittenband
  - Flexibel gamebord met klittenband
  - Sluit ze op elkaar aan om een groter oppervlak te vormen

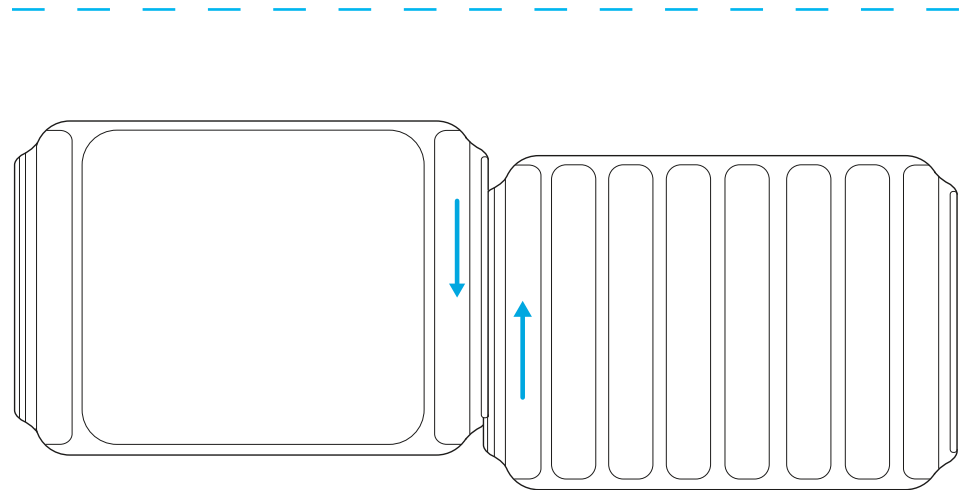
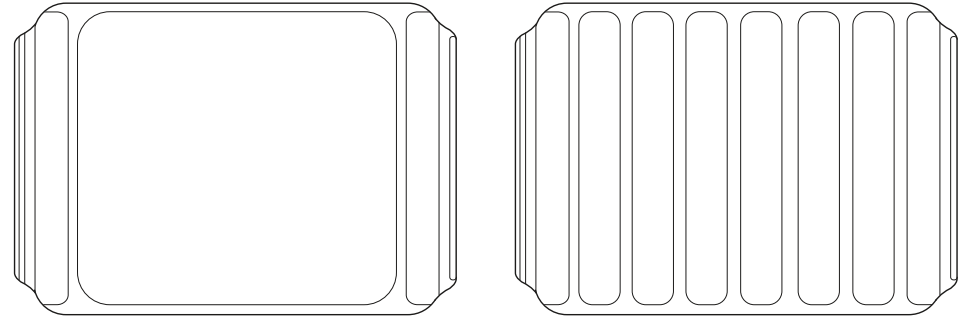

- 4 verschillende soorten knoppen en bedieningselementen

- Kleine knoppen
- Grote knoppen
- Variabele trigger
- Gevoelige knoppen

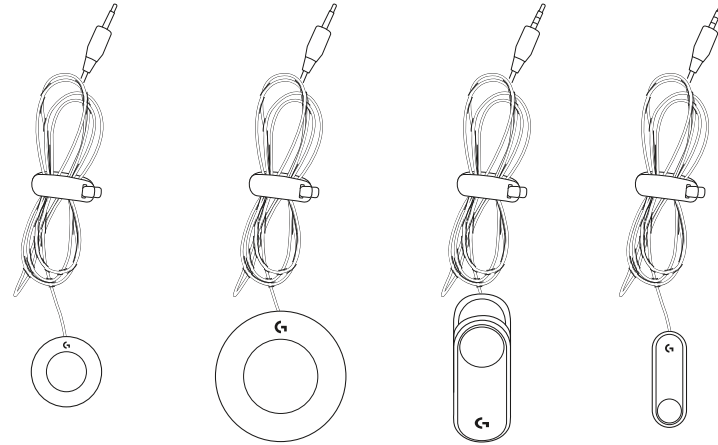

- Knoppen hebben ook schroefdraadpunten voor permanente bevestiging, met vermelding van metrische schroefdraadgrootte (schroeven niet inbegrepen).

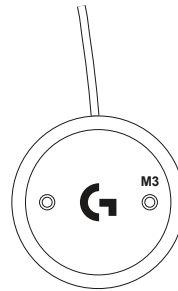

- Bevestigingslabels - verwijder de achterkant van de labels en kleef ze op de overeenkomstige knoppen op het oppervlak van het gamebord.

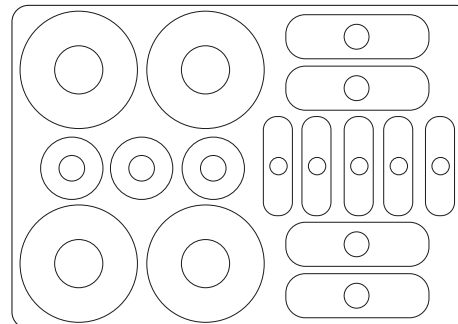



- Stickers voor Adaptive Gaming Kit

- Het formaat van de stickers komt precies overeen met de soorten knoppen
- Labels voor connectoruiteinde
- Vooraf gelabeld met symbolen van Xbox-controller
- Blanco labels voor aangepaste benaming

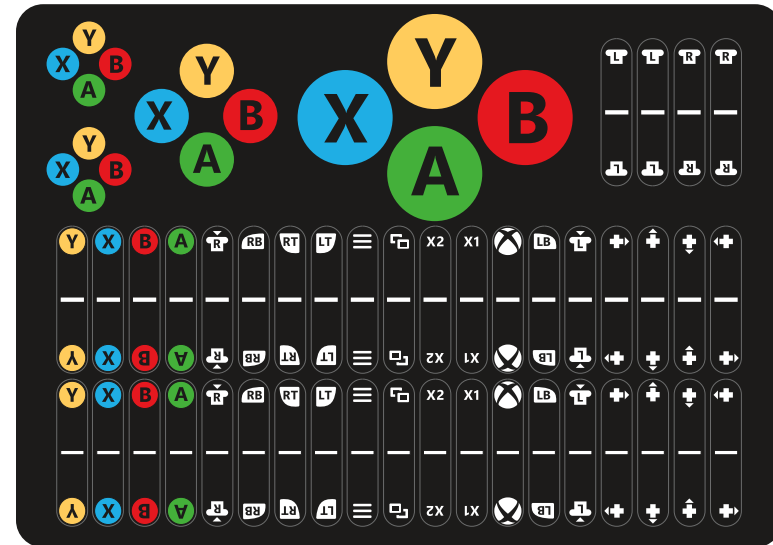

- Klittenbandstrips en -bevestigingen

- Kabels bundelen en beheren
- Bedieningselementen aan andere gebieden bevestigen

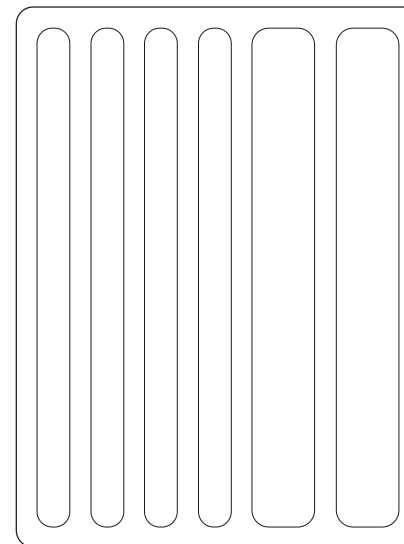

# BEDIENINGSELEMENTEN VERBINDEN

Alle bedieningselementen worden op dezelfde manier met de Xbox Adaptive Controller verbonden:

1 De achterkant van de Xbox Adaptive Controller heeft poorten die overeenkomen met alle functies van een Xbox-controller.

2 Sluit de knop die je wilt gebruiken aan op de poort van de functie die je wilt bedienen.

3 Knoppen voor variabele triggers zijn speciaal. Ze mogen alleen worden aangesloten op de poorten voor LT (linkertrigger) en RT (rechtertrigger).

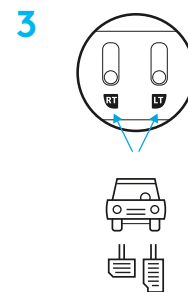
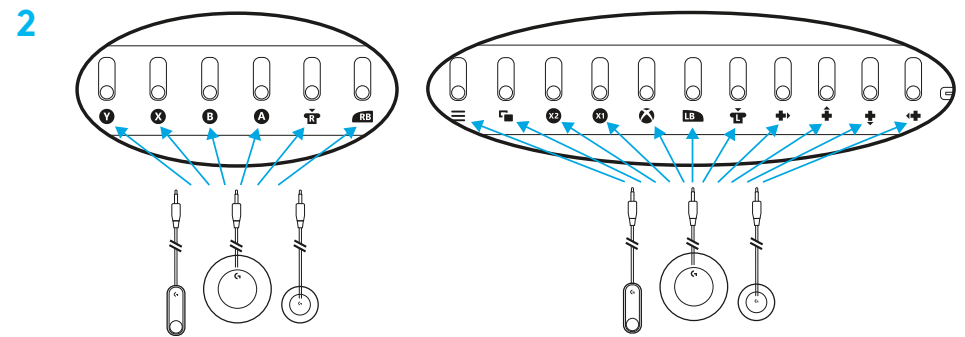
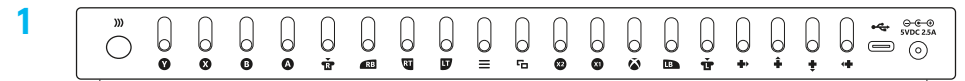

# LABELS

- Bevestig de klittenband aan de onderkant van de knoppen zodat ze aan de klittenbandoppervlakken blijven kleven.

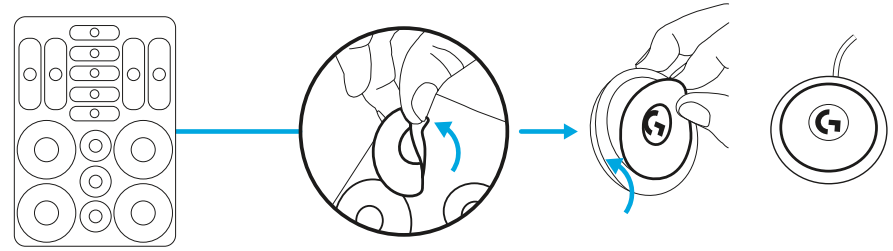

- Kleef de stickers met Xbox-symbolen aan de bovenkant van de knoppen. Het formaat klopt precies.

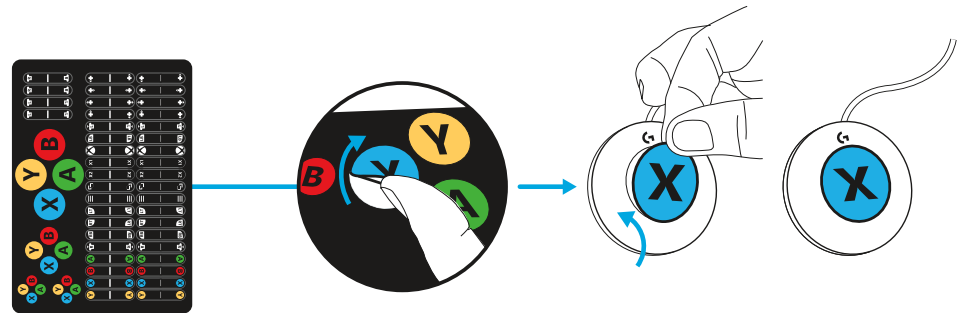

- Je kunt overeenkomende tabjes aan het kabeluiteinde bevestigen voor eenvoudigere verbinding met XAC.

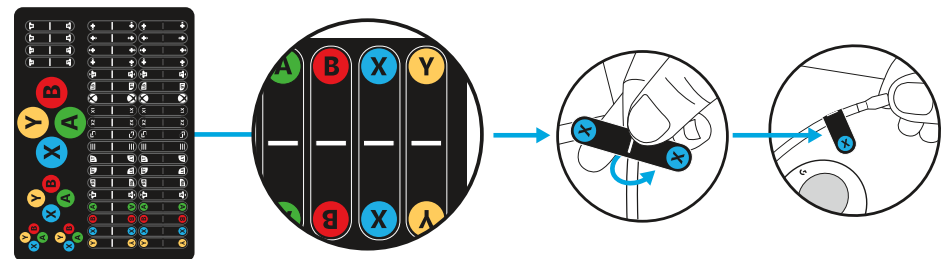

## VOORBEELDEN VAN BEDIENINGSSET-UP

De Adaptive Gaming Kit is ontworpen met het oog op flexibiliteit en configureerbaarheid om aan verschillende behoeften te voldoen. Met het klittenbandsysteem worden de knoppen aan de meegeleverde gameborden of strips bevestigd.

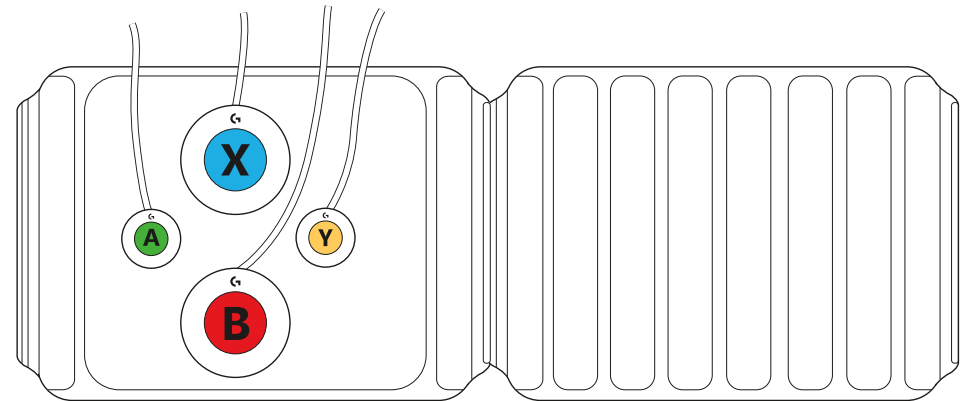
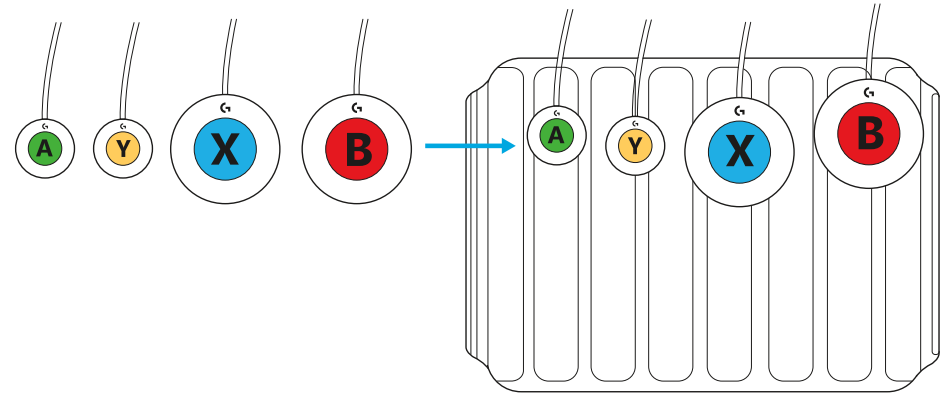

## VRAGEN?

[logitechG.com/support/adaptivegaming](https://logitechG.com/support/adaptivegaming)

## ANVISNINGAR FÖR ANPASSNINGSBART SPELKIT

- Två kardborremattor i varsitt stycke – fästpunkt för reglage
  - Fast kardborrematta
  - Mjuk kardborrematta
  - Sätt ihop dem för att få en större yta

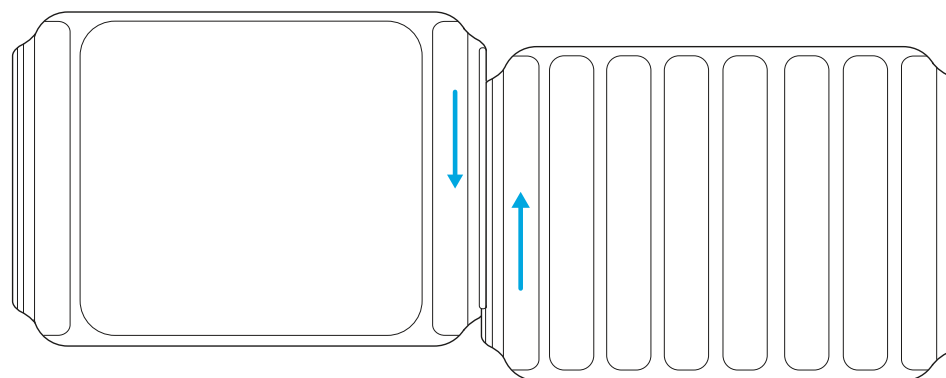
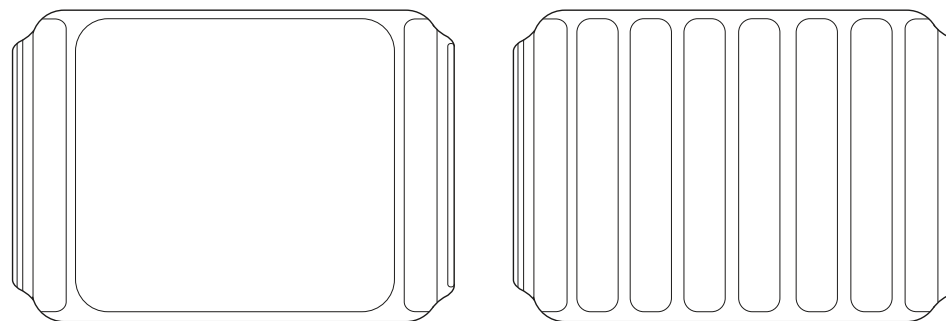

- 4 olika slags knappar och reglage

- Små knappar
- Stora knappar
- Varierbar utlösare
- Light touch-knappar

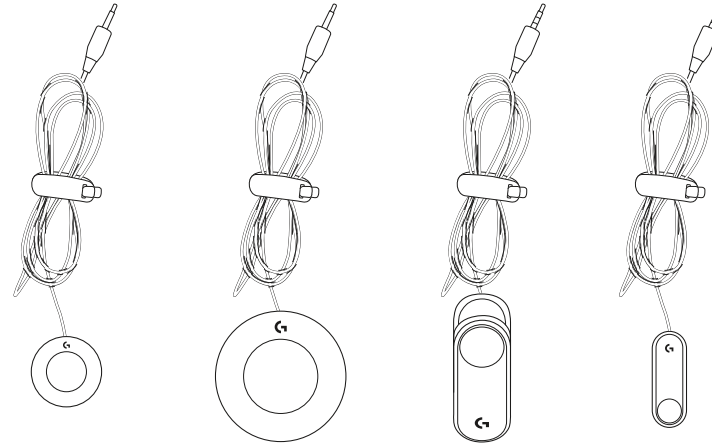

- Knapparna har även gängade punkter för permanent fastsättning, utmärkta med M-gänga (skruvar ingår inte).

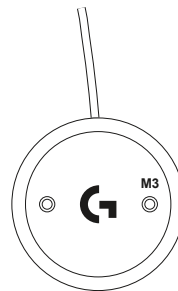

- Fästetiketter – dra loss och sätt fast på motsvarande knappar för att fästa dem på spelmattorna.

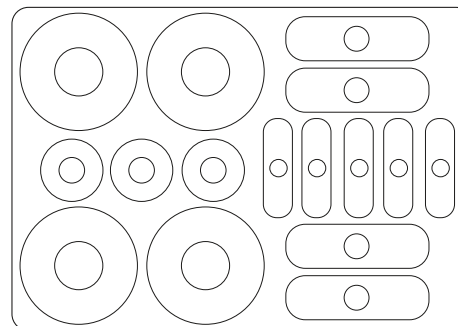

- Etiketter för anpassningsbart spelkit
  - Etiketterna har exakt rätt storlek för knapperna
  - Etiketter för kontaktänden
  - Förmärkta med Xbox Controller-symboler
  - Tomma etiketter för anpassad namngivning

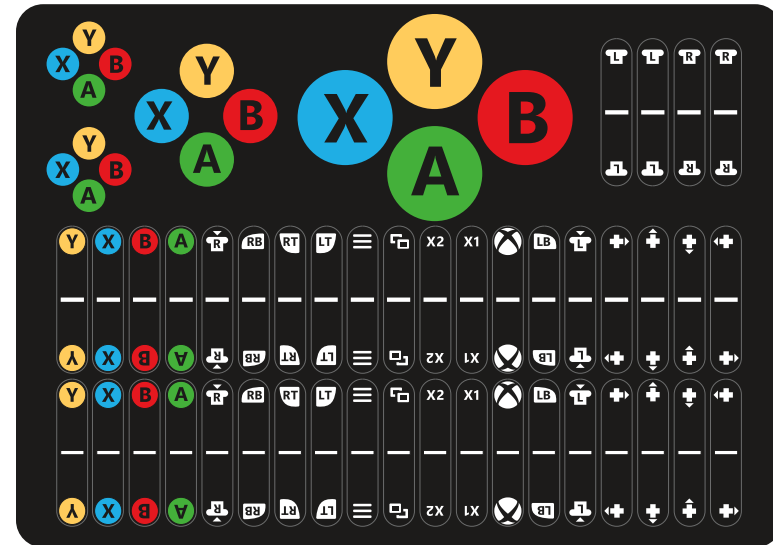

- Kardborreband och kardborrefästen
  - Håll ihop och hantera sladdar
  - Fäst reglage på andra ställen

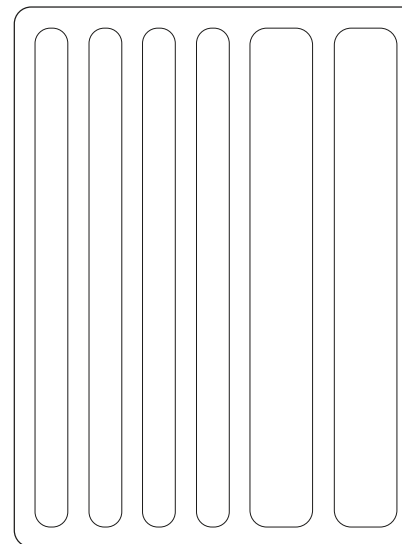

# ANSLUTA REGLAGE

Alla reglage ansluts till Xbox Adaptive Controller på samma sätt:

1 På baksidan av Xbox Adaptive Controller finns portar som motsvarar alla funktioner på Xbox Controller.

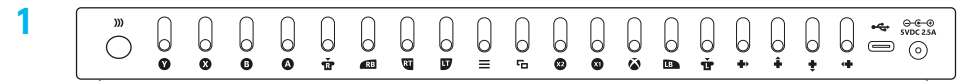

2 Anslut knappen du vill använda till porten hos den funktion du vill styra.

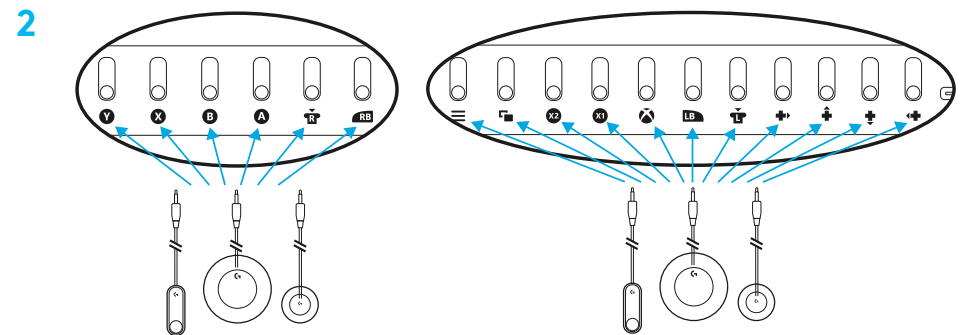

3 Varierbara utlösarknappar är speciella. De ska endast användas i LT- och RT- portarna (Left Trigger, vänster utlösare respektive Right Trigger, höger utlösare).

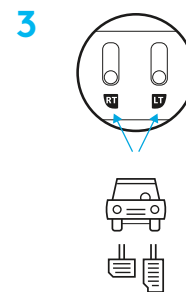



# ETIKETTER

- Sätt fast kroksidan av etiketten på undersidan av knappen så att den går att fästa på öglesidan av underlaget eller bandet.
- Sätt fast etiketterna med Xbox-symbolerna på ovensidan av knapparna – de är exakt anpassade efter storlek.
- Matchande klisterlappar kan fästas på sladdänden för enklare anslutning till XAC.

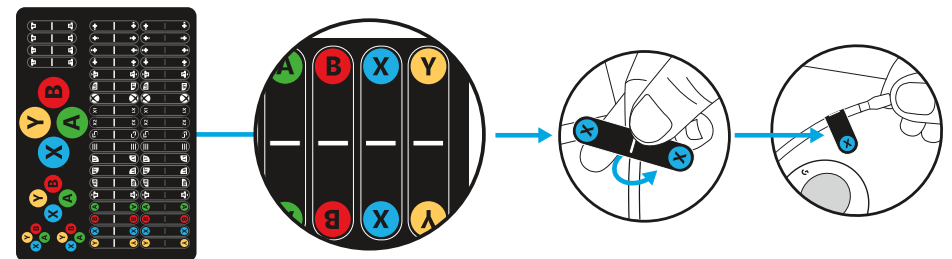
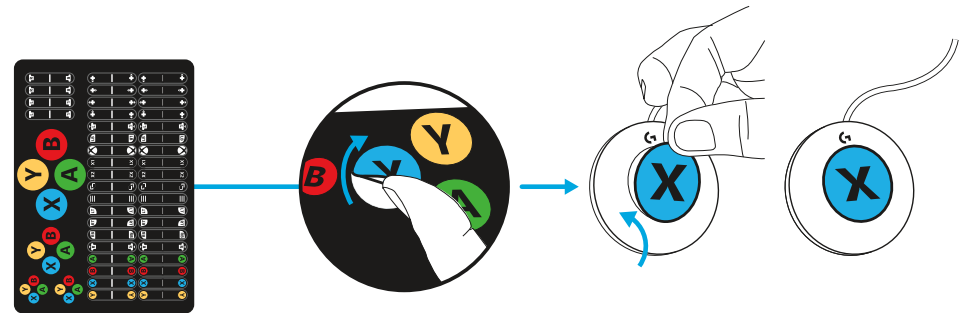
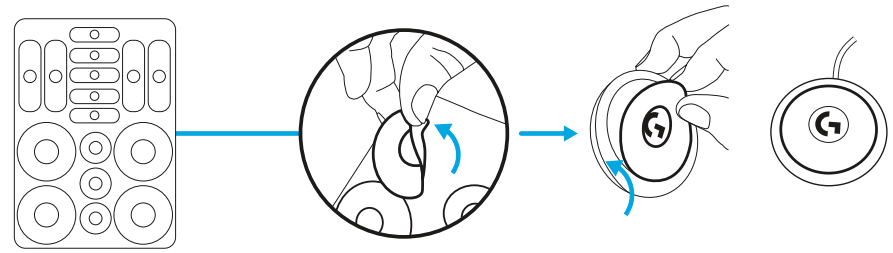

## EXEMPEL PÅ KONFIGURATION AV REGLAGE

Det anpassningsbara spelkitet är utformat för flexibilitet och konfigurerbarhet för att uppfylla olika behov. Använd kardborresystemet för att fästa knapparna på de medföljande spelmattona eller banden.

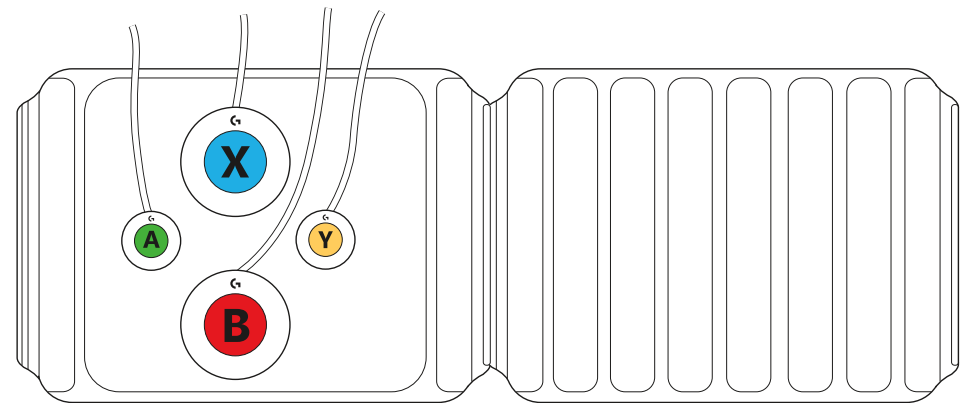
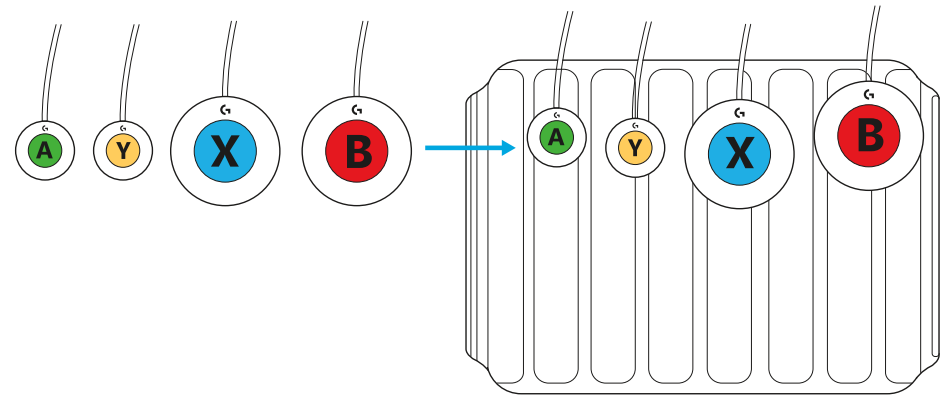

## FRÅGOR?

[logitechG.com/support/adaptivegaming](https://logitechG.com/support/adaptivegaming)

## VEJLEDNING TIL ADAPTIVE GAMING KIT

- To sammensættelige velcroplader til fastgørelse af kontrolenheder
  - Stiv velcroplade til fastgørelse af kontrolenheder
  - Fleksibel velcroplade til fastgørelse af kontrolenheder
  - Kan sættes sammen for at få en større overflade

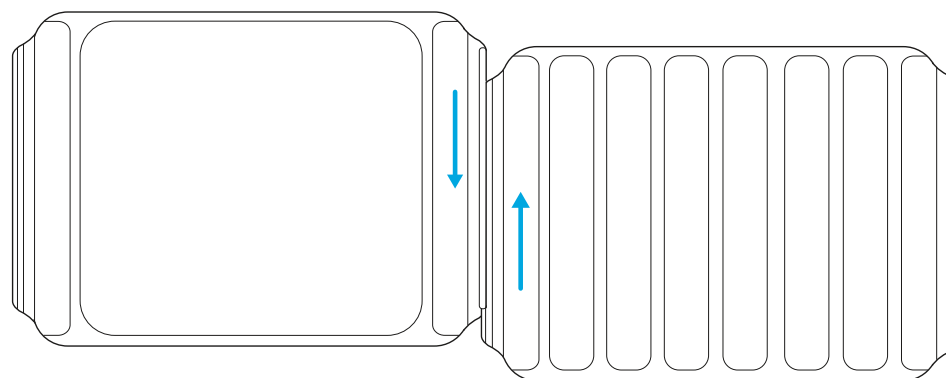
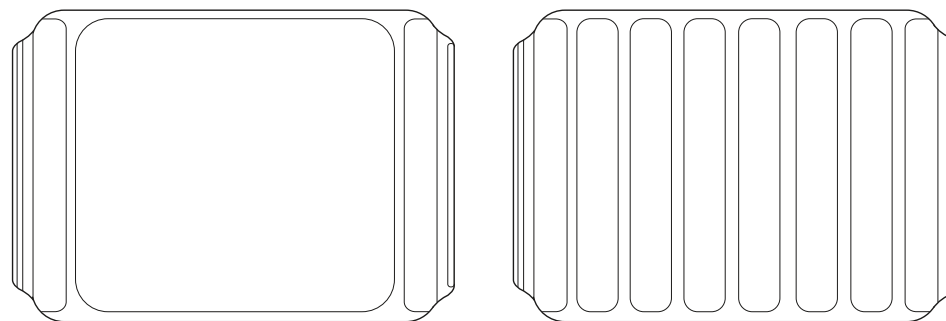

- 4 forskellige knapper og kontrolenheder

- Små knapper
- Store knapper
- Variabel aftrækker
- Knapper der er lette at trykke på

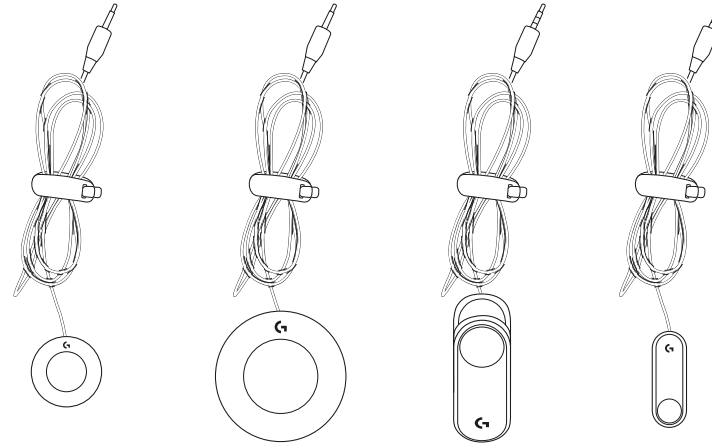

- Knapperne har også gevind med metrisk angivelse til permanent montering (der følger ikke skruer med).

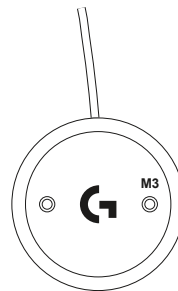

- Selvklæbende labels med funktionssymboler til fastgørelse på knapper monteret på pladen.

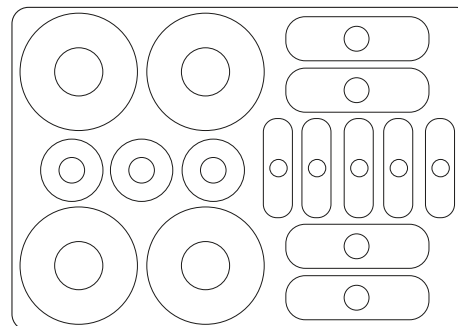

- Labels til Adaptive Gaming Kit

- Labels har forskellige størrelser der passer til de forskellige knapper
- Labels til stik
- Labels har symboler for Xbox-funktioner
- Tomme labels til egne navne

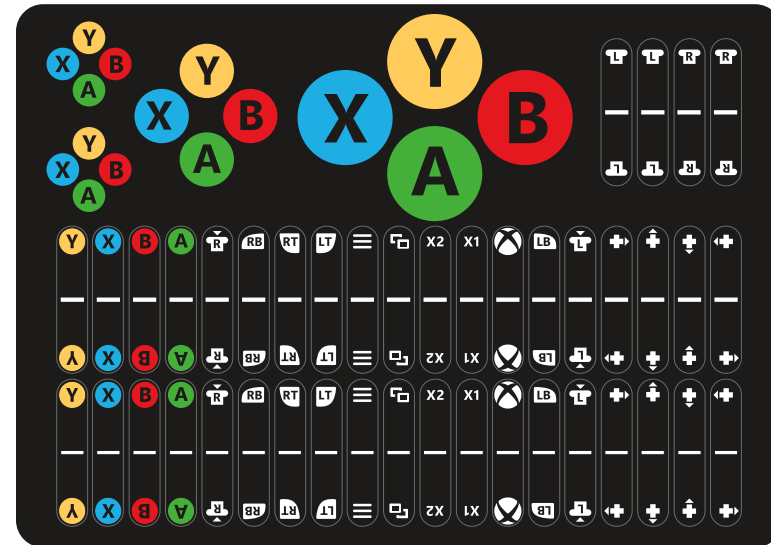

- Velcrobånd til montering

- Til samling af ledninger
- Til fastgørelse af kontrolenheder uden for pladen

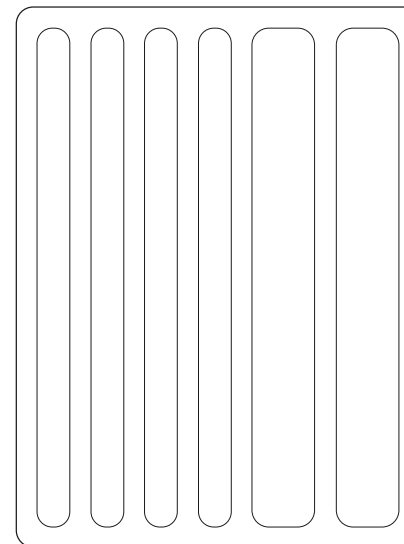

# TILSLUTNING AF KONTROLENHEDER

Alle kontrolenheder tilsluttes Xbox Adaptive Controller-boksen på samme måde:

1 På bagsiden af Xbox Adaptive Controller-boksen er der en række porte til de forskellige funktioner på en Xbox-controller.

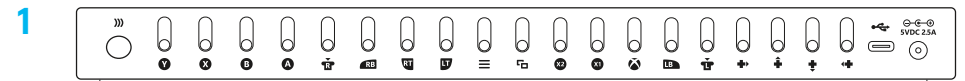

2 Tilslut den knap du vil bruge til porten til den funktion som knappen skal udføre.

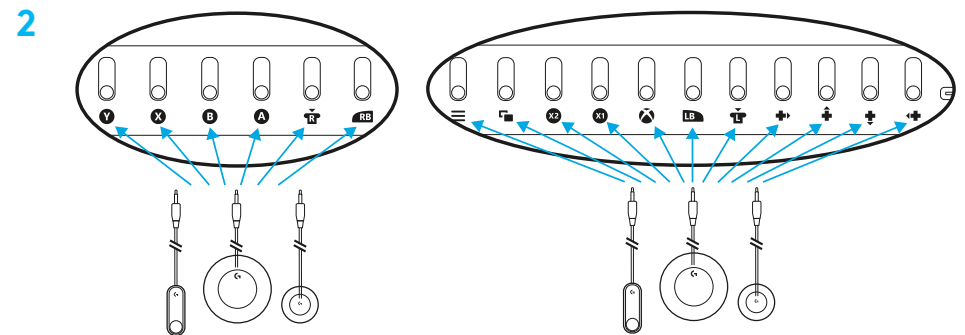

3 De variable aftrækkere er en udtagelse fra de andre knapper. De kan kun tilsluttes LT- og RT-porten (hvh. venstre og højre aftrækker).

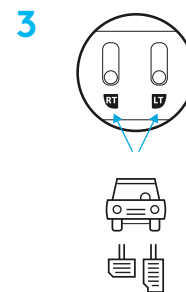

# LABELS

- Sæt labels med velcro fast i bunden af knappen så knappen kan fastgøres til en velcrooverflade eller et velcrobånd.

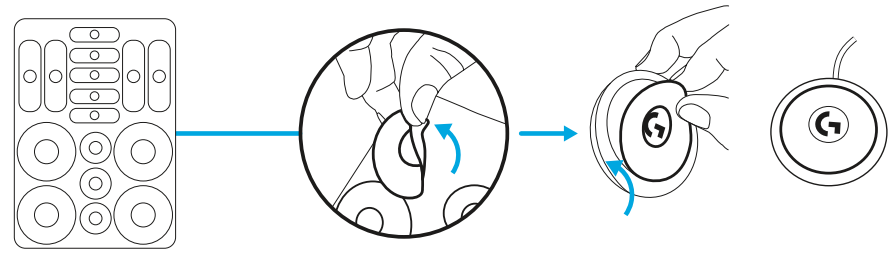

- Sæt labels med Xbox-symboler fast øverst på knappen. Labels findes i forskellige størrelser der passer til de forskellige knapper.

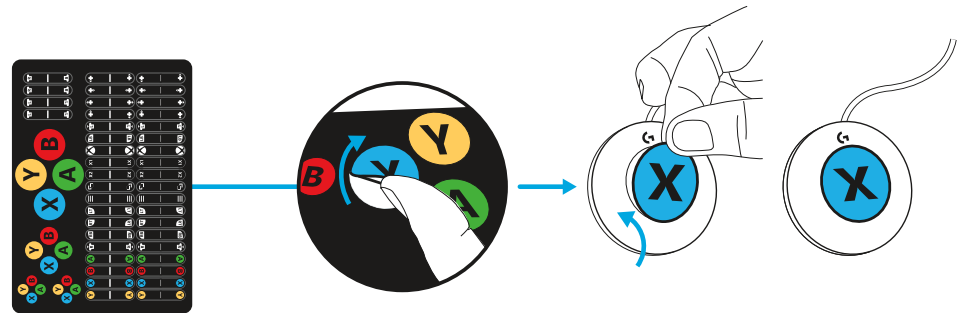

- De lange labels kan sættes rundt om ledninger så ledningen er markeret med samme symbol som porten på Xbox Adaptive Controller-boksen.

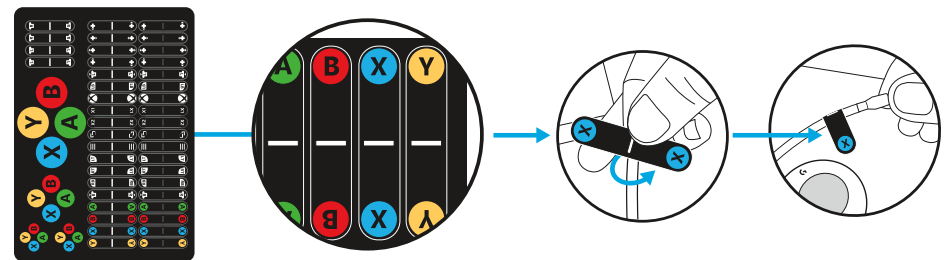

## KONFIGURATIONSEKSEMPLER

Adaptive Gaming Kit er yderst fleksibelt og har mange konfigurationsmuligheder der burde dække de flestes behov. Knapperne kan sættes fast med velcro på de medfølgende plader eller velcrobånd.

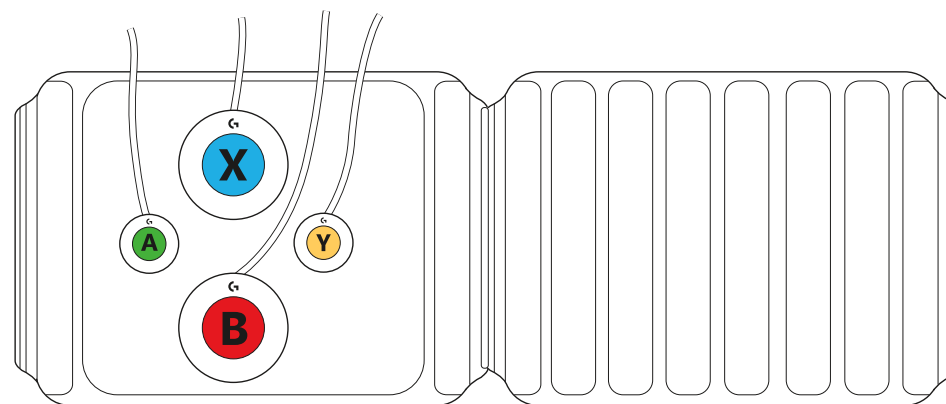
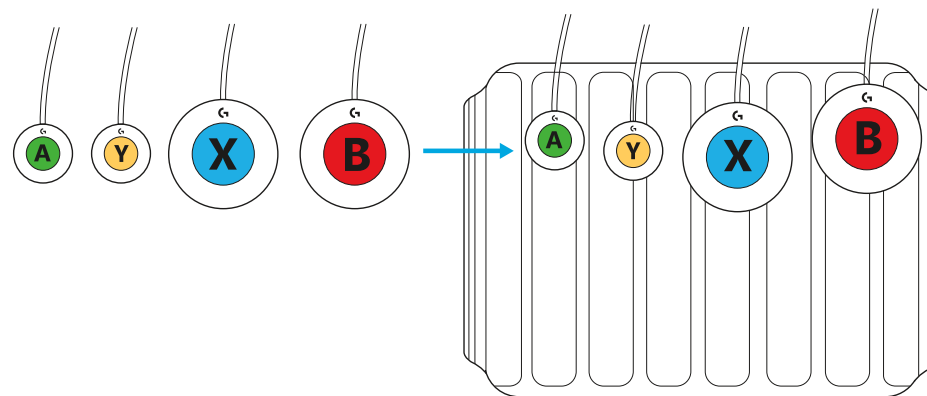

## HAR DU SPØRGSMÅL?

[logitechG.com/support/adaptivegaming](https://logitechG.com/support/adaptivegaming)



# INSTRUKSJONER FOR ADAPTIVT SPILLSETT

- To integrerte krok-og-loop-spilltavler - festepunkt for kontroller
  - Stiv krok og loop spilltavle
  - Fleksibel krok og loop spilltavle
  - Koble dem til en større overflate

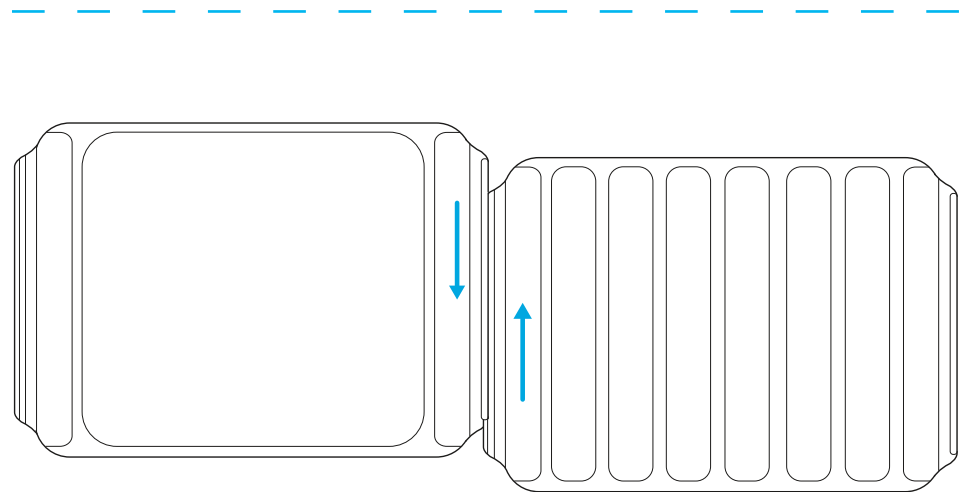
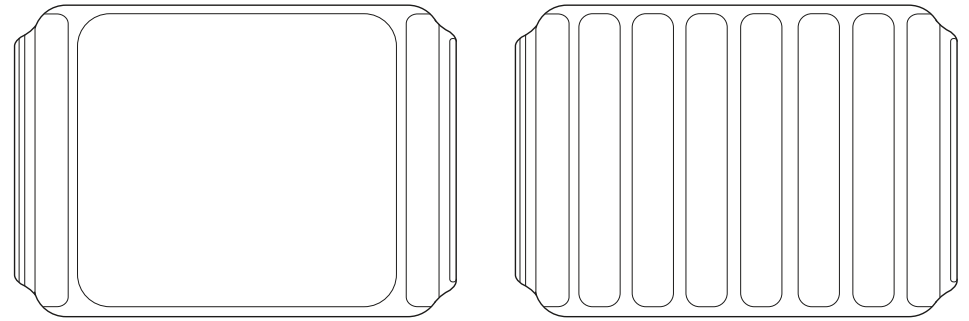

- 4 forskjellige knapper og kontroller

- Små knapper
- Store knapper
- Variabel trigger
- Lette berøringsknapper

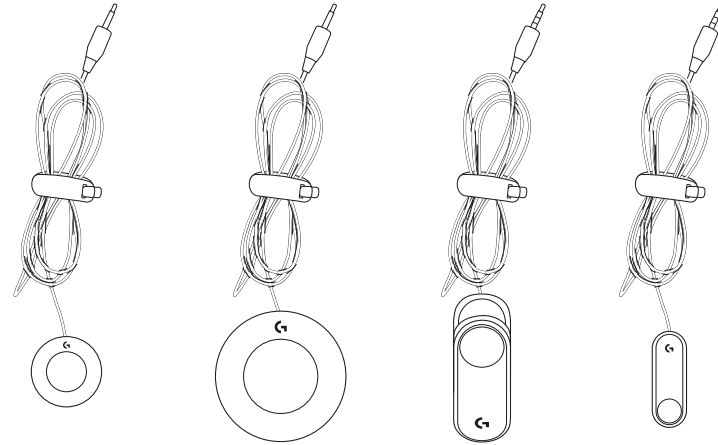

- Knappene har også gjengede punkter for permanent feste, merket med metrisk størrelse (skruer ikke inkludert).

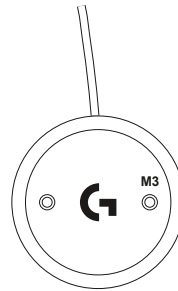

- Fest etiketter - trekk og stikk på tilsvarende knapper som er festet til Game Board-overflater.

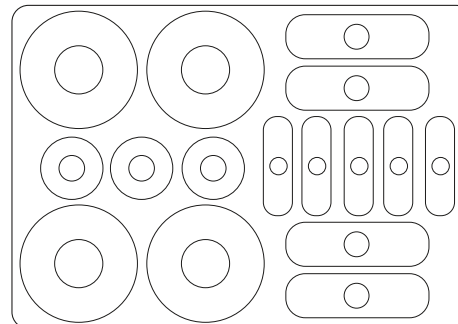

- Etiketter for adaptivt spillsett
  - Etikettene har nøyaktig størrelse for å matche knappetyper
  - Etiketter for koblingsenden
  - Forhåndsmerket med Xbox-kontrollsymboler
  - Blanke etiketter for tilpasset navngivning

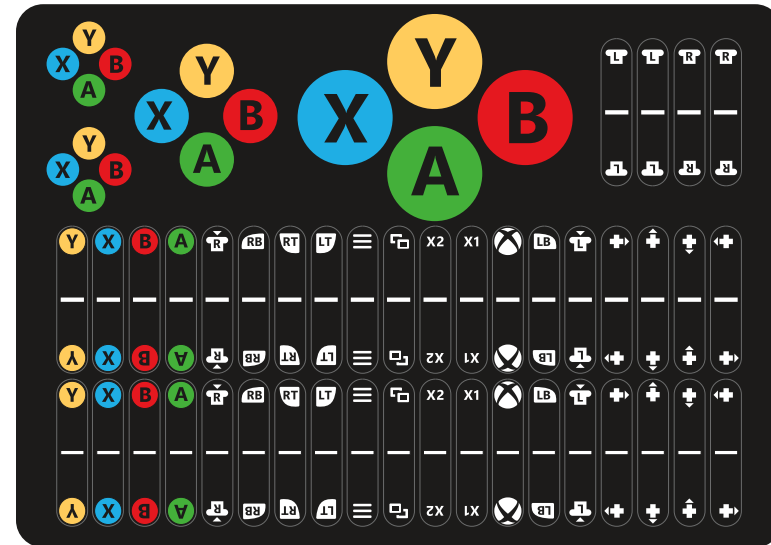

- Bånd og festemidler på kroken
  - Samle og håndter kabler
  - Fest kontrollene til andre områder

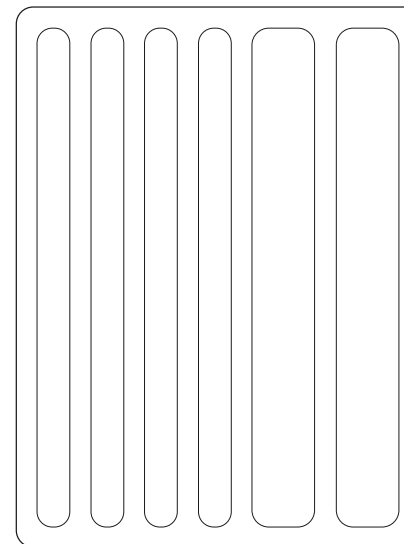

# KOBLE TIL KONTROLLER

Alle kontroller kobles til Xbox adaptive kontroller på samme måten:

**1** Bakkanten til Xbox adaptiv kontroller har porter som passer alle funksjonene til en Xbox-kontroller.

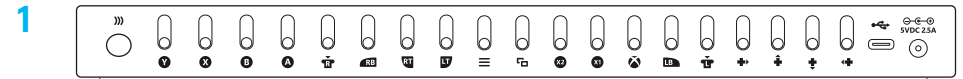

**2** Plugg knappen du vil bruke til porten til funksjonen du vil kontrollere.

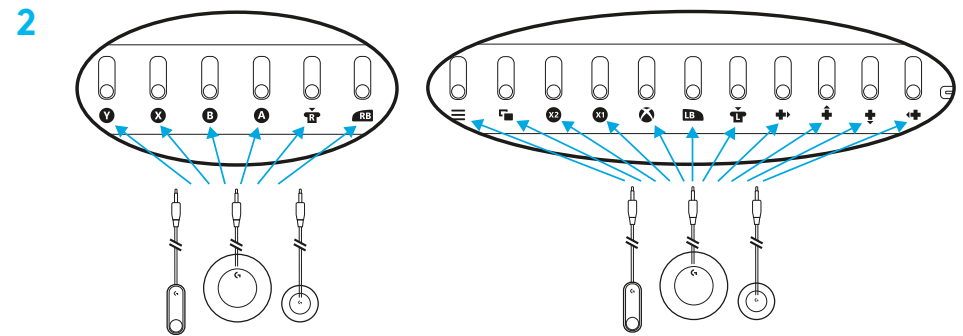

**3** Variable utløserknapper er spesielle. De skal bare brukes i LT (Left Trigger) og RT (Right Trigger)-porter.

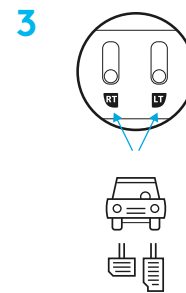

# ETIKETTER

- Fest krocketiketter på knappbunnene slik at de fester seg til loopoverflatene eller båndene.

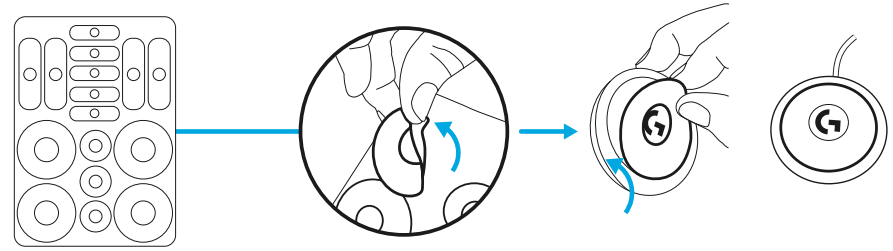

- Fest Xbox-symboletiketter på toppen av knappene - de er dimensjonerte for å matche.

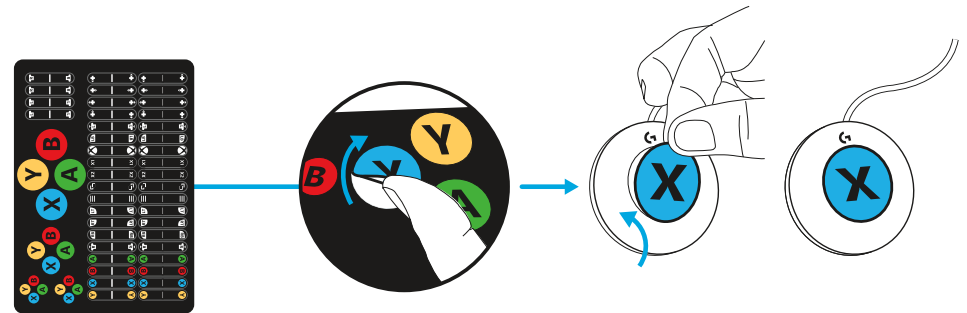

- Matchende faner kan festes til kabelenden for å hjelpe til med tilkobling til XAC.

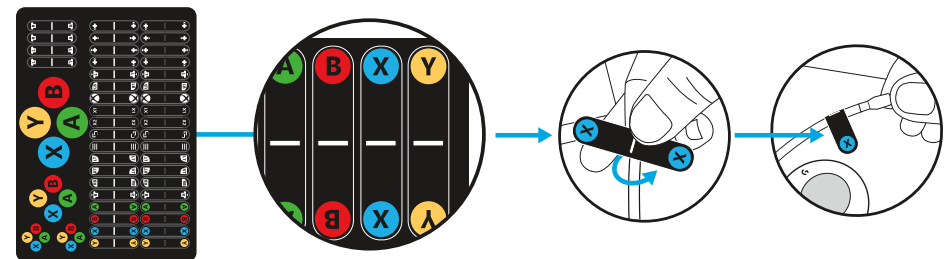

## EKSEMPLER PÅ KONTROLL-KONFIGURERING

Adaptivt spillsett er designet for å gi fleksibilitet og konfigurerbarhet for å dekke forskjellige behov. Ved hjelp av krok og loopsystemet festet knappene til de medfølgende spilltavlene eller båndene.

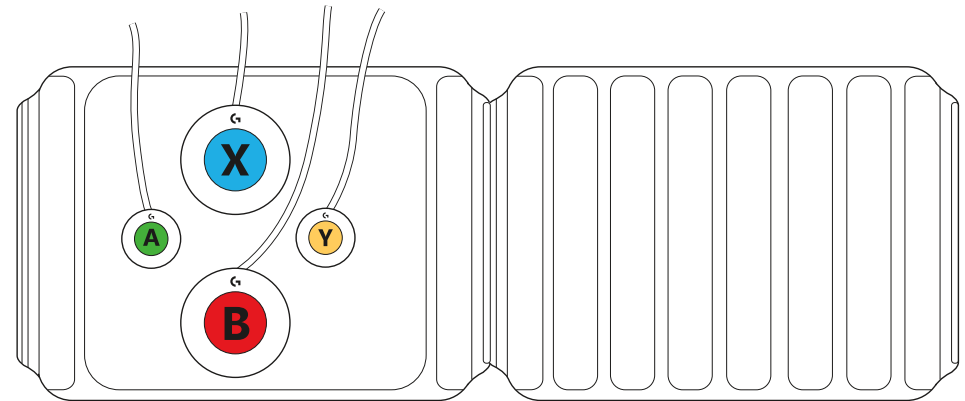
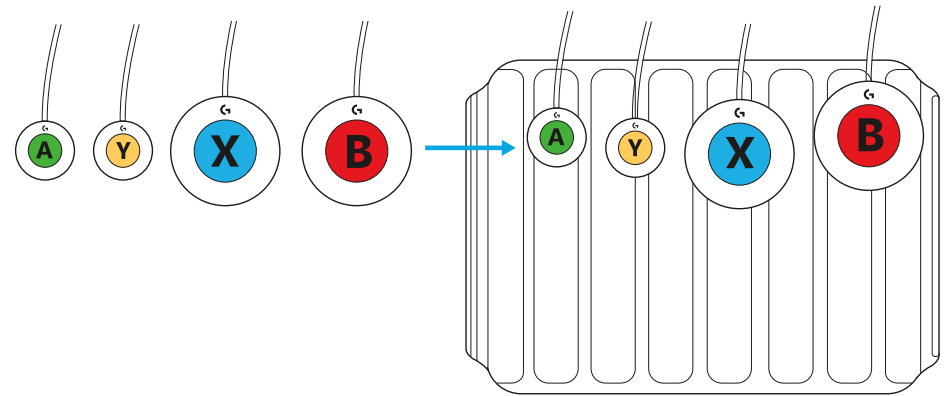

## HAR DU SPØRSMÅL?

[logitechG.com/support/adaptivegaming](https://logitechG.com/support/adaptivegaming)

# MUKAUTUVAN PELISARJAN OHJEET

- Kaksi tarrapelilautaa – Säädinten kiinnityspiste
  - Tukeva tarrapelilauta
  - Joustava tarrapelilauta
  - Muodosta laajempi pelipinta yhdistämällä laudat.

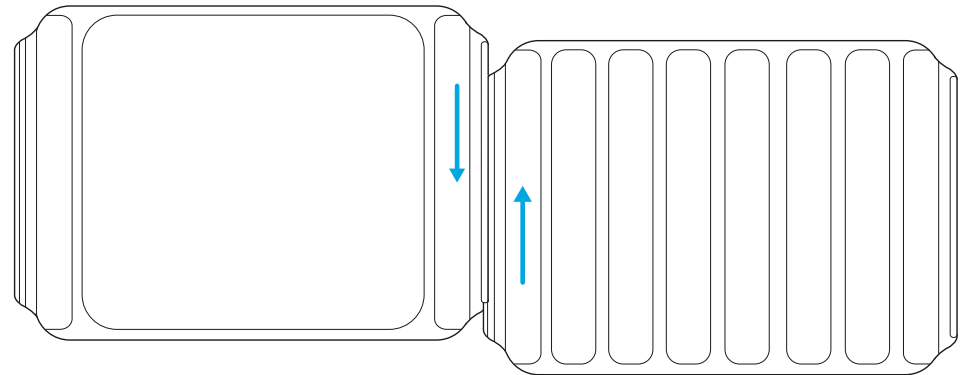
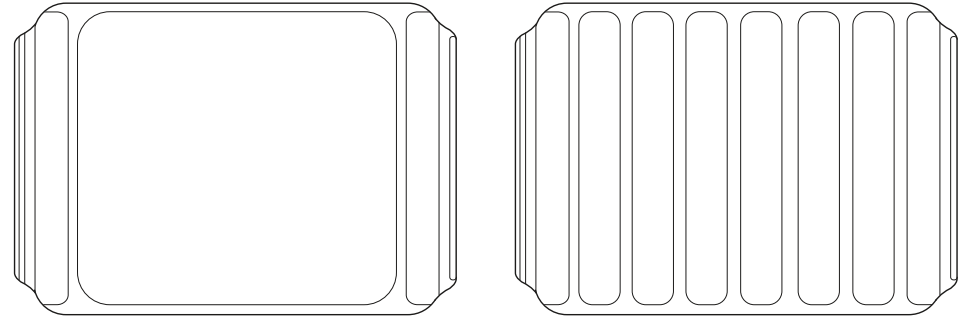

- Neljä erityyppistä painiketta ja säädintä

- Pienet painikkeet
- Suuret painikkeet
- Muunnettava liipaisin
- Kevyen kosketuksen painikkeet

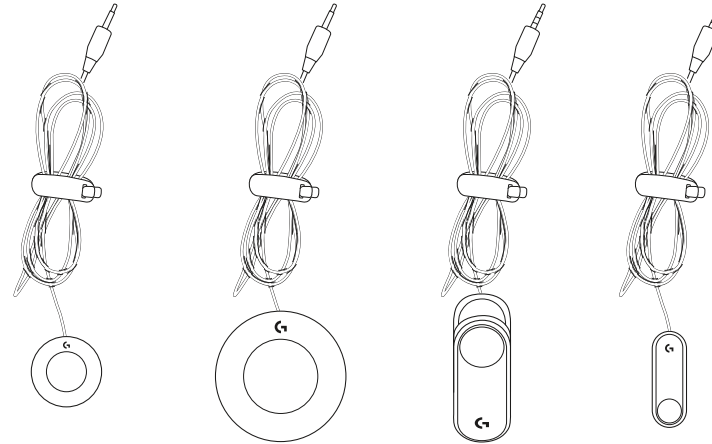

- Painikkeissa on myös kierteet pysyvää kiinnitystä varten. Kierteiden koot on annettu metrisessä koossa. Ruuveja ei toimiteta mukana.

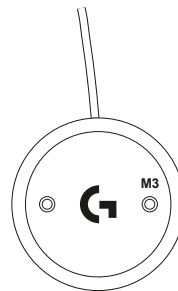

- Kiinnitettävät tarrat: irrota tarra ja kiinnitä se vastaavaan pelilaudan painikkeeseen.

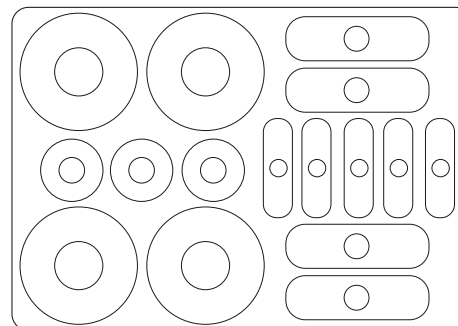



- Mukautuvan pelisarjan tarrat
  - Oikeankokoiset tarrat eri painiketyyppjä varten
  - Liitinten tarrat
  - Tarroissa Xbox-ohjaimen symbolit
  - Tyhjiä tarroja omiin mukautuksiin.

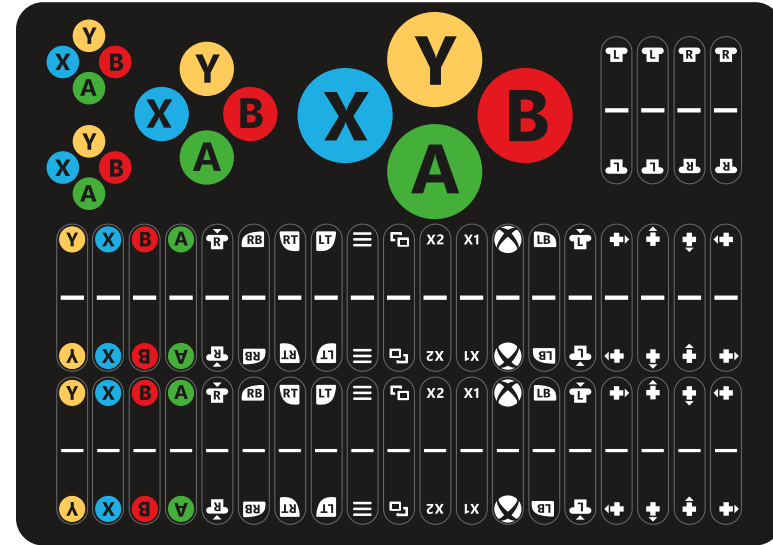

- Tarranauhakiinnittimet
  - Johtojen niputus ja hallinta
  - Säädinten kiinnitys muihin alueisiin.

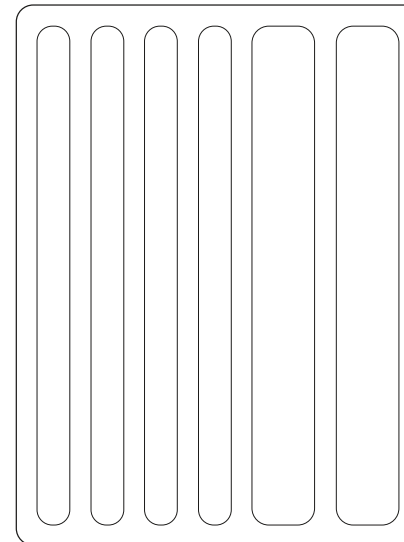

# SÄÄDINTEN YHDISTÄMINEN

Kaikki säätimet voidaan yhdistää samalla tavalla Xbox Adaptive Controller -ohjaimen:

1 Xbox Adaptiven takareunassa on portit, jotka vastaavat Xbox-ohjaimen toimintoja.

2 Kytke haluamasi painike hallittavan toiminnon porttiin.

3 Muunneltavat liipaisinpainikkeet ovat poikkeus. Niitä tulisi käyttää vain vasemman ja oikean liipaisimen porteissa eli LT- ja RT-porteissa.

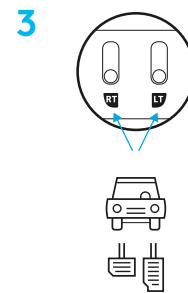
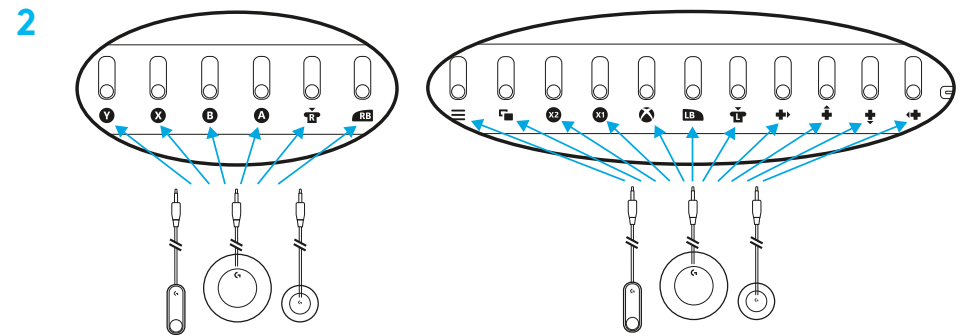
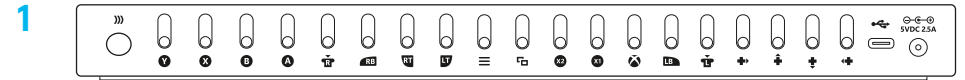

# TARRAT

- Kiinnitä tarranauhan tarra painikkeen pohjaan, jotta se kiinnittyy pintaan tai kiinnikkeeseen.

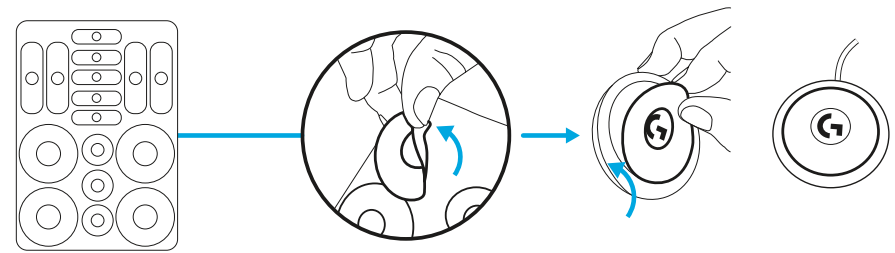

- Kiinnitä sopivat Xbox-symboleiden tarrat painikkeiden päälle.

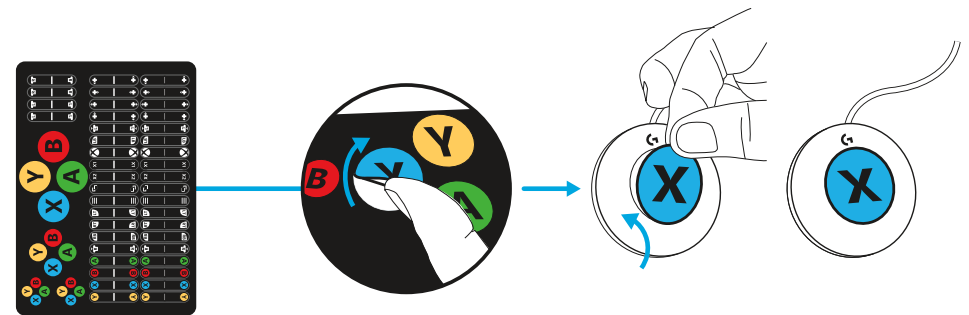

- Tarroja vastaavat kielekkeet voi kiinnittää johtoihin, mikä helpottaa niiden yhdistämistä Xbox Adaptive Controlleriin.

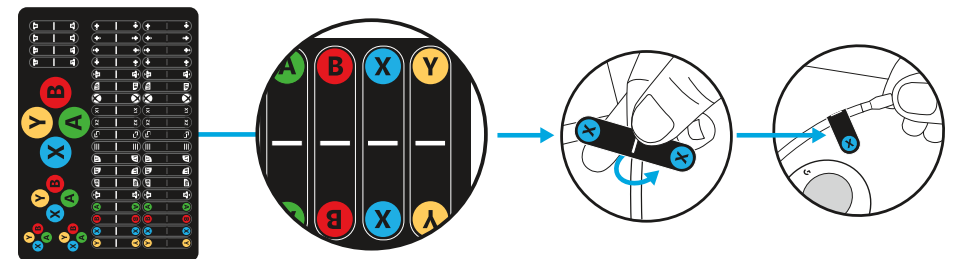

## ESIMERKKEJÄ SÄÄDINTEN KOKOONPANOSTA

Mukautuvan pelisarjan tarkoitus on tarjota joustavuutta kokoonpanoon ja vastata siten erilaisiin tarpeisiin. Painikkeet voi kiinnittää pelilautoihin tai kiinnikkeisiin tarranauhoilla.

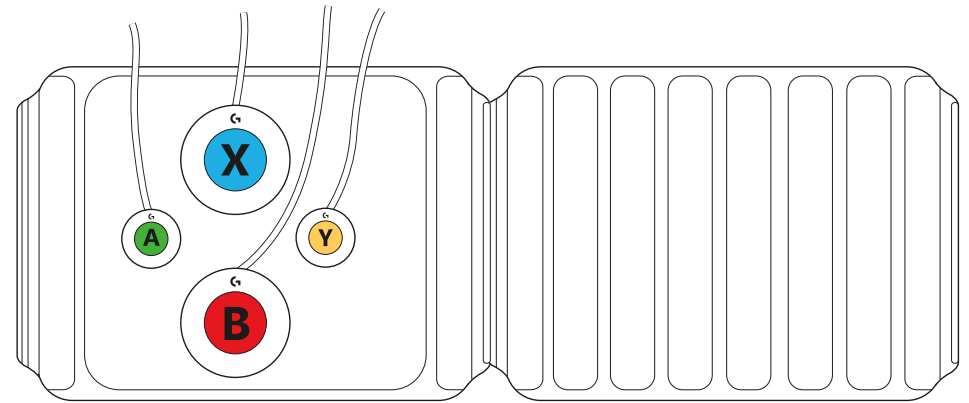
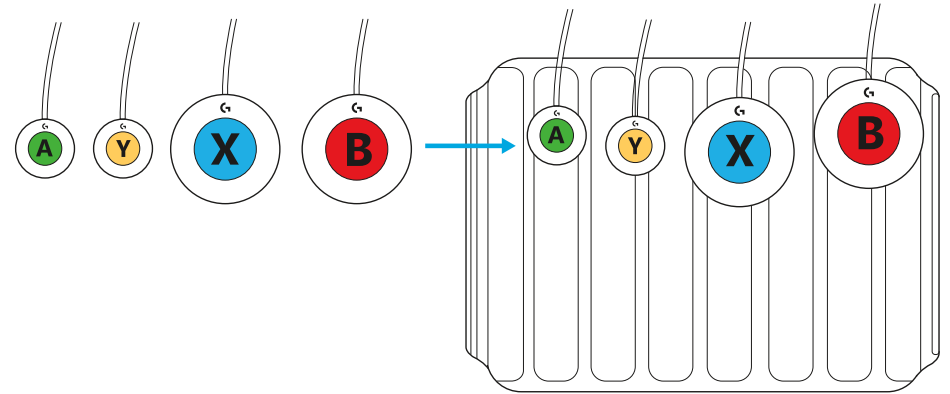

## KYSYTTÄVÄÄ?

[logitechG.com/support/adaptivegaming](https://logitechG.com/support/adaptivegaming)

## ΟΔΗΓΙΕΣ ΓΙΑ ΤΟ ΠΡΟΣΑΡΜΟΣΙΜΟ ΚΙΤ ΓΙΑ ΠΑΙΧΝΙΔΙΑ

- Δύο σημαντικές επιφάνειες παιχνιδιού με αυτοκόλλητες ταινίες-  
Σημεία τοποθέτησης για τα στοιχεία ελέγχου
  - Άκαμπτη επιφάνεια παιχνιδιού με αυτοκόλλητες ταινίες
  - Εύκαμπτη επιφάνεια παιχνιδιού με αυτοκόλλητες ταινίες
  - Συνδέστε τις για να δημιουργήσετε μια μεγαλύτερη επιφάνεια

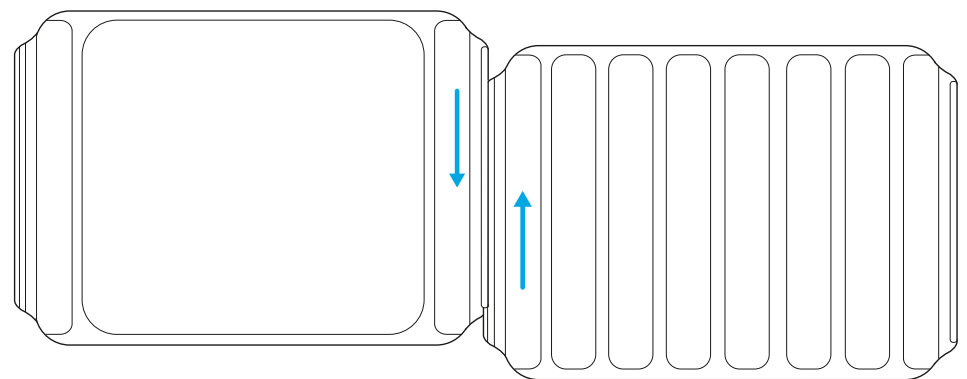
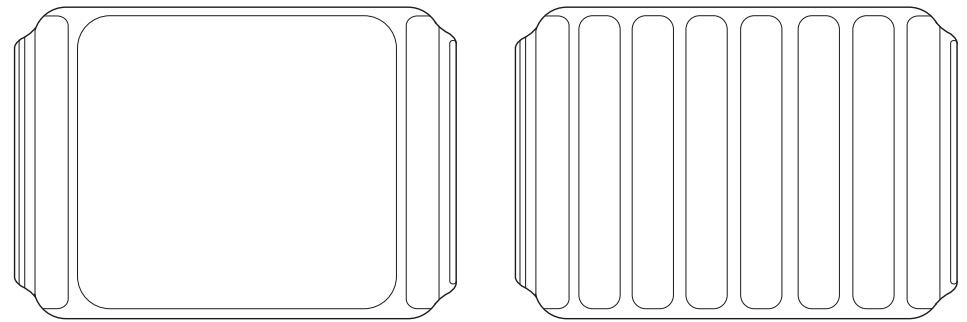

- 4 διαφορετικοί τύποι κουμπιών και στοιχείων ελέγχου
  - Μικρά κουμπιά
  - Μεγάλα κουμπιά
  - Μεταβλητή σκανδάλη
  - Κουμπιά που ενεργοποιούνται με μικρή πίεση

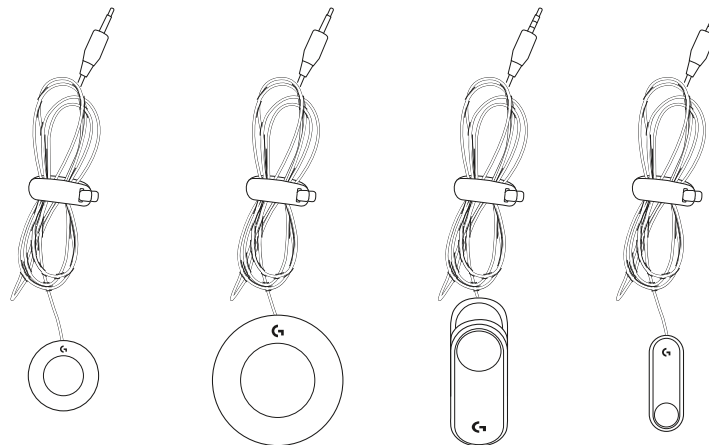

- Τα κουμπιά διαθέτουν, επίσης, οπές με σπείρωμα για μόνιμη τοποθέτηση, επισημασμένα με το μέγεθος σε μετρικές μονάδες (οι βίδες δεν περιλαμβάνονται).

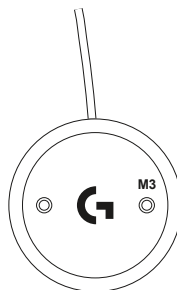

- Αυτοκόλλητες ετικέτες- τραβήξτε και κολλήστε τις στα αντίστοιχα κουμπιά για να τα τοποθετήσετε στις επιφάνειες παιχνιδιού.

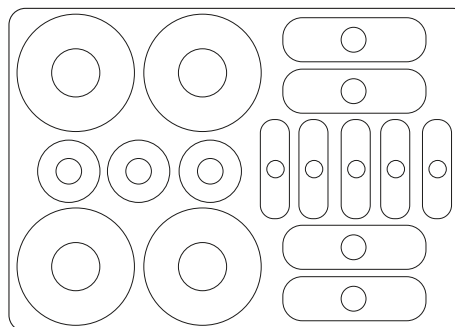

- Ετικέτες Adaptive Gaming Kit

- Οι ετικέτες έχουν ακριβές μέγεθος για να ταιριάζουν στους τύπους κουμπιών
- Ετικέτες για τα άκρα των βυσμάτων
- Ενδείξεις με τα σύμβολα του χειριστηρίου Xbox
- Κενές ετικέτες για προσαρμοσμένα ονόματα

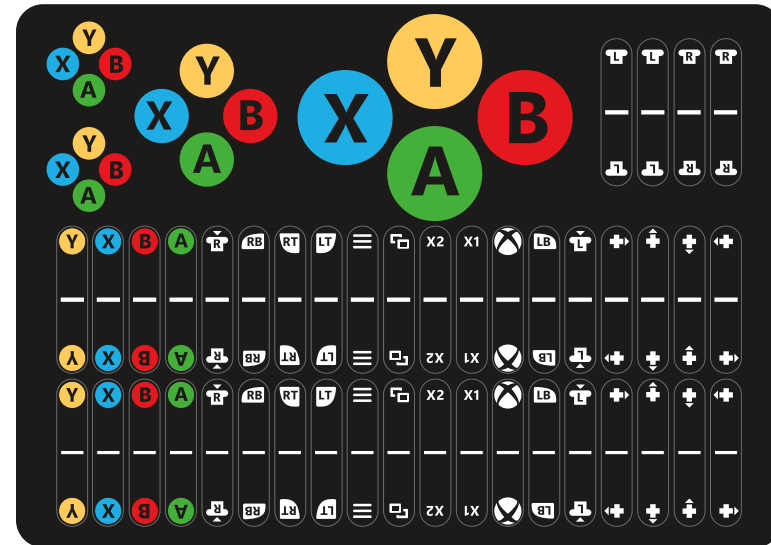

- Αυτοκόλλητα συνδετικά και ταινίες

- Συγκέντρωση και διαχείριση καλωδίων
- Τοποθέτηση των στοιχείων ελέγχου σε άλλα σημεία

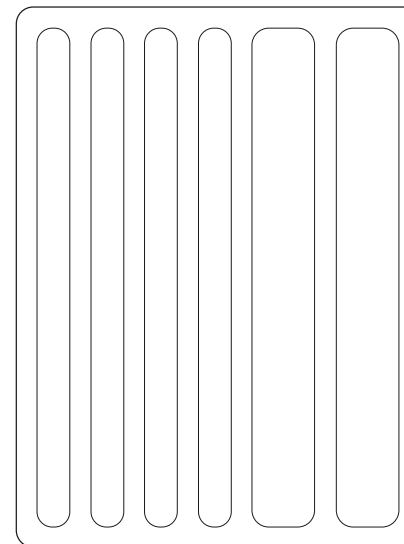

# ΣΥΝΔΕΣΗ ΣΤΟΙΧΕΙΩΝ ΕΛΕΓΧΟΥ

Όλα τα στοιχεία ελέγχου συνδέονται στο Xbox Adaptive Controller με τον ίδιο τρόπο:

**1** Το πίσω άκρο του Xbox Adaptive Controller έχει θύρες που αντιστοιχούν σε όλες τις λειτουργίες ενός χειριστηρίου Xbox.

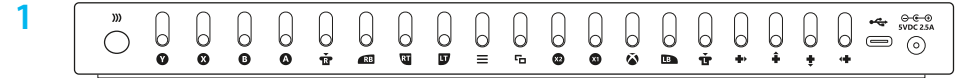

**2** Συνδέστε το κουμπί που θέλετε να χρησιμοποιήσετε στη θύρα της λειτουργίας που θέλετε να ελέγχετε.

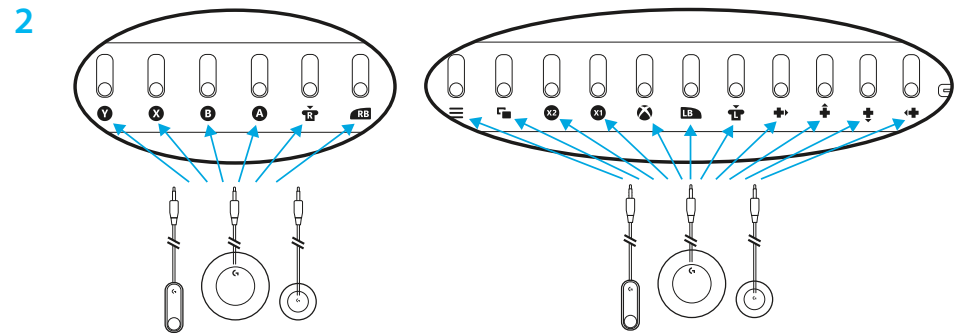

**3** Τα κουμπιά μεταβλητής σκανδάλης είναι ιδιαίτερα. Θα πρέπει να χρησιμοποιούνται μόνο στις θύρες LT (Αριστερή σκανδάλη) και RT (Δεξιά σκανδάλη).

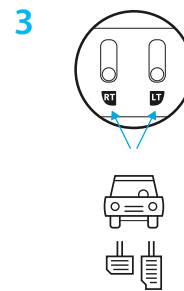



## ΕΤΙΚΕΤΕΣ

- Τοποθετήστε τις αυτοκόλλητες ετικέτες στο κάτω μέρος των κουμπιών, για να μπορέσετε να τα κολλήσετε στις αυτοκόλλητες επιφάνειες ή τα συνδετικά.
- Τοποθετήστε τις ετικέτες με το σύμβολο Xbox στο επάνω μέρος των κουμπιών - Το μέγεθός τους είναι ίδιο με αυτό των κουμπιών.
- Μπορείτε να τοποθετήσετε ίδιες ταινίες στο άκρο του καλωδίου για να διευκολύνετε τη σύνδεση με το XAC.

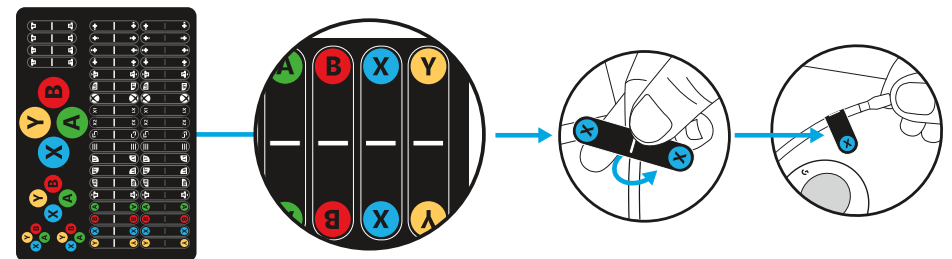
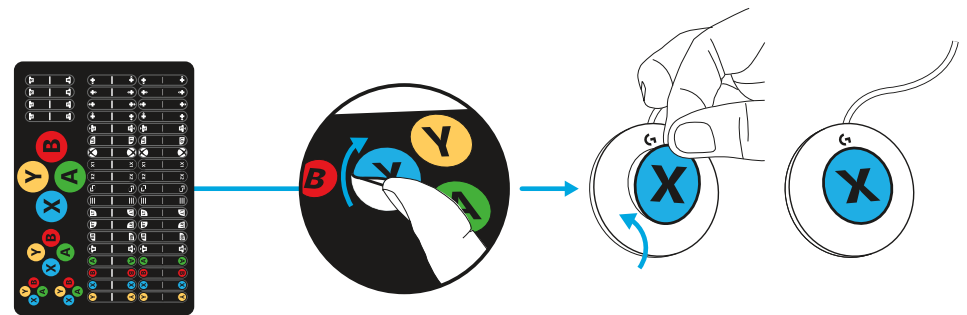
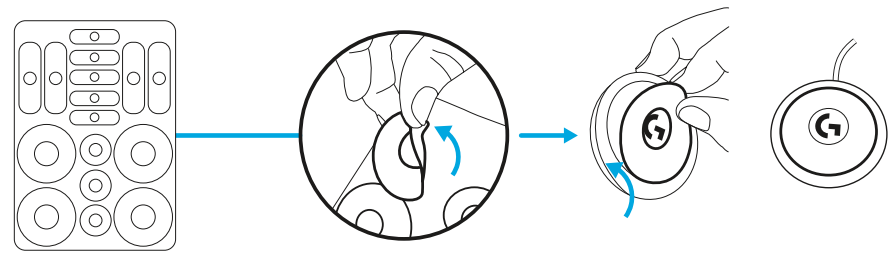

## ΠΑΡΑΔΕΙΓΜΑΤΑ ΡΥΘΜΙΣΗΣ ΣΤΟΙΧΕΙΩΝ ΕΛΕΓΧΟΥ

Το Adaptive Gaming Kit έχει σχεδιαστεί για να προσφέρει πλήρη ευελιξία και δυνατότητες διαμόρφωσης, προκειμένου να καλύπτει διαφορετικές ανάγκες. Με τη χρήση του συστήματος αυτοκόλλητων ταινιών τοποθετήστε τα κουμπιά στις επιφάνειες παιχνιδιού ή στα συνδετικά.

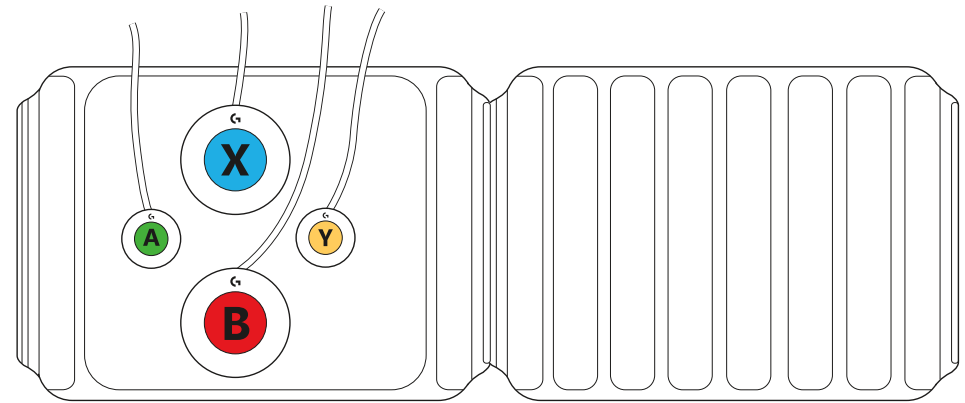
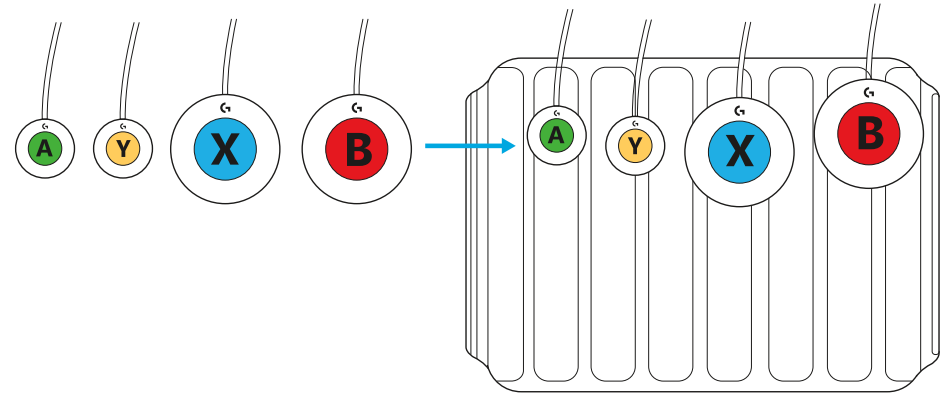

**ΕΧΕΤΕ ΕΡΩΤΗΣΕΙΣ;**

[logitechG.com/support/adaptivegaming](https://logitechG.com/support/adaptivegaming)

## ИНСТРУКЦИИ ПО ИСПОЛЬЗОВАНИЮ КОМПЛЕКТА ADAPTIVE GAMING KIT

- Две встроенные игровые панели с войлочной поверхностью, к которой крепятся элементы управления на «липучках»
  - Жесткая игровая панель с войлочной поверхностью
  - Гибкая игровая панель с войлочной поверхностью
  - Соедините их, чтобы увеличить площадь рабочей поверхности

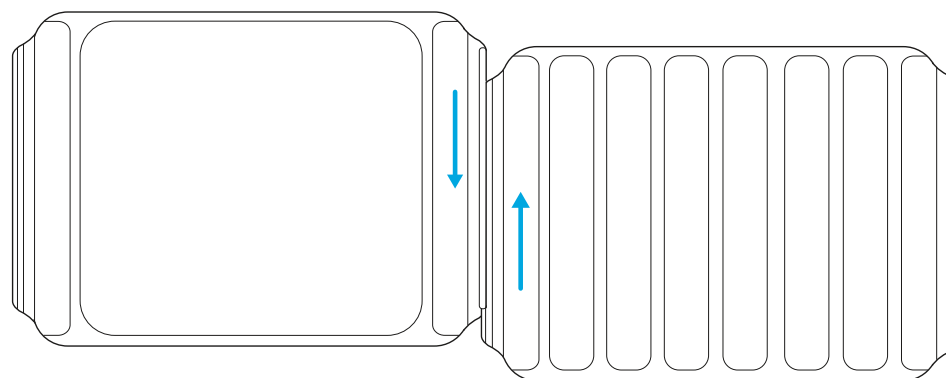
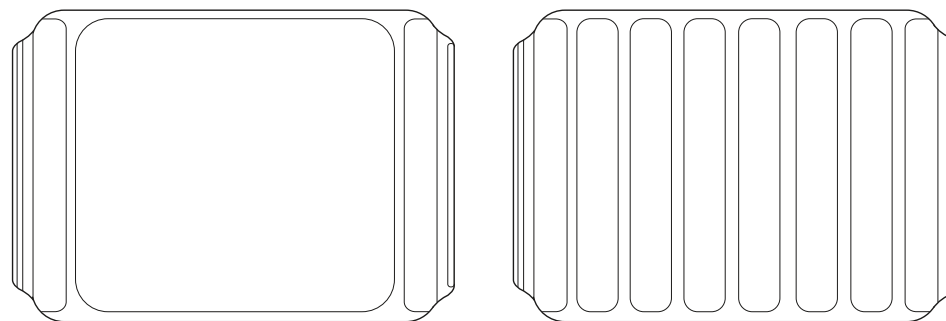

- 4 типа кнопок и элементов управления:

- маленькие кнопки;
- большие кнопки;
- подвижное пусковое устройство;
- кнопки с легким нажатием.

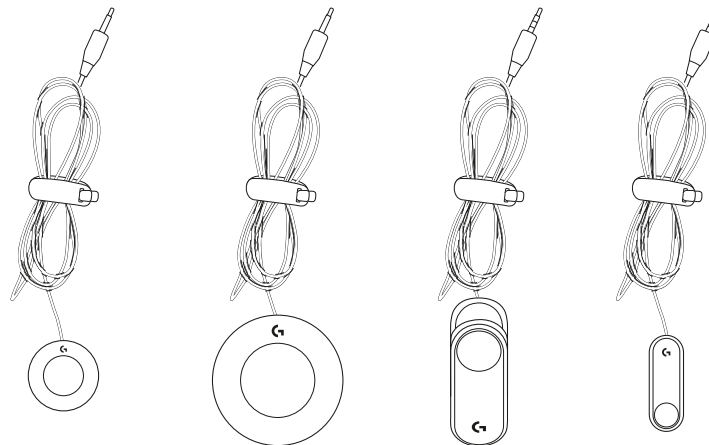

- На кнопках имеются отверстия с резьбой для стационарного крепления, рядом с которыми указан метрический размер нужных винтов (не входят в комплект).

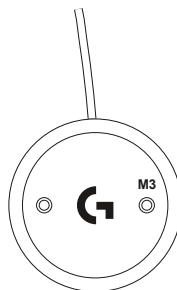

- Крепежные наклейки следует отсоединить и прилепить к соответствующим кнопкам, которые, в свою очередь, крепятся к поверхности игровой панели.

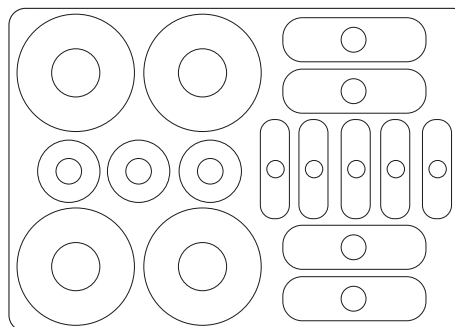

- Наклейки из комплекта Adaptive Gaming Kit:
  - размер наклейки совпадает с размером соответствующей кнопки;
  - есть наклейки для наконечника разъема;
  - на наклейки предварительно нанесены метки-подсказки для крепления к разъемам контроллера Xbox;
  - метки на пустые наклейки пользователь наносит самостоятельно.

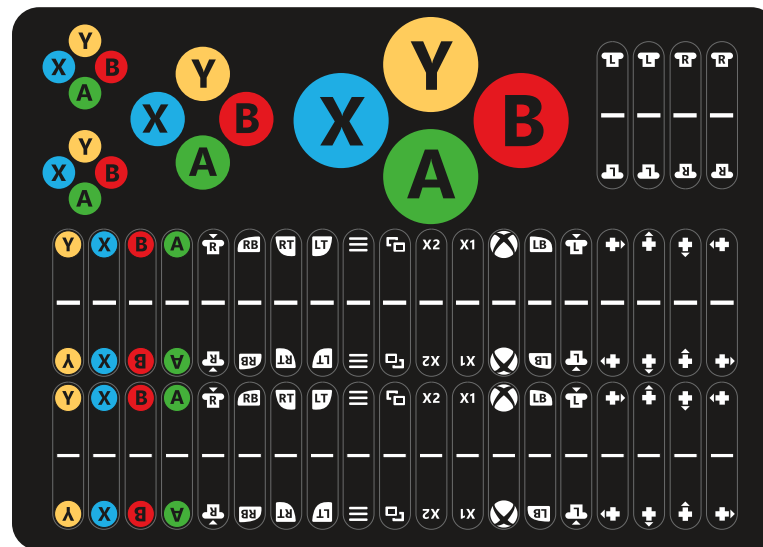

- Стяжки и крепежи с «липучкой» служат для:
  - связывания и компактного размещения кабелей;
  - присоединения элементов управления к другим поверхностям.

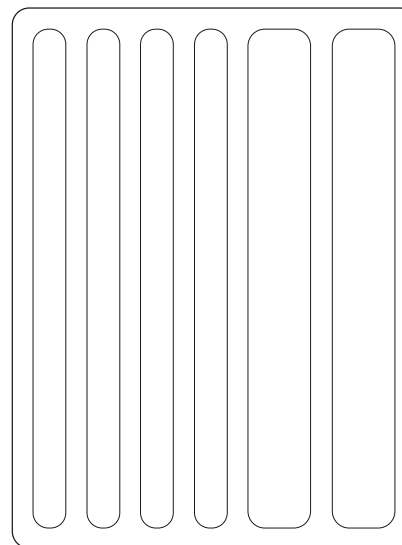

# КРЕПЛЕНИЕ ЭЛЕМЕНТОВ УПРАВЛЕНИЯ

Все элементы управления присоединяются к контроллеру Xbox Adaptive Controller одинаково.

**1** На задней стороне устройства Xbox Adaptive Controller размещены разъемы, каждый из которых соответствует определенной функции контроллера Xbox.

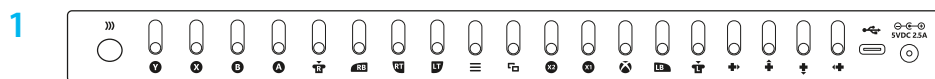

**2** Вставьте нужную кнопку в разъем, отвечающий за функцию, которой требуется управлять.

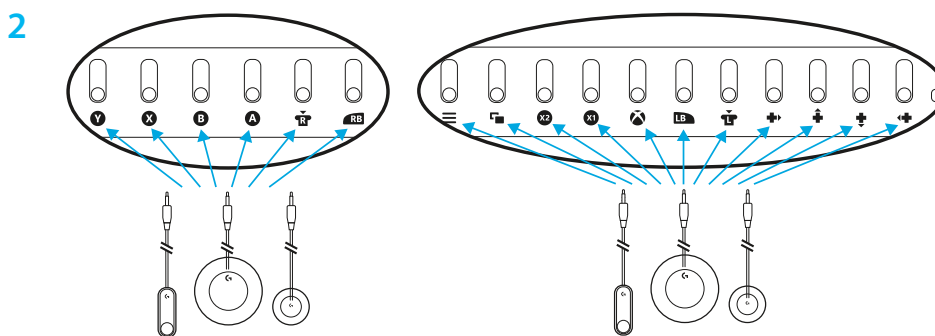

**3** Кнопки подвижного пускового устройства крепятся особым образом: к разьему либо только для левого пускового устройства (LT), либо только для правого (RT).

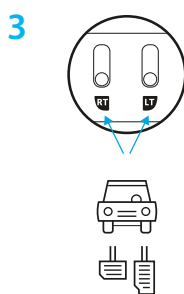

## НАКЛЕЙКИ

- Прикрепите наклейку с микрокрючками к нижней части кнопки. Затем присоедините кнопку к войлочной поверхности панели или стяжки.

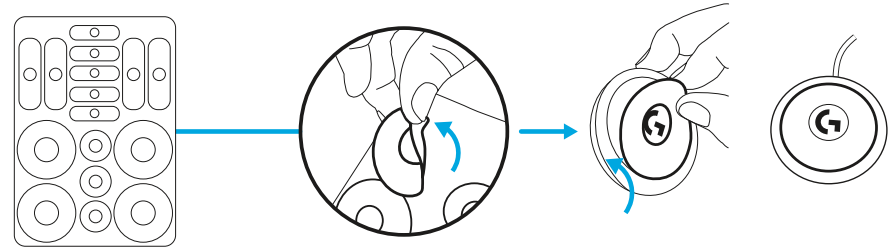

- Сверху на кнопку прилепите соответствующую по размеру наклейку с меткой для Xbox.

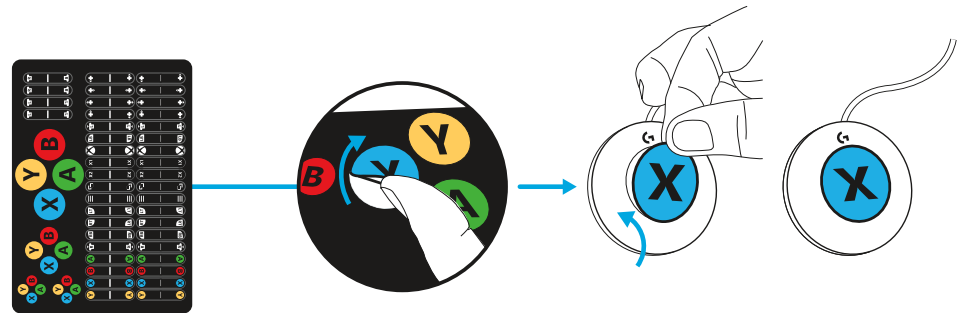

- Чтобы упростить подключение проводов к контроллеру Xbox Adaptive Controller (ХАС), прикрепите на концы кабелей клейкие полоски с метками.

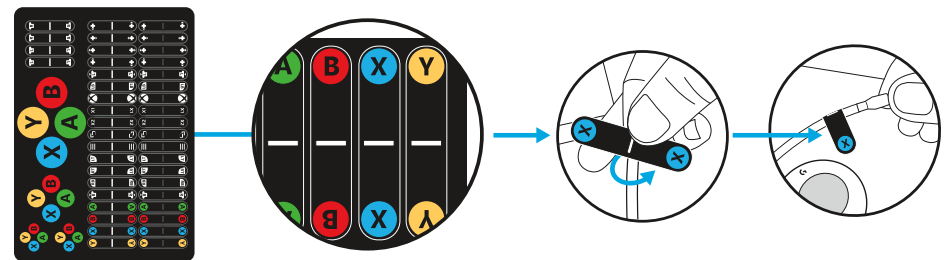

## ПРИМЕРЫ КРЕПЛЕНИЯ ЭЛЕМЕНТОВ УПРАВЛЕНИЯ

Благодаря комплекту Adaptive Gaming Kit можно расширить функциональные возможности игрового устройства и приспособить его к выполнению различных задач. С помощью наклеек с «липучками» кнопки крепятся к прилагаемым игровым панелям или стяжкам.

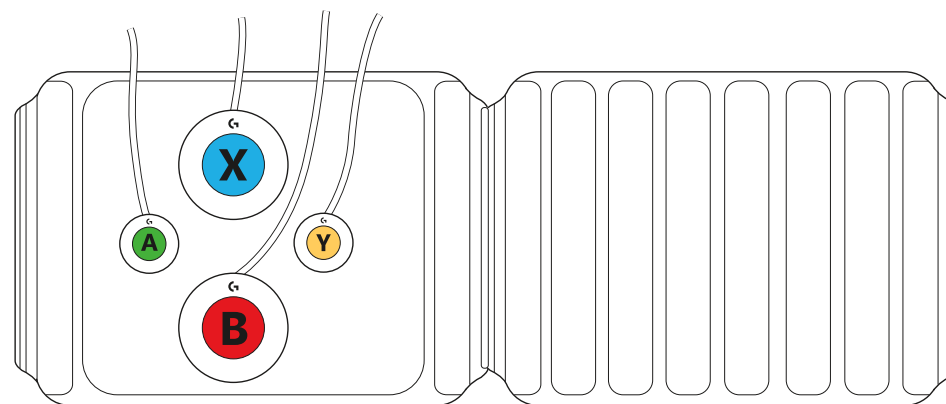
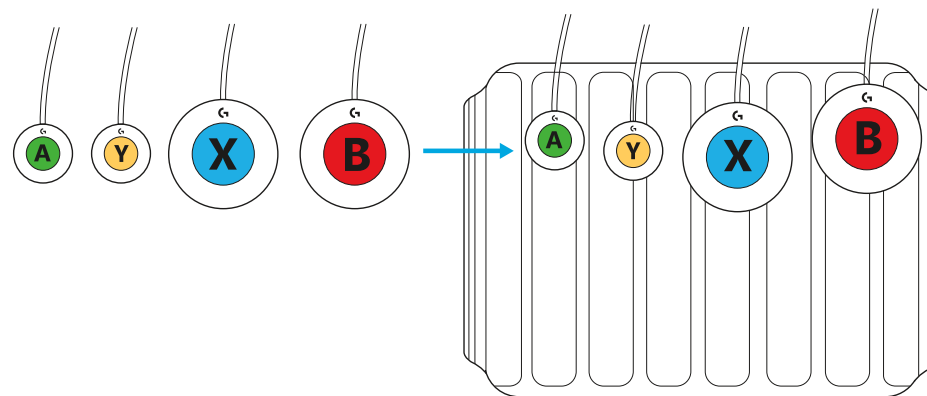

## У ВАС ВОЗНИКЛИ ВОПРОСЫ?

[logitechG.com/support/adaptivegaming](https://logitechG.com/support/adaptivegaming)



## INSTRUKCJE DOTYCZĄCE ZESTAWU DO DOSTOSOWYWANIA ROZGRYWKI ADAPTIVE GAMING KIT

- Dwie zintegrowane podkładki do gry z haczykami i pętelkami — służą do przymocowania do nich elementów sterujących.
  - Sztywna podkładka do gry z haczykami i pętelkami
  - Elastyczna podkładka do gry z haczykami i pętelkami
  - Połącz je, aby zwiększyć powierzchnię

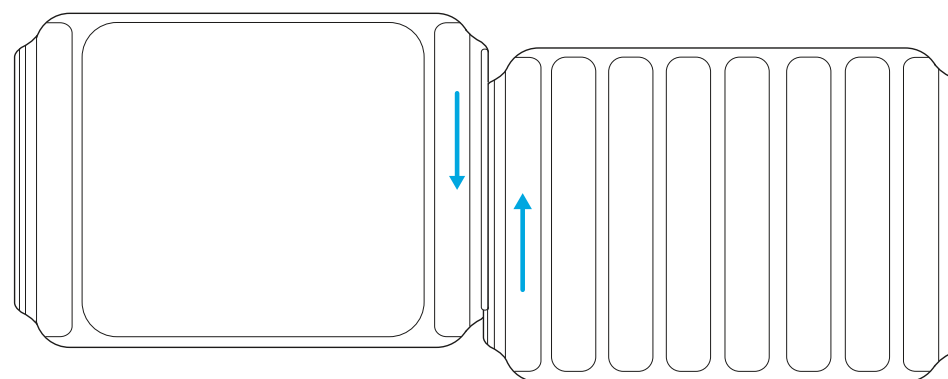
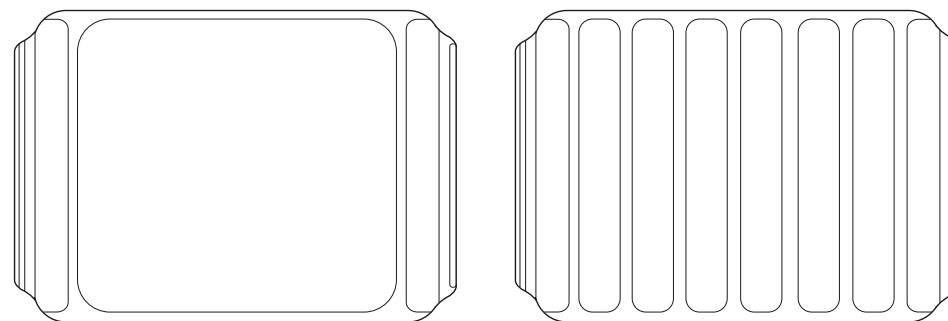

- 4 różne typy przycisków i elementów sterujących

- Małe przyciski
- Duże przyciski
- Zmienny spust
- Podświetlane przyciski dotykowe

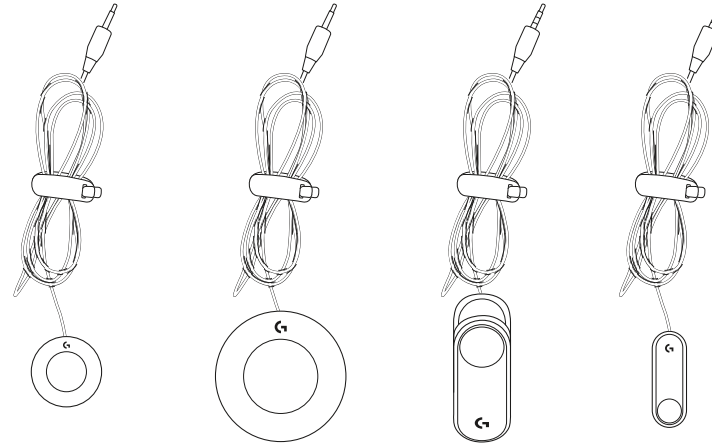

- Przyciski mają także gwintowane punkty umożliwiające trwałe zamocowanie. Punkty te są opatrzone opisami rozmiarów w systemie metrycznym (zestaw nie zawiera wkrętów).

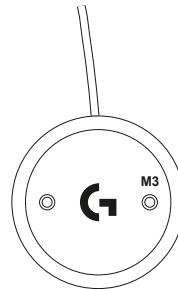

- Etykiety do przymocowania — oderwij je i przyczep do odpowiadających im przycisków przymocowanych do podstawek do gry.

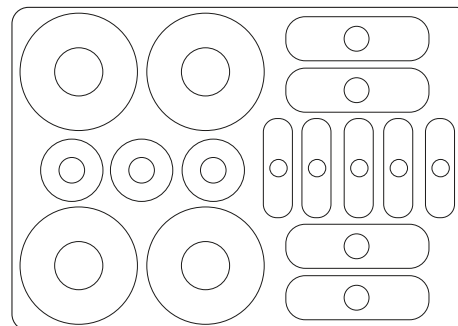

- Etykiety zestawu Adaptive Gaming Kit
  - Swoim rozmiarem etykiety odpowiadają przyciskom różnego typu
  - Etykiety do końcówek złączy
  - Oznaczone symbolami przycisków kontrolera Xbox
  - Puste etykiety do samodzielnego, niestandardowego dostosowania

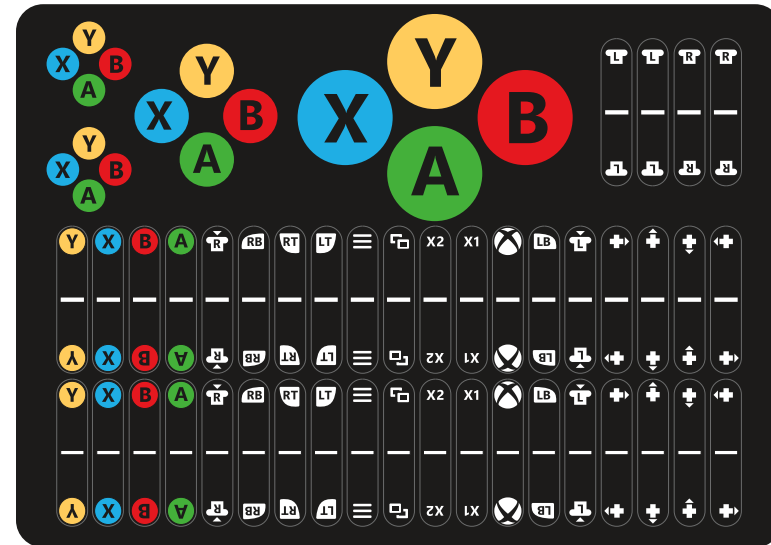

- Zaczepy i elementy mocujące z haczykami i pętelkami
  - Umożliwiają zebranie i zabezpieczenie kabli
  - Pozwalają przymocować elementy sterujące do innych powierzchni

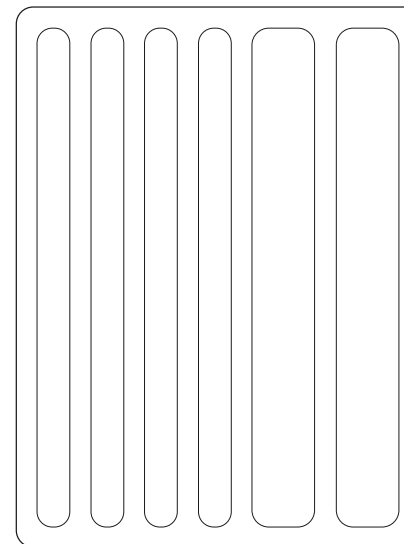

# PODŁĄCZANIE ELEMENTÓW STERUJĄCYCH

Wszystkie elementy sterujące łączą się z kontrolerem Xbox Adaptive Controller w ten sam sposób:

**1** Z tyłu kontrolera Xbox Adaptive Controller znajdują się porty odpowiadające wszystkim funkcjom kontrolera Xbox.

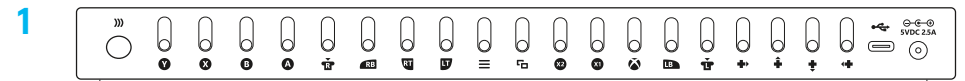

**2** Do portu funkcji, którą chcesz sterować podłącz przycisk, którego chcesz używać.

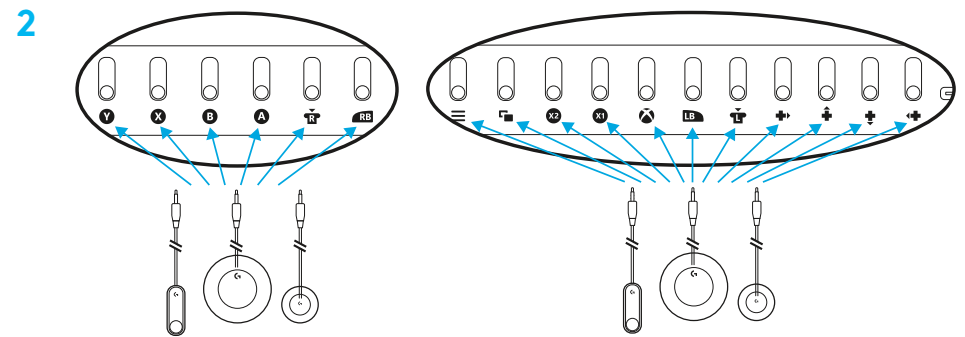

**3** Zmienne spusty to wyjątkowy rodzaj przycisków. Należy podłączać je wyłącznie do portów LT (lewego spustu) i RT (prawego spustu).

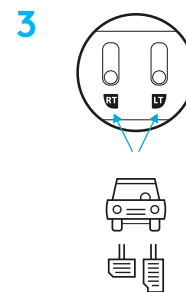

# ETYKIETY

- Etykiety z haczykami przymocuj do dolnych części przycisków, tak aby przyczepiły się do powierzchni pokrytych pętelkami lub zaczepów.

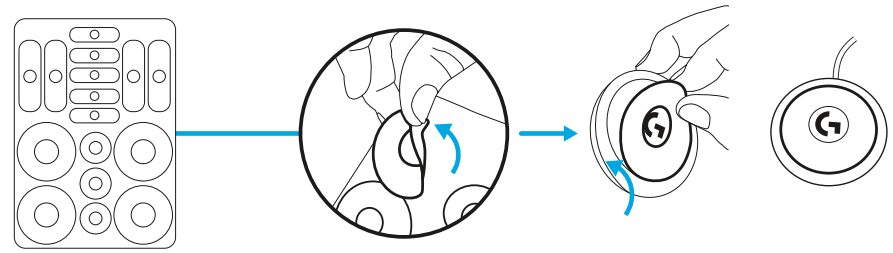

- Etykiety z symbolami przycisków Xbox przymocuj do górnych części przycisków. Rozmiary etykiet i przycisków odpowiadają sobie nawzajem.

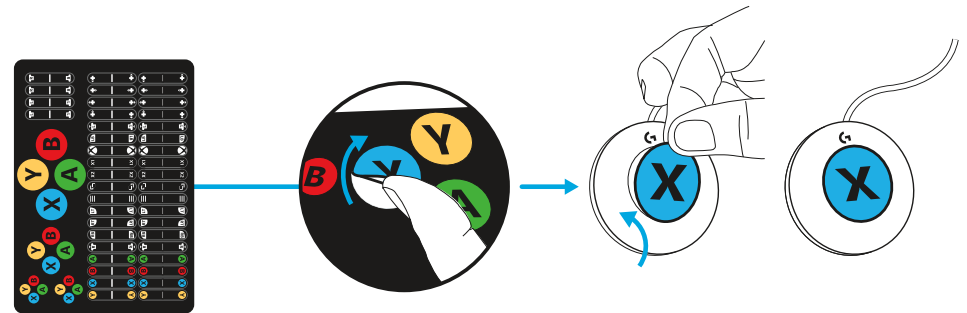

- Podwójne etykiety można przymocować do końcówek kabli, aby w ten sposób ułatwić podłączanie do kontrolera Xbox Adaptive Controller.

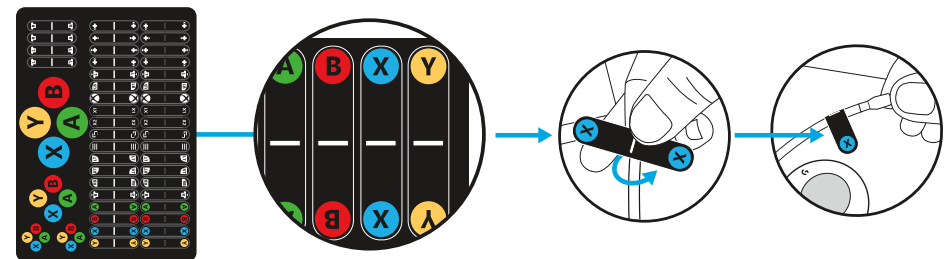

## PRZYKŁADY KONFIGURACJI ELEMENTÓW STERUJĄCYCH

Zestaw Adaptive Gaming Kit został zaprojektowany z myślą o zwiększeniu elastyczności i możliwości konfiguracji w zależności od potrzeb. Haczyki i pętelki umożliwiają przymocowanie przycisków do podkładek do gry lub zaczepów dołączanych do zestawu.

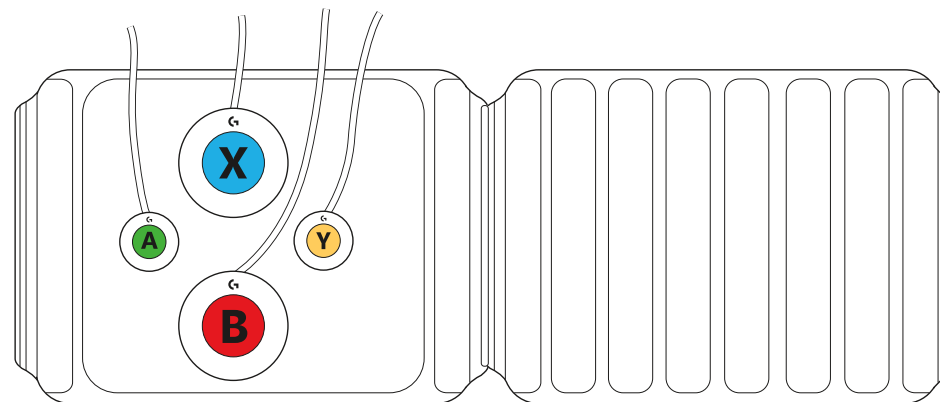
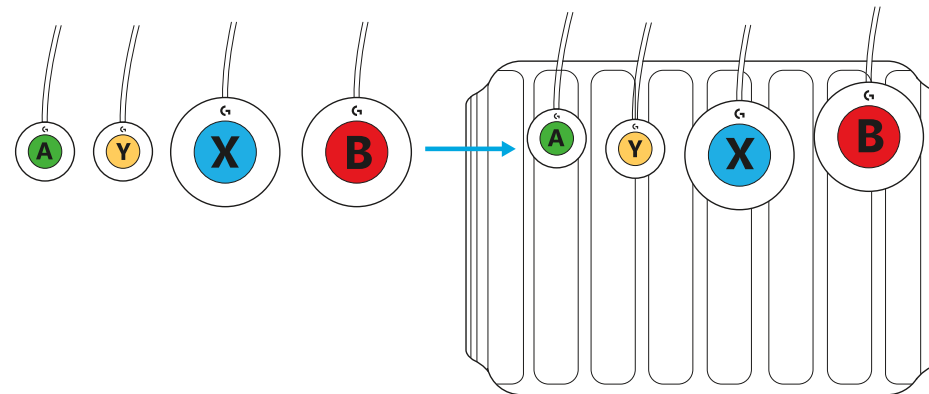

## MASZ PYTANIA?

[logitechG.com/support/adaptivegaming](https://logitechG.com/support/adaptivegaming)

## دستورالعمل‌های کیت بازی تطبیقی

- دو دسته صفحه‌ای بازی قلاب و حلقه یکپارچه - نقطه اتصال کنترل‌ها
  - دسته صفحه‌ای بازی قلاب و حلقه محکم
  - دسته صفحه‌ای بازی قلاب و حلقه انعطاف‌پذیر
  - آن‌ها را به هم متصل کنید تا سطح بزرگتری داشته باشند

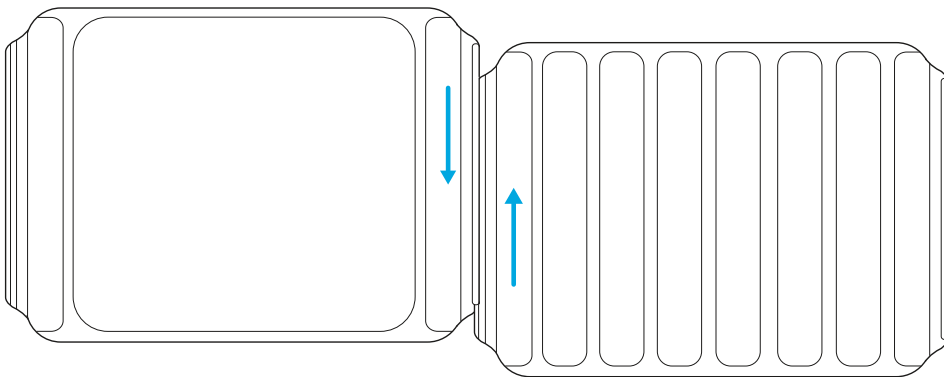
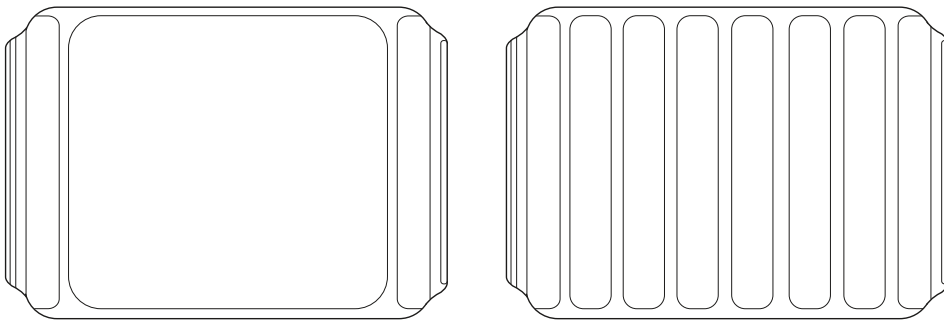

● 4 نوع دکمه و کنترل متفاوت

- دکمه‌های کوچک
- دکمه‌های بزرگ
- ضامن متغیر
- دکمه‌های لمسی سبک

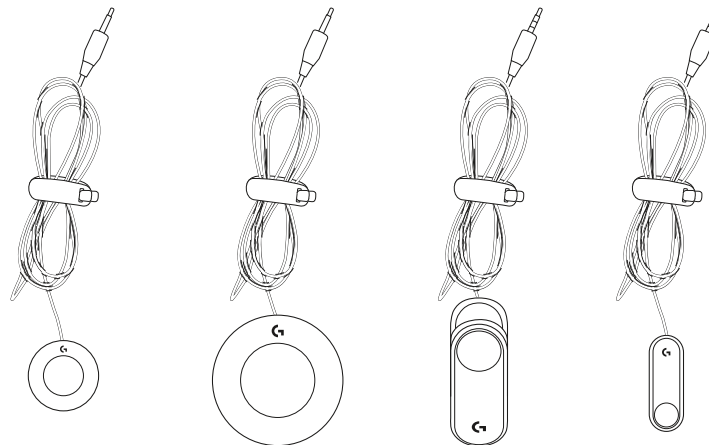

- همچنین دکمه‌ها دارای نقاط رزوه‌دار برای اتصال دائمی هستند که با اندازه‌های متریک علامت‌گذاری شده‌اند (پیچ‌ها همراه محصول نمی‌باشند).

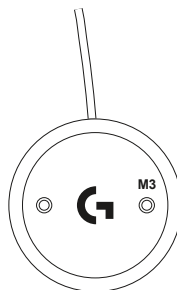

- برچسب‌های اتصال - روکش آنها را جدا کنید و به دکمه‌های مربوطه بچسبانید تا آن‌ها را به سطوح دسته صفحه‌ای بازی متصل کنید.

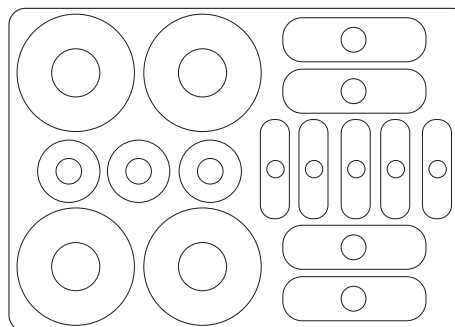



- برجسب‌های کیت بازی تطبیقی
  - اندازه برجسب‌ها دقیقاً مطابق با نوع دکمه‌ها است
  - برجسب‌های متعلق به انتهای رابط
  - از قبل با علائم دسته بازی Xbox برجسب‌گذاری شده
  - برجسب‌های سفید برای نام‌گذاری سفارشی

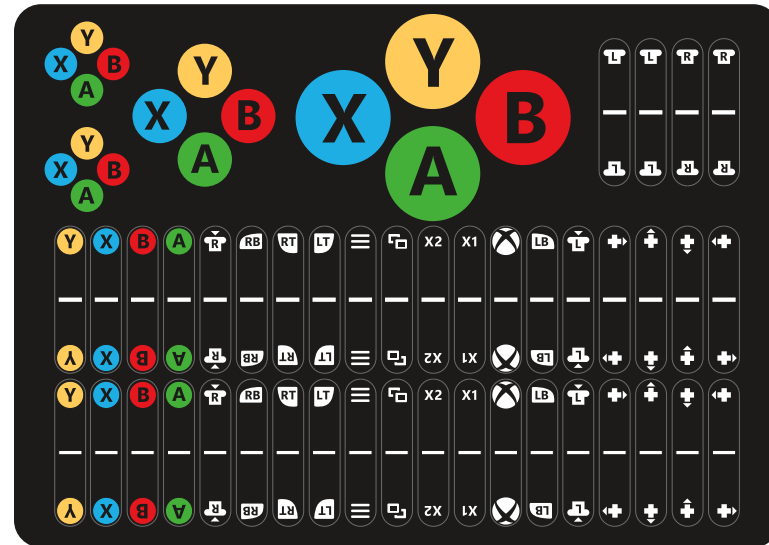

- بست‌ها و اتصال‌های قلاب و حلقه
  - دسته کردن و مدیریت کابل‌ها
  - اتصال کنترل‌ها به بخش‌های دیگر

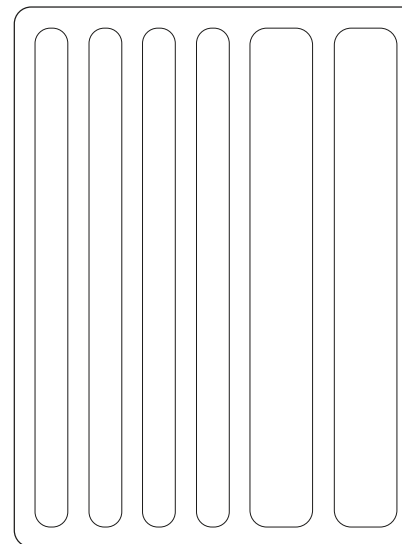



## برچسب‌ها

- برچسب‌های قلاب را به کف دکمه‌ها متصل کنید تا به سطوح یا بست‌های حلقه بچسبند.

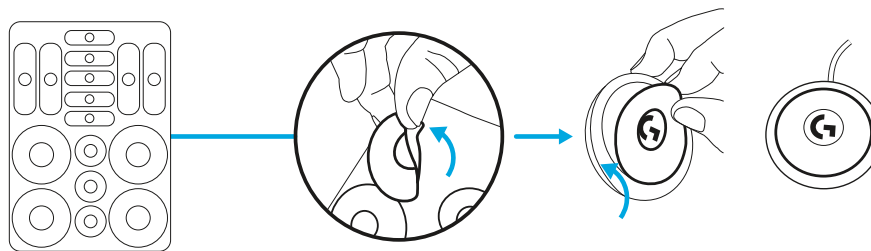

- برچسب‌های علائم Xbox را روی دکمه‌ها بچسبانید - اندازه آن‌ها مطابقت دارد.

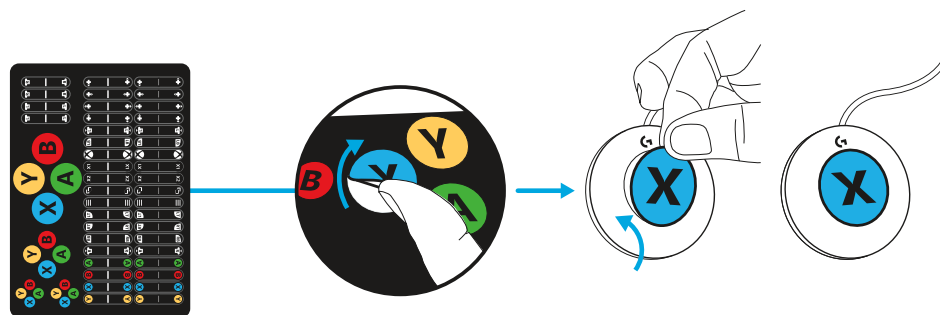

- تبدیل‌ها را می‌توان به انتهای کابل متصل کرد تا به اتصال به XAC کمک شود.

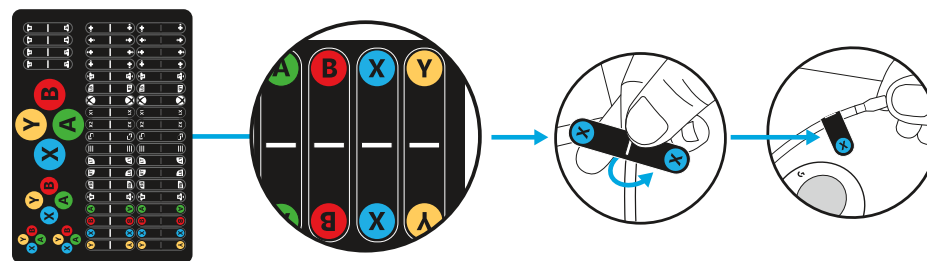

## نمونه‌های راه‌اندازی کنترل

«کیت بازی تطبیقی» به نحوی طراحی شده است تا با انعطاف‌پذیری و قابلیت تنظیم شدن متنوع خود، پاسخگوی نیازهای مختلف باشد. با استفاده از سیستم قلاب و حلقه، دکمه‌ها را به بست‌ها یا دسته‌های صفحه‌های بازی ارائه‌شده متصل کنید.

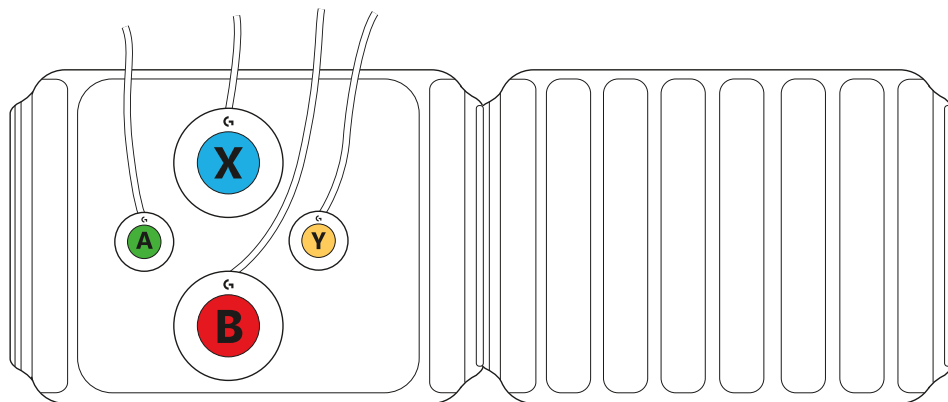
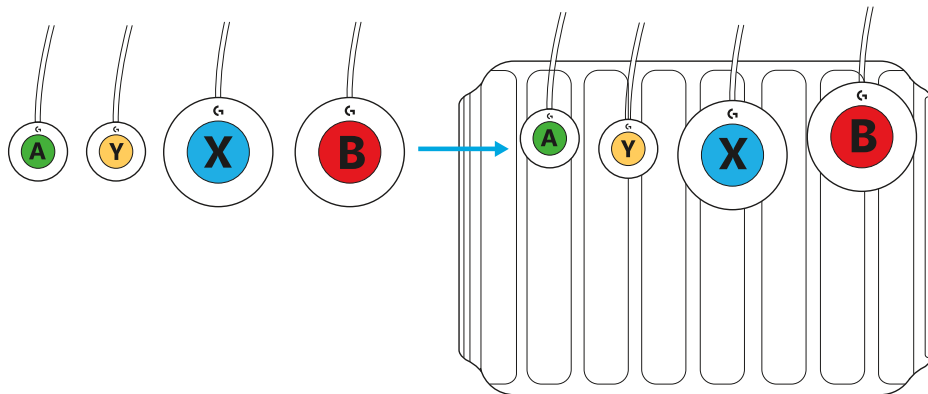

سوالات؟

[logitechG.com/support/adaptivegaming](https://logitechG.com/support/adaptivegaming)

## ADAPTÍV JÁTÉKHOZ TERVEZETT CSOMAG – UTASÍTÁSOK

- Két belső tépőzáras játékbillentyűzet – csatlakoztatási pont vezérlőkhöz
  - Ellenálló tépőzáras játékbillentyűzet
  - Rugalmas tépőzáras játékbillentyűzet
  - Csatlakoztassa őket egy nagyobb felület kialakításához

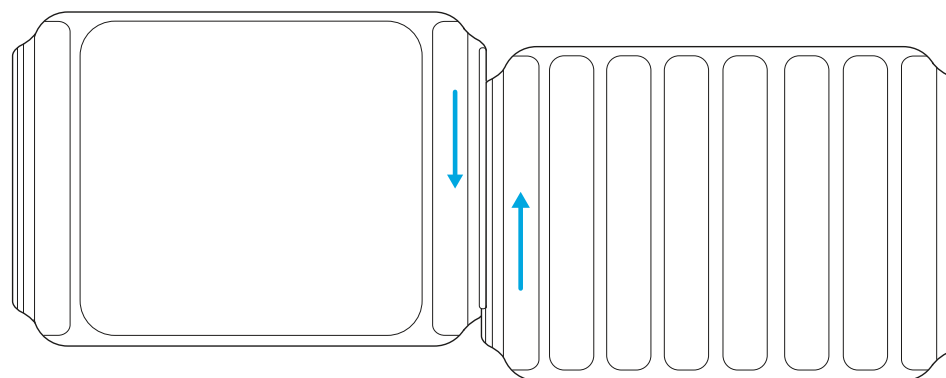
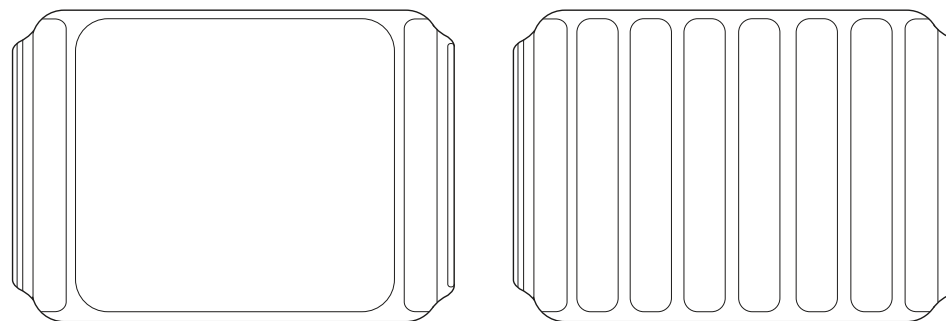

- 4 különböző típusú gomb és vezérlő

- Kis gombok
- Nagy gombok
- Változtatható tűzgomb
- Könnyed érintésű gombok

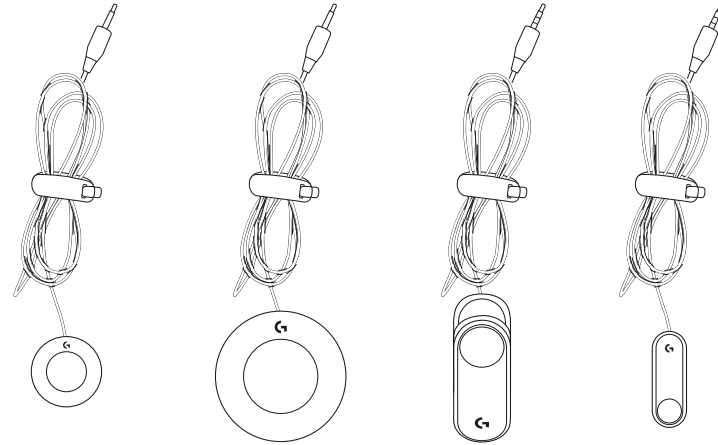

- A gombok menetes pontokkal is rendelkeznek az állandó csatlakoztatáshoz, amelyeket metrikus méretek jelölnek (csavarokat nem tartalmaz).

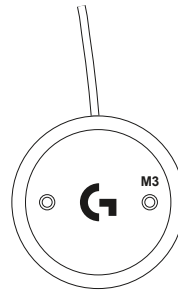

- Rögzítőcímkék – húzza le és ragassza rá a megfelelő gombokra a játékbillentyűzet-felületekhez való csatlakoztatáshoz.

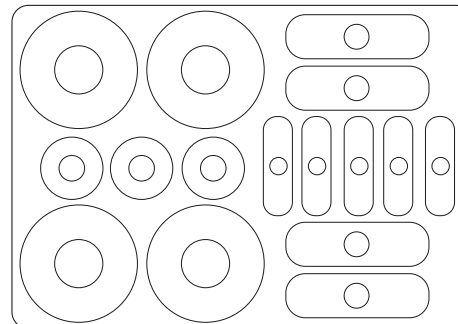

- Adaptív játékhoz tervezett csomag – címkék
  - A címkék pontosan a gombtípusokhoz méretezettek
  - Címkék csatlakozóvéghez
  - Előre címkézett Xbox-vezérlőszimbólumokkal
  - Üres címkék az egyéni elnevezésekhez

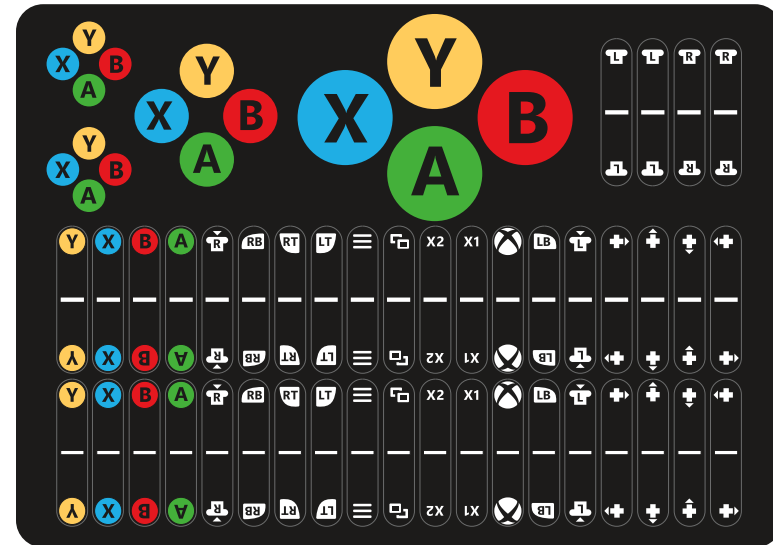

- Tépőzáras kötegelők és rögzítők
  - Kábelek kötegelése és kezelése
  - Vezérlők csatlakoztatása egyéb területekhez

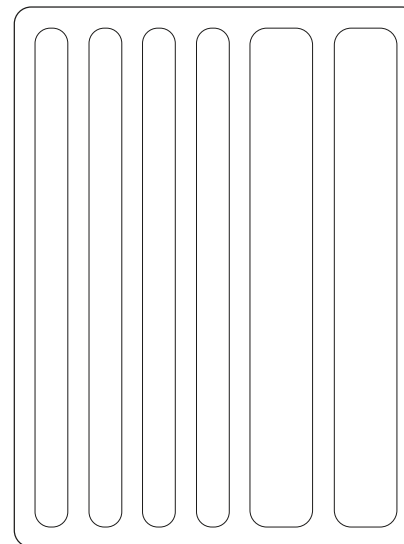

# VEZÉRLŐK CSATLAKOZTATÁSA

Az összes vezérlő ugyanúgy csatlakozik az Xbox Adaptive Controllerhez:

1 Az Xbox Adaptive Controller hátsó szélén olyan portok találhatók, amelyek megegyeznek az Xbox-vezérlők összes funkciójával.

2 Dugja be a használni kívánt gombot a vezérelni kívánt funkció portjába.

3 A változtatható tűzgombok speciálisak. Azok csak LT (bal tűzgomb) és RT (jobb tűzgomb) portokon használhatók.

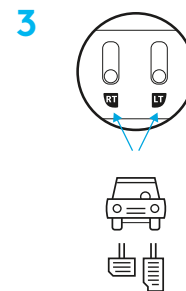
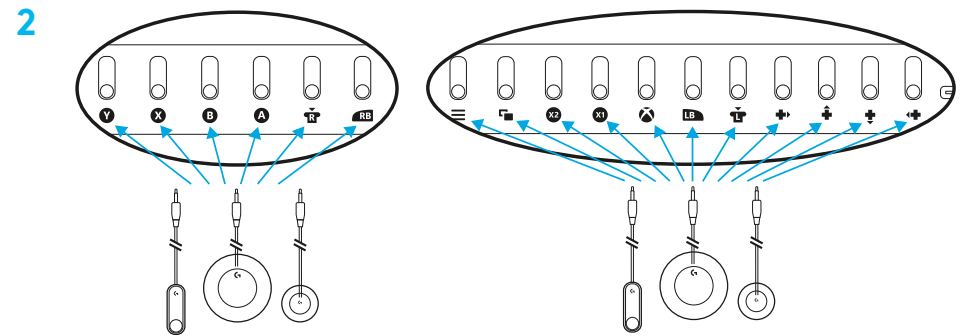
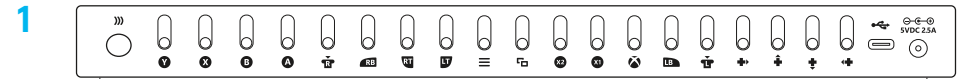



# CÍMKÉK

- Ragassza a csatlakoztatási címkéket a gombok aljához, hogy csatlakozzanak a szalagfelületekhez vagy kötegelőkhöz.

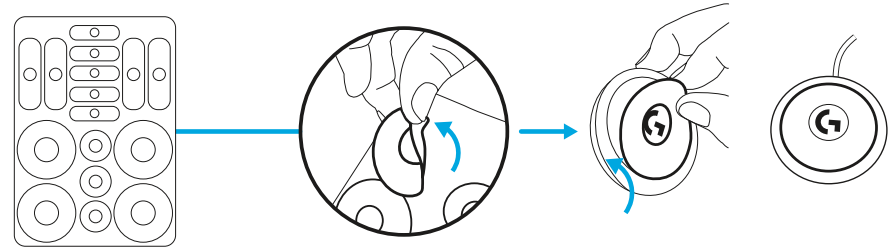

- Ragassza az Xbox-szimbólumcímkéket a gombok tetejére – a méreteik egyeznek.

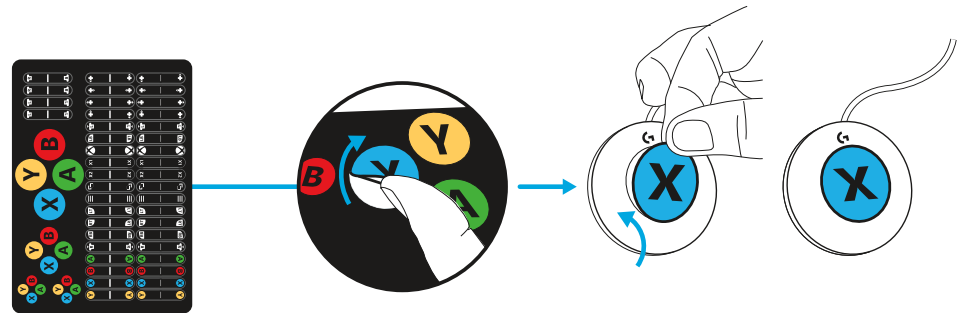

- A megfelelő lapok a kábelvégekhez illeszthetők, ami segíti az XAC-hez való csatlakozást.

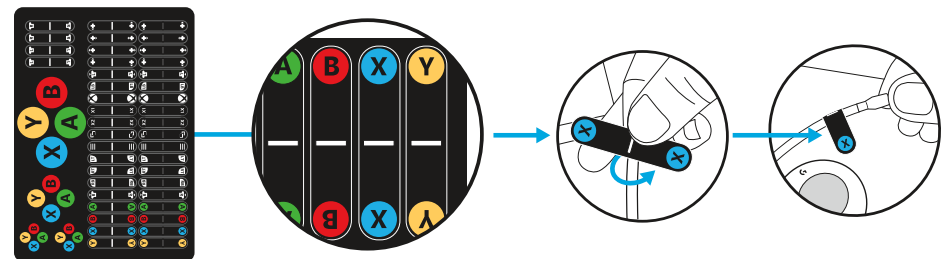

## PÉLDÁK VEZÉRLŐK ÜZEMBE HELYEZÉSÉRE

Az Adaptív játékhoz tervezett csomag rugalmasságot és konfigurálhatóságot nyújt a különféle igények teljesítése céljából. A tépőzáras rendszerrel a gombok a mellékelt játékbillentyűzetekhez vagy kötegelőkhöz csatlakoztathatók.

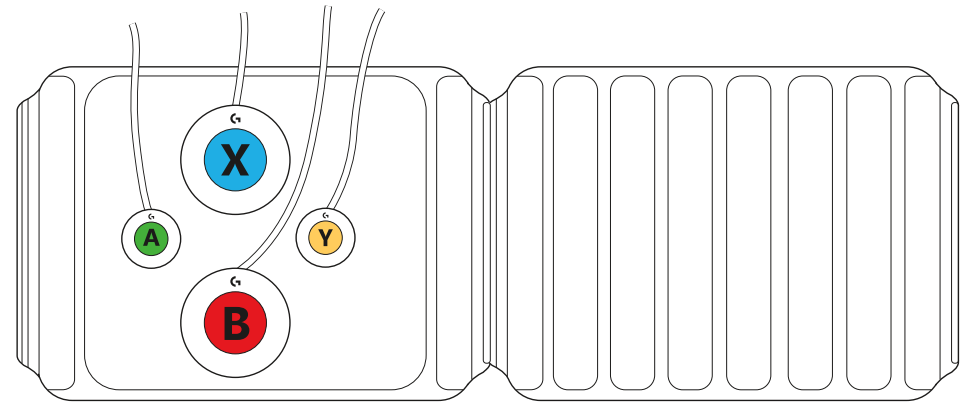
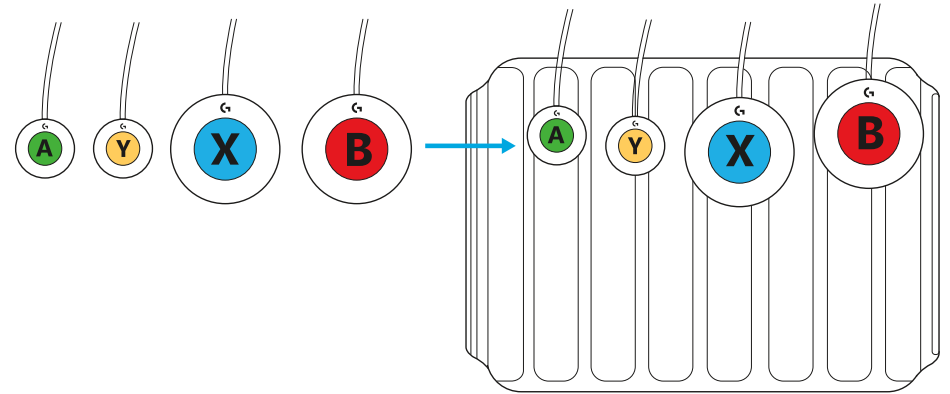

## KÉRDÉSEI VANNAK?

[logitechG.com/support/adaptivegaming](https://logitechG.com/support/adaptivegaming)

## ADAPTIVNÍ HERNÍ SADA – POKYNY

- Dva integrální herní panely se suchým zipem – upevňovací bod pro ovládací prvky
  - Pevný herní panel se suchým zipem
  - Flexibilní herní panel se suchým zipem
  - Spojte je a vytvořte tak větší povrch

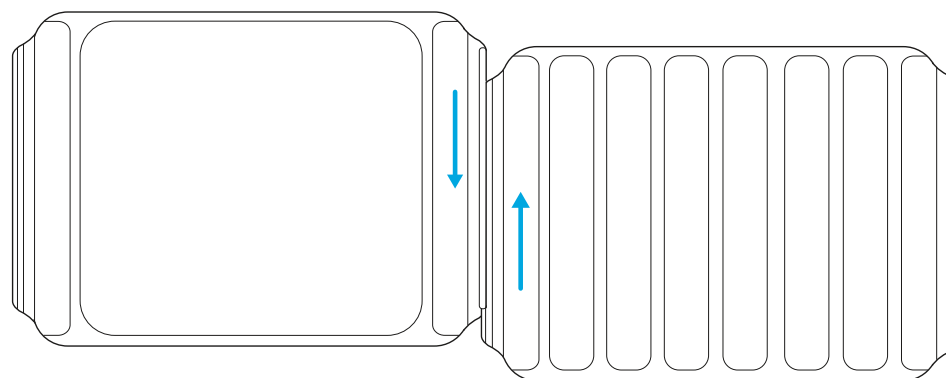
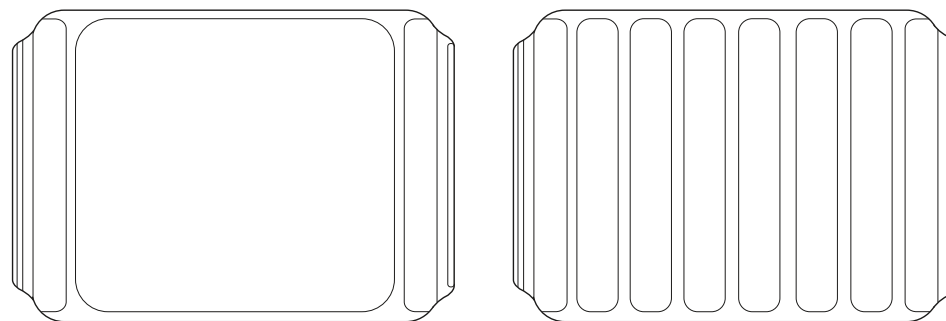

- 4 různé typy tlačítek a ovládacích prvků

- Malá tlačítka
- Velká tlačítka
- Variabilní spoušť
- Lehká dotyková tlačítka

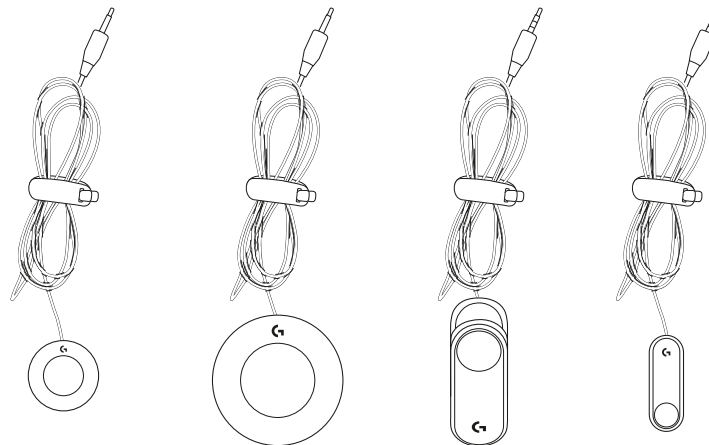

- Tlačítka jsou rovněž opatřena závity pro trvalé upevnění, s označením v metrických jednotkách (šrouby nejsou součástí dodávky).

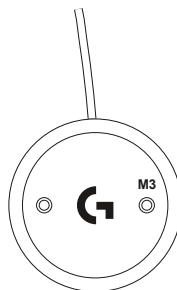

- Upevňovací štítky – sloupněte a nalepte na odpovídající tlačítka pro upevnění k povrchu herního panelu.

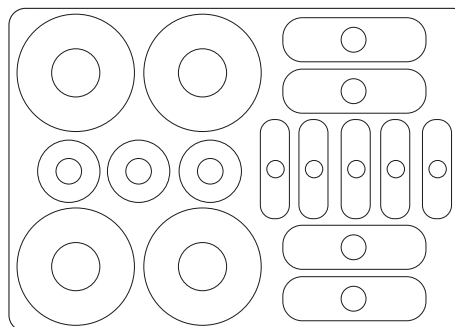

- Štítky adaptivní herní sady
  - Štítky svou velikostí přesně odpovídají jednotlivým druhům tlačítek
  - Štítky pro koncovky konektorů
  - Předtištěné symboly ovladače zařízení Xbox
  - Prázdné štítky pro vlastní pojmenování

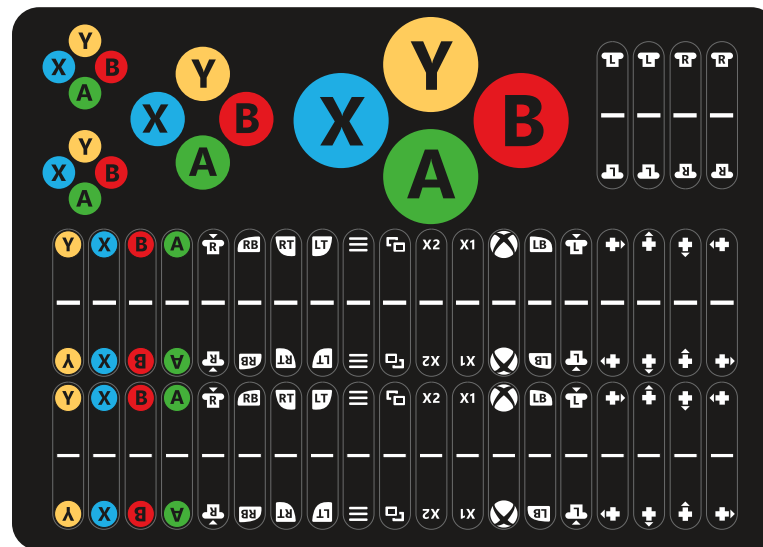

- Pásky a upevňovací prvky se suchým zipem
  - Vázání a uspořádání kabelů
  - Připevnění ovládacích prvků k jiným částem

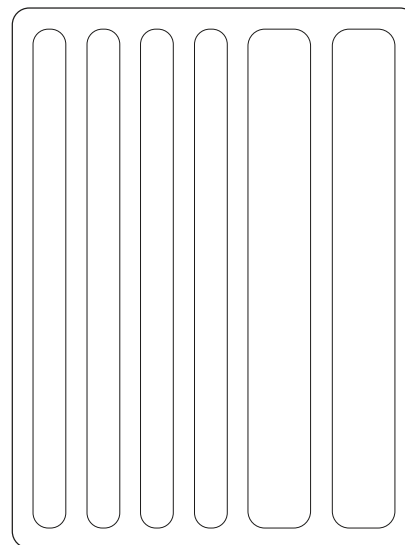

# PŘIPOJENÍ OVLÁDACÍCH PRVKŮ

Všechny ovládací prvky se k adaptivnímu ovladači Xbox připojují stejným způsobem:

**1** Zadní strana adaptivního ovladače Xbox je vybavena porty, které odpovídají funkcím ovladače zařízení Xbox.

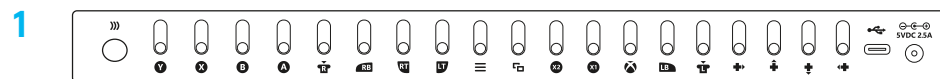

**2** Tlačítko, které chcete používat, zapojte do portu funkce, kterou chcete ovládat.

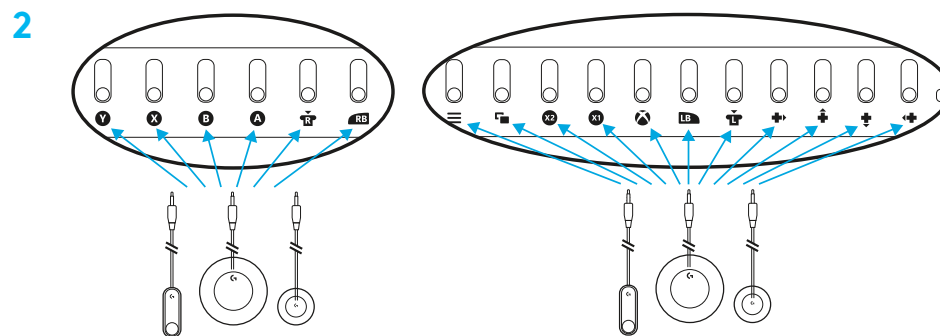

**3** Tlačítka variabilní spouští jsou speciální. Je možné je používat pouze v portech LT (levá spoušť) a RT (pravá spoušť).

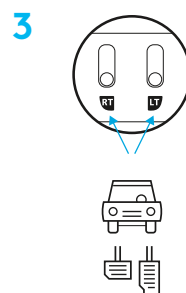

# ŠTÍTKY

- Nalepte štítky ke spodku tlačítek za účelem jejich připevnění k povrchu suchého zipu nebo pásky.

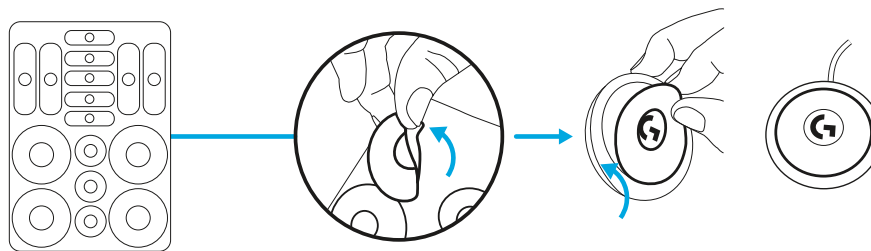

- Nalepte štítky se symboly Xbox na vršek tlačítek – velikostně jim odpovídají.

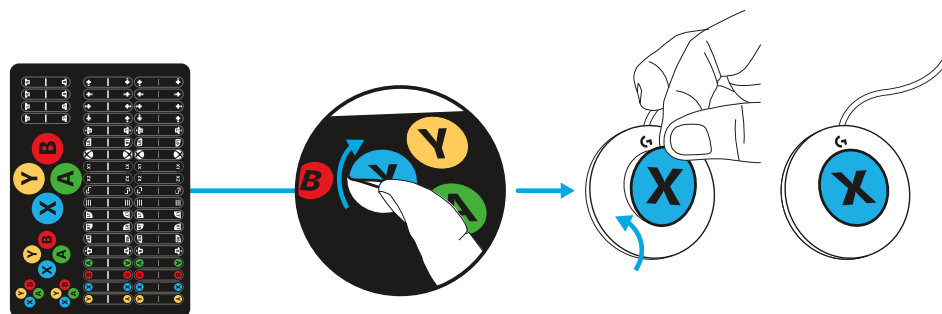

- Identifikační nálepky můžete přilepit na konec kabelu jako pomůcku pro připojení k ovladači XAC.

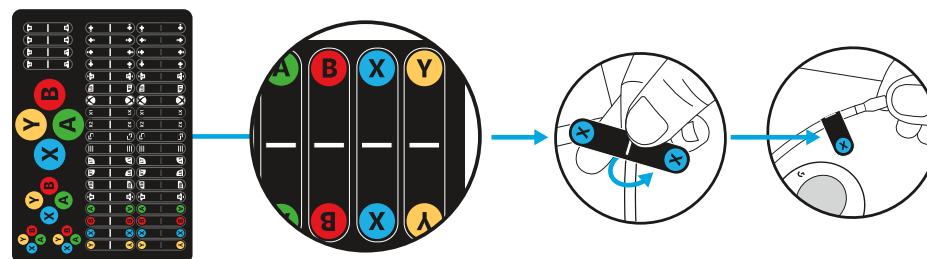

## PŘÍKLADY SESTAVY OVLÁDACÍCH PRVKŮ

Adaptivní herní sada byla navržena za účelem flexibility a možnosti konfigurace pro různé potřeby. Pomocí systému suchých zipů připevníte tlačítka k přiloženým herním panelům nebo páskám.

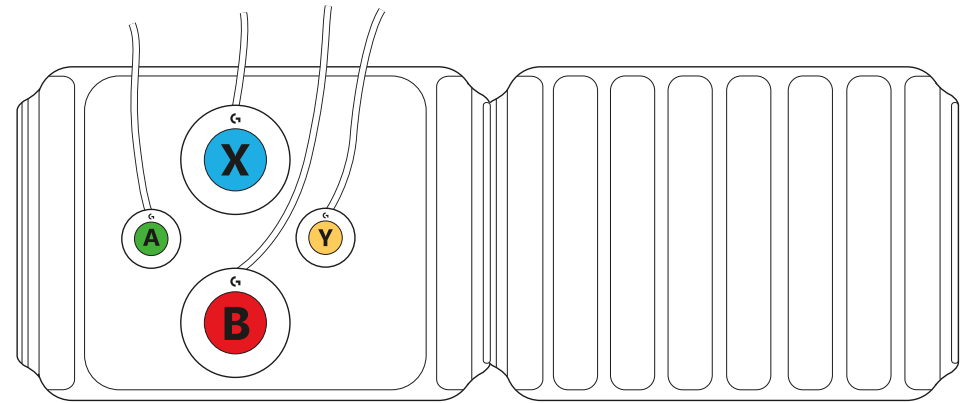
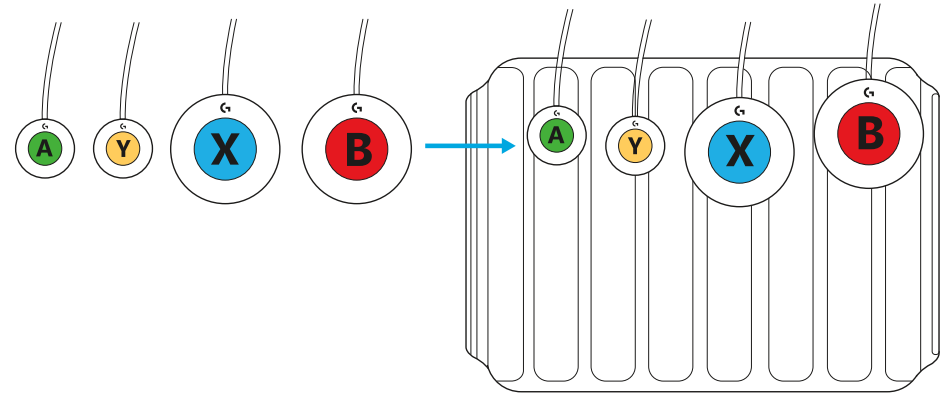

## MÁTE OTÁZKY?

[logitechG.com/support/adaptivegaming](https://logitechG.com/support/adaptivegaming)



## ADAPTÍVNA HERNÁ SÚPRAVA – POKYNY

- Dva integrálne herné panely so suchým zipsom – upevňovací bod pre ovládacie prvky
  - Pevný herný panel so suchým zipsom
  - Flexibilný herný panel so suchým zipsom
  - Spojte ich a vytvorte tak väčší povrch

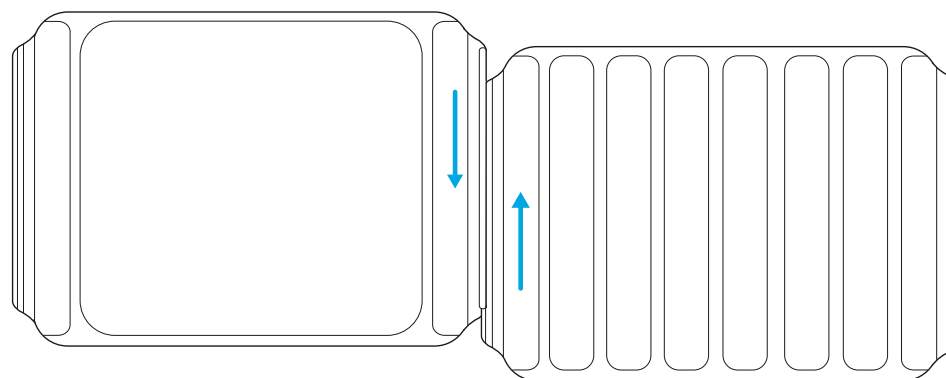
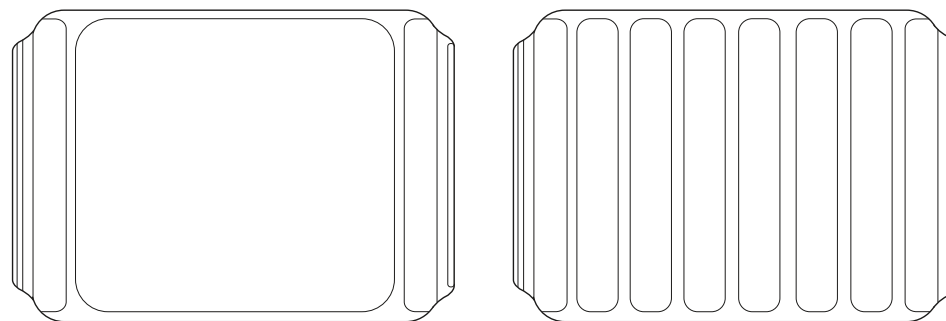

- 4 rôzne typy tlačidiel a ovládacích prvkov

- Malé tlačidlá
- Veľké tlačidlá
- Variabilná spúšť
- Ľahké dotykové tlačidlá

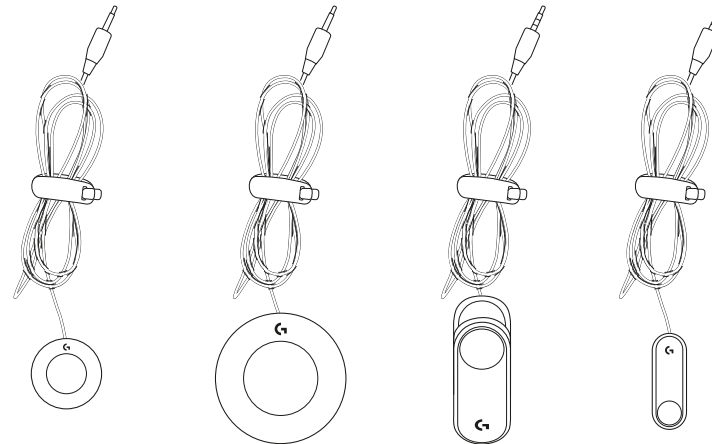

- Tlačidlá sú takisto opatrené závitmi na trvalé upevnenie, s označením v metrických jednotkách (skrutky nie sú súčasťou dodávky).

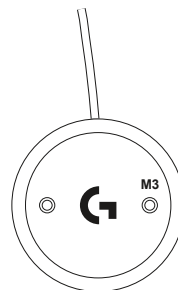

- Upevňovacie štítky – zlúpnite a nalepte na zodpovedajúce tlačidlá na upevnenie k povrchu herného panela.

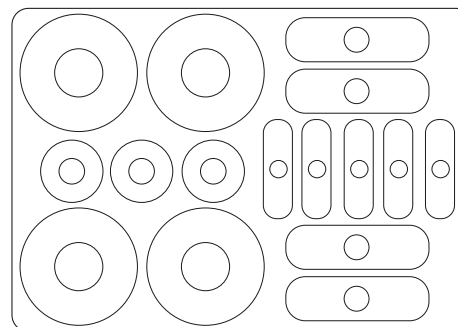

- Štítky adaptívnej hernej súpravy
  - Štítky svojou veľkosťou presne zodpovedajú jednotlivým druhom tlačidiel
  - Štítky pre koncovky konektorov
  - Predtlačené symboly ovládača zariadenia Xbox
  - Prázdne štítky pre vlastné pomenovanie

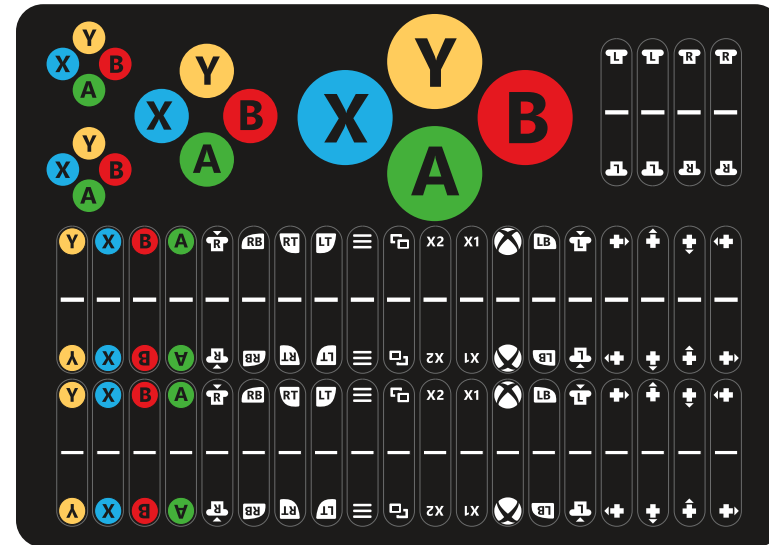

- Pásky a upevňovacie prvky so suchým zipsom
  - Viazanie a usporiadanie káblov
  - Pripevnenie ovládacích prvkov k iným častiam

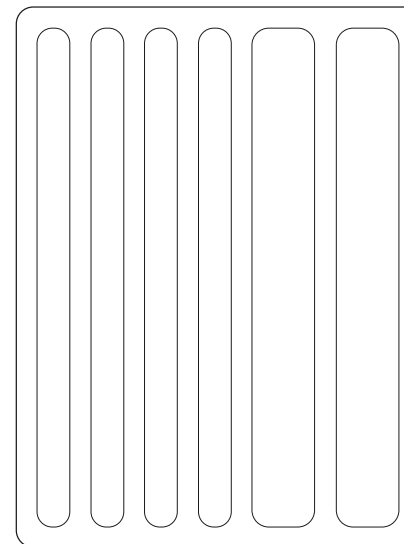

# PRIPOJENIE OVLÁDACÍCH PRVKOV

Všetky ovládacie prvky sa k adaptívnemu ovládaču Xbox pripájajú rovnakým spôsobom:

**1** Zadná strana adaptívneho ovládača Xbox je vybavená portmi, ktoré zodpovedajú funkciám ovládača zariadenia Xbox.

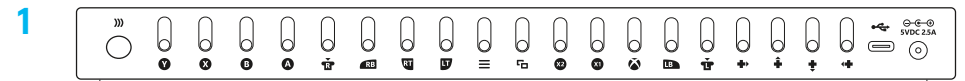

**2** Tlačidlo, ktoré chcete používať, zapojte do portu funkcie, ktorú chcete ovládať.

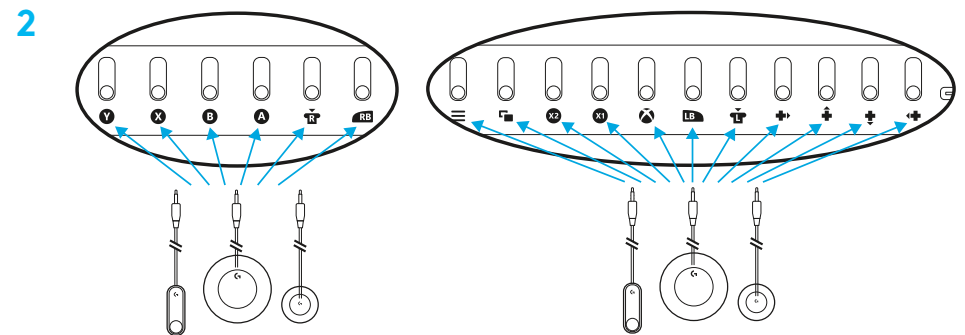

**3** Tlačidlá variabilnej spúšte sú špeciálne. Je možné ich používať iba v portoch LT (ľavá spúšť) a RT (pravá spúšť).

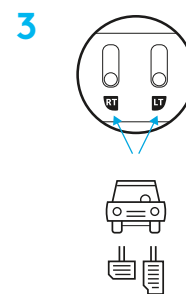

# ŠTÍTKY

- Nalepte štítky k spodku tlačidiel s cieľom ich pripevnenia k povrchu suchého zipsu alebo pásky.
- Nalepte štítky so symbolmi Xbox na vrch tlačidiel – veľkosť im zodpovedajú.
- Identifikačné nálepky môžete prilepiť na koniec kábla ako pomôcku na pripojenie k ovládaču XAC.

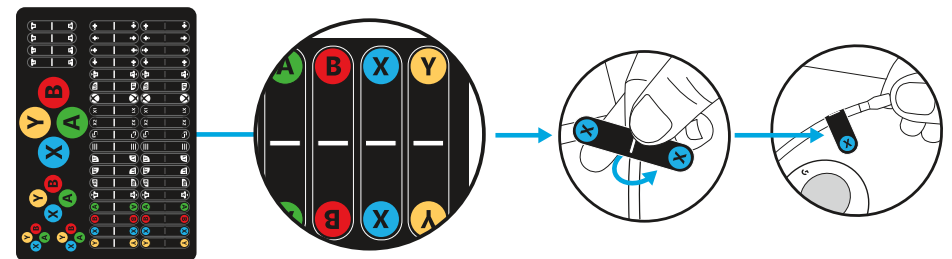
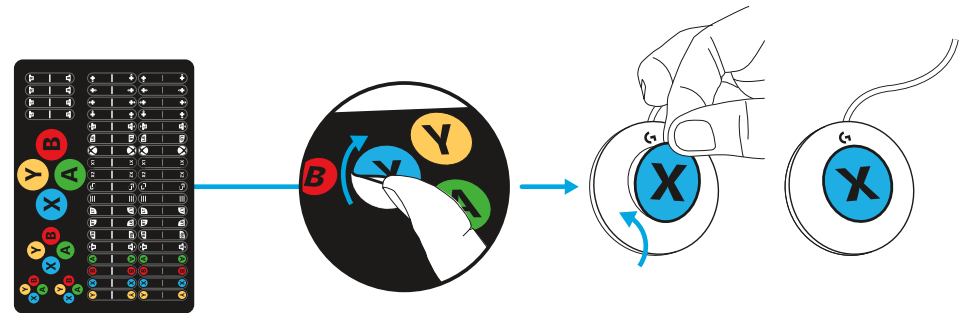
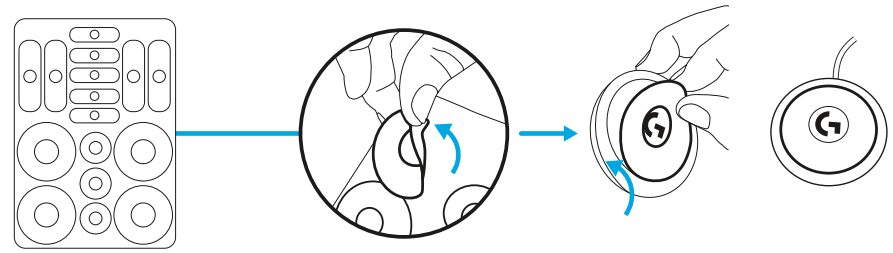

## PRÍKLADY ZOSTAVY OVLÁDACÍCH PRVKOV

Adaptívna herná súprava bola navrhnutá s cieľom flexibility a možnosti konfigurácie pre rôzne potreby. Pomocou systému suchých zipsov pripevníte tlačidlá k priloženým herným panelom alebo páskam.

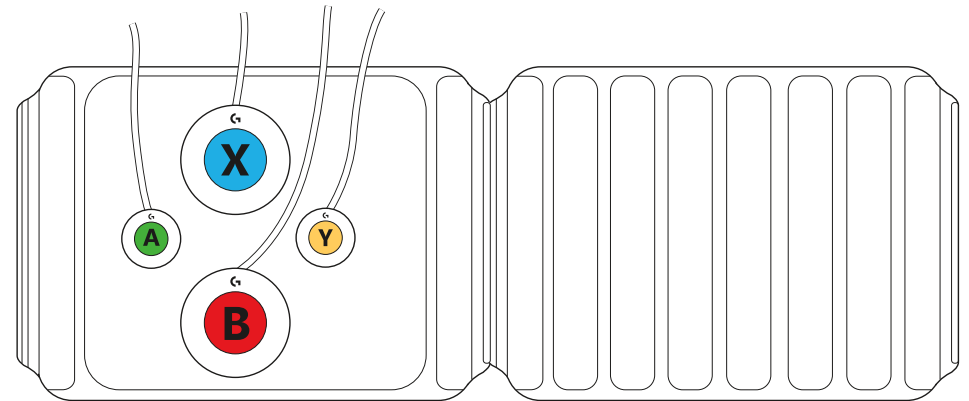
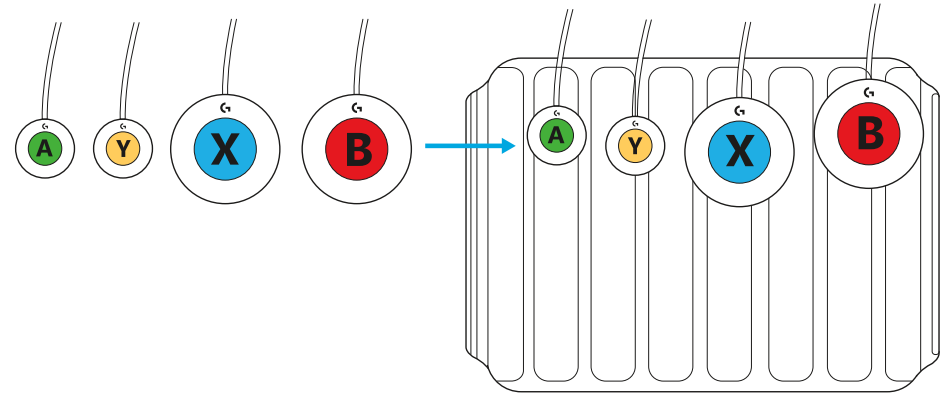

## MÁTE OTÁZKY?

[logitechG.com/support/adaptivegaming](https://logitechG.com/support/adaptivegaming)

## ІНСТРУКЦІЇ З ВИКОРИСТАННЯ КОМПЛЕКТУ ADAPTIVE GAMING KIT

- Дві вбудовані ігрові панелі з повстяною поверхнею, до якої кріпляться елементи керування на «липучках»
  - Жорстка ігрова панель із повстяною поверхнею
  - Гнучка ігрова панель із повстяною поверхнею
  - З'єднайте їх, щоб збільшити площу робочої поверхні

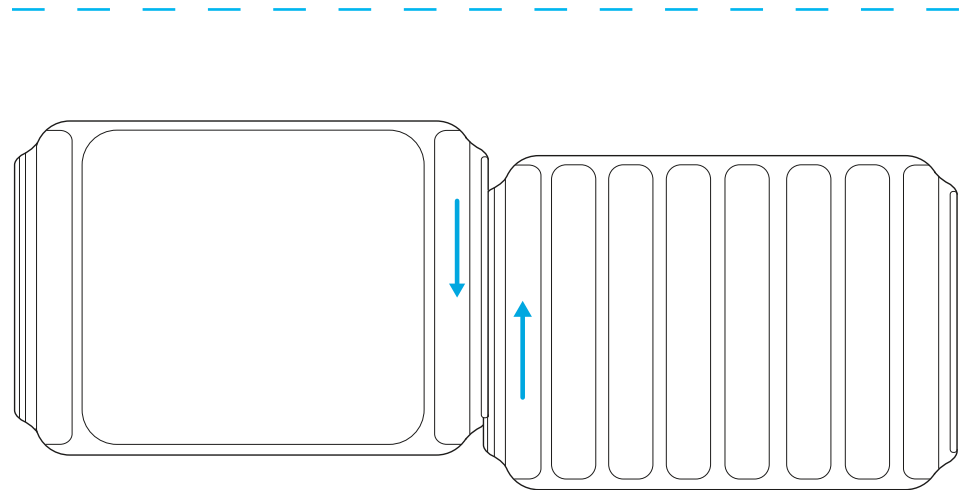
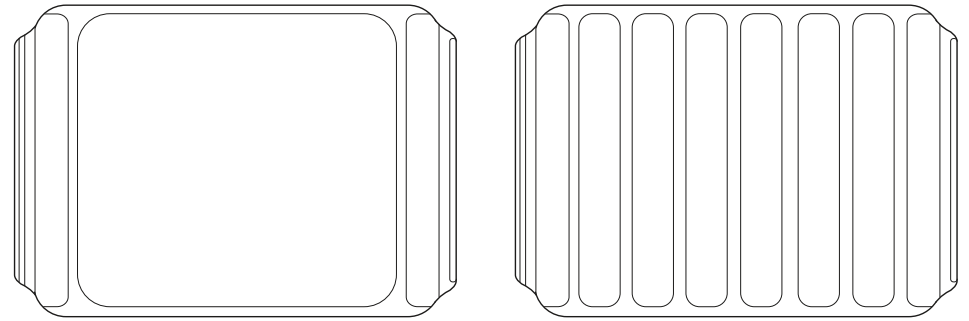

- 4 типи кнопок та елементів керування:

- малі кнопки;
- великі кнопки;
- рухомий пусковий пристрій;
- кнопки з легким натисканням.

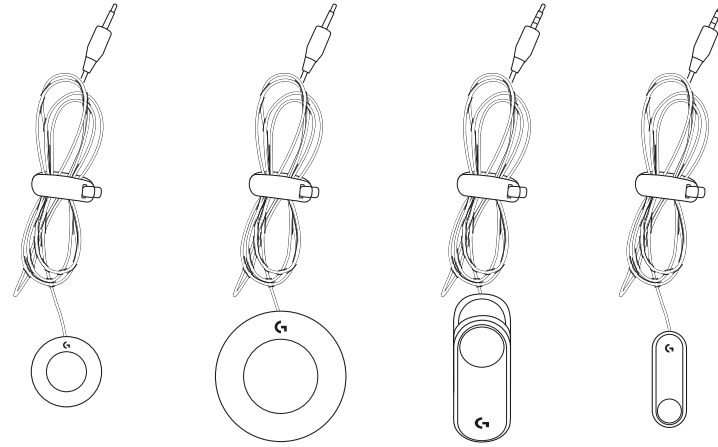

- На кнопках є отвори з різьбленням для стаціонарного кріплення, біля яких зазначено метричний розмір потрібних гвинтів (їх не включено до комплекту).

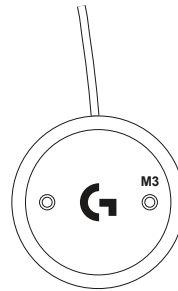

- Кріпильні наліпки слід від'єднати та приліпити до відповідних кнопок, які, в свою чергу, кріпляться до поверхні ігрової панелі.

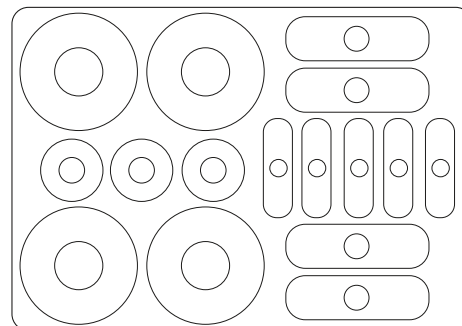



- Наліпки з комплекту Adaptive Gaming Kit:
  - розмір наліпки збігається з розміром відповідної кнопки;
  - є наліпки для наконечника роз'єму;
  - на наліпки заздалегідь нанесено мітки-підказки для кріплення до роз'ємів контролера Xbox;
  - мітки на порожні наклейки користувач наносить сам.

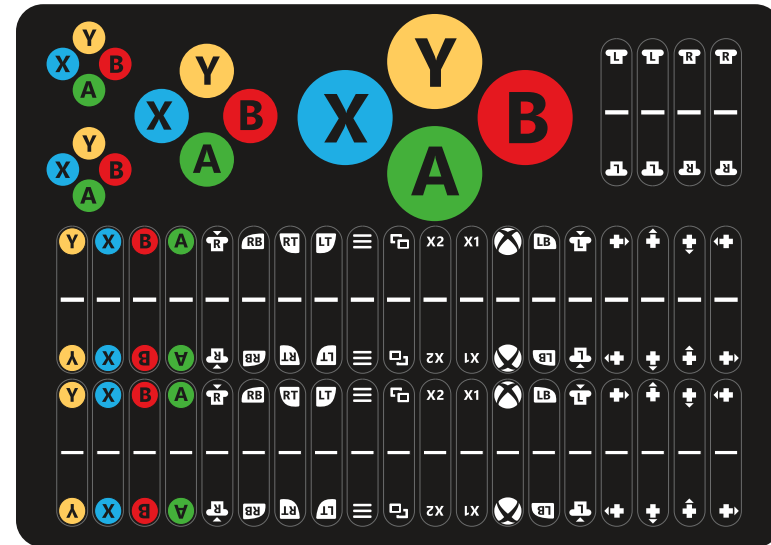

- Стяжки та кріплення з «липучкою» використовуються для:
  - зв'язування та компактного розміщення кабелів;
  - приєднання елементів керування до інших поверхонь.

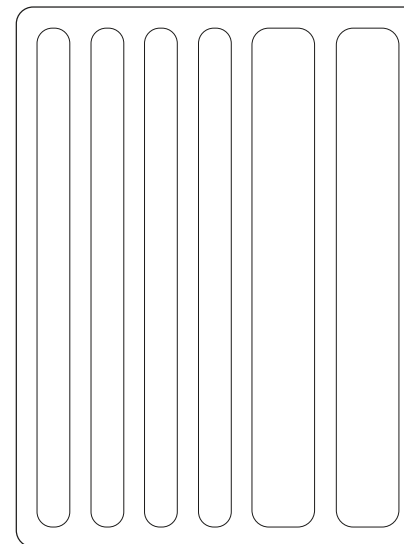

# КРІПЛЕННЯ ЕЛЕМЕНТІВ КЕРУВАННЯ

Усі елементи керування приєднуються до контролера Xbox Adaptive Controller однаково.

**1** На задній панелі пристрою Xbox Adaptive Controller розташовано роз'єми, кожен із яких відповідає певній функції контролера Xbox.

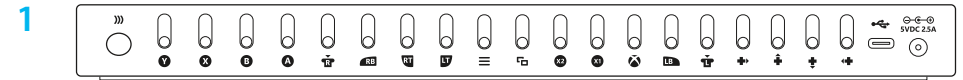

**2** Вставте потрібну кнопку в роз'єм, що відповідає за функцію, якою ви хочете керувати.

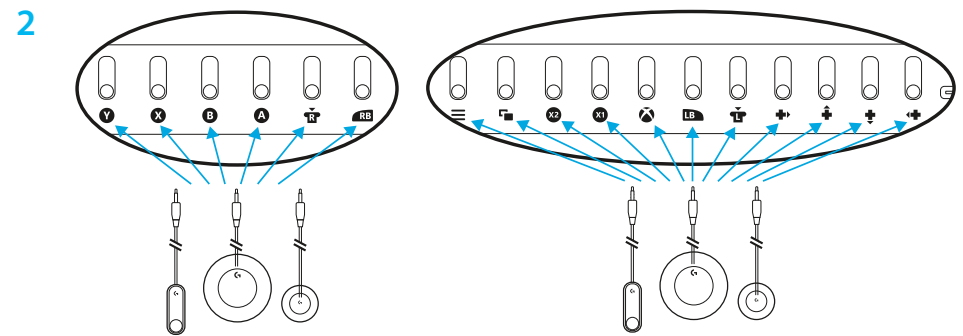

**3** Кнопки рухомого пускового пристрою кріпляться особливим чином: до роз'єму або тільки для лівого пускового пристрою (LT), або лише для правого (RT).

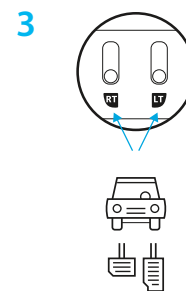

## НАЛІПКИ

- Прикріпіть наліпку з мікрогачками до нижньої частини кнопки. Потім приєднайте кнопку до повстяної поверхні панелі або стяжки.

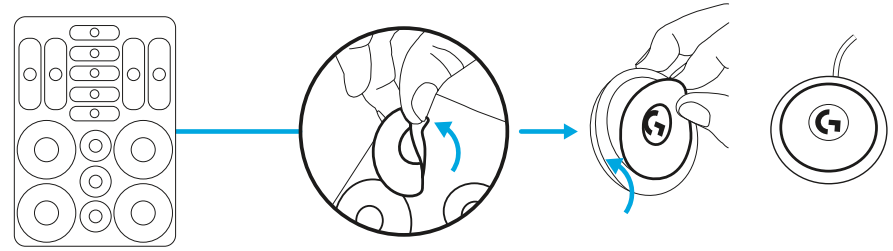

- Зверху на кнопку приліпіть відповідну за розміром наліпку з міткою для Xbox.

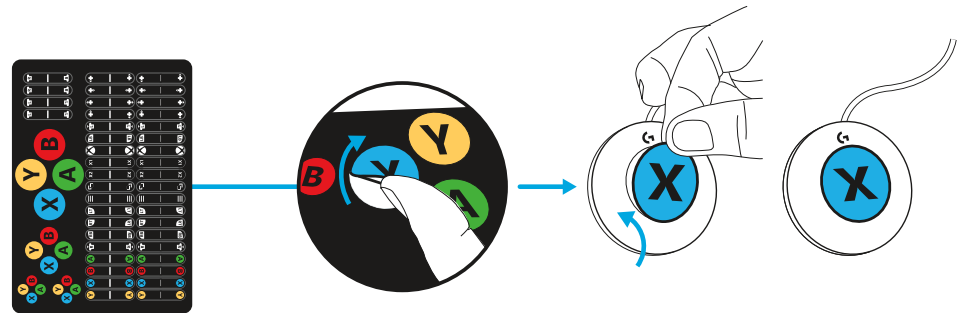

- Аби спростити підключення проводів до контролера Xbox Adaptive Controller (ХАС), прикріпіть на кінцях кабелів клейкі смужки з мітками.

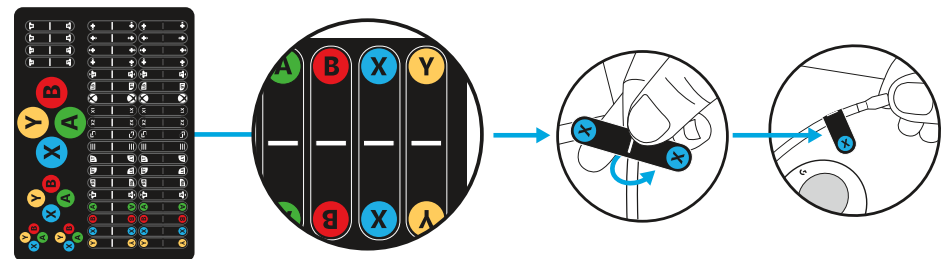

## ПРИКЛАДИ КРІПЛЕННЯ ЕЛЕМЕНТІВ КЕРУВАННЯ

Завдяки комплекту Adaptive Gaming Kit можна розширити функціональні можливості ігрового пристрою та пристосувати його до виконання різноманітних завдань. За допомогою наліпок із «липучками» кнопки кріпляться до ігрових панелей або стяжок, що входять до комплекту.

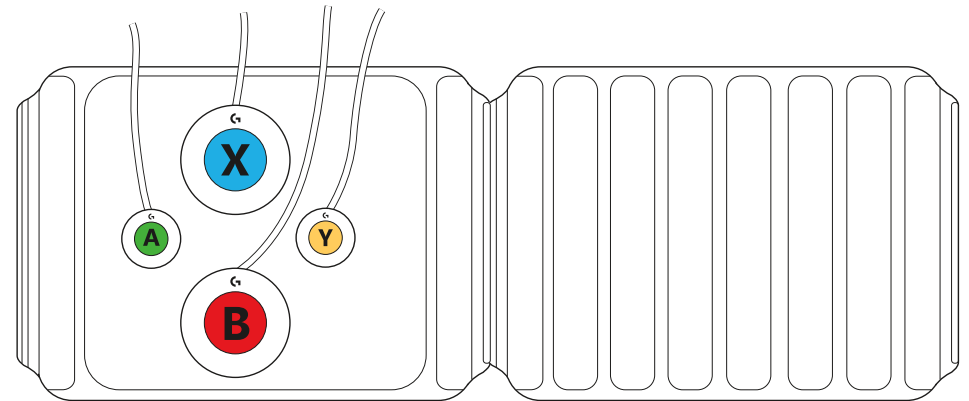
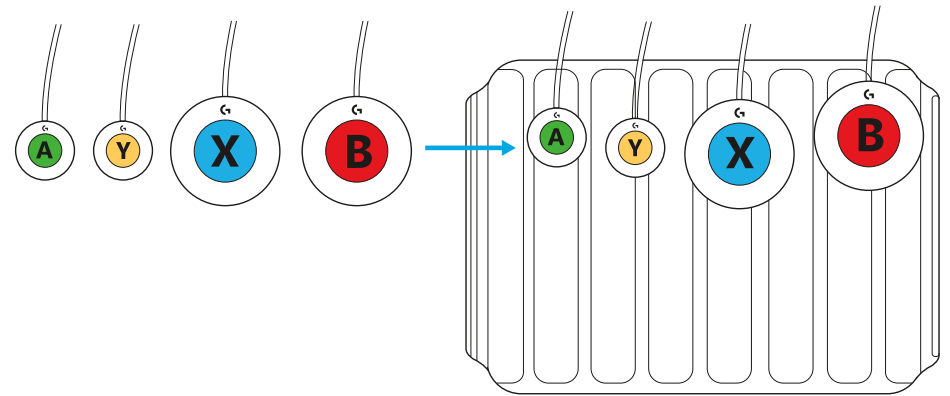

## МАЄТЕ ЗАПИТАННЯ?

[logitechG.com/support/adaptivegaming](https://logitechG.com/support/adaptivegaming)

# VIDEOMÄNGU KOHANDUSKOMPLEKTI KASUTUSJUHEND

- Kaks takjamaterjalist mängualust (juhtelementide kinnituskohad)
  - Jäik takjamaterjaliga kaetud mängualus
  - Paindlik takjamaterjaliga kaetud mängualus
  - Suurema pinna saavutamiseks võite kaks mängualust omavahel ühendada.

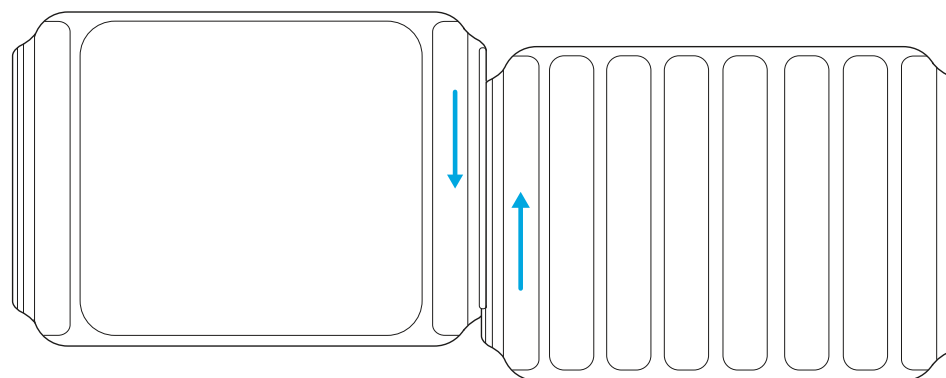
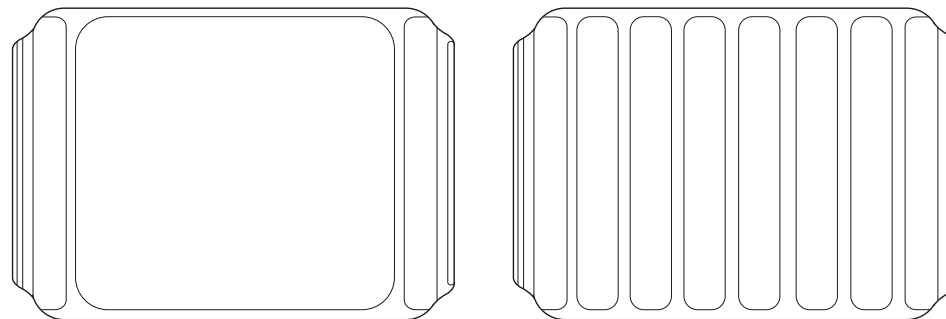

- Nelja eri tüüpi nupud ja juhtelemendid

- Väikesed nupud
- Suured nupud
- Muutuvpäästik
- Kerge puudutuse nupud

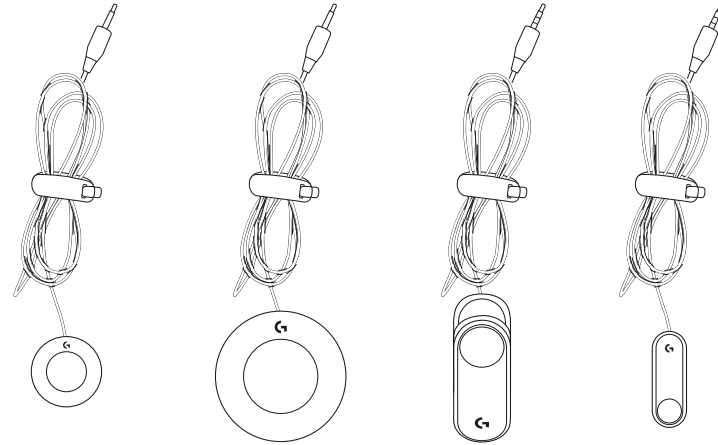

- Nuppudel on ka keermega augud püsivamaks kinnitamiseks, mis on märgistatud meetermõõdustikus kruvisuurusega (kruvid pole kaasas).

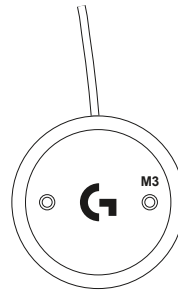

- Nuppude kinnitussildid nuppude kinnitamiseks mängualustele.

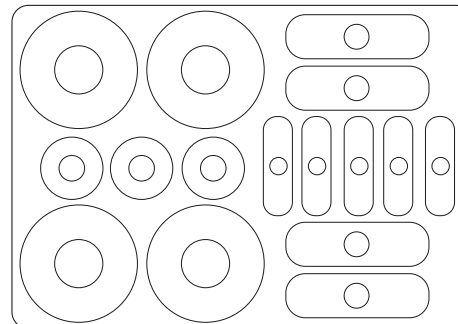

- Videomängu kohanduskomplekti sildid
  - Sildid on nuppudele vastavate suurustega
  - Sildid konnektoripoolsele otsale
  - Xboxi kontrolleri sümbolitega
  - Tühjad sildid kohandatud nimede jaoks

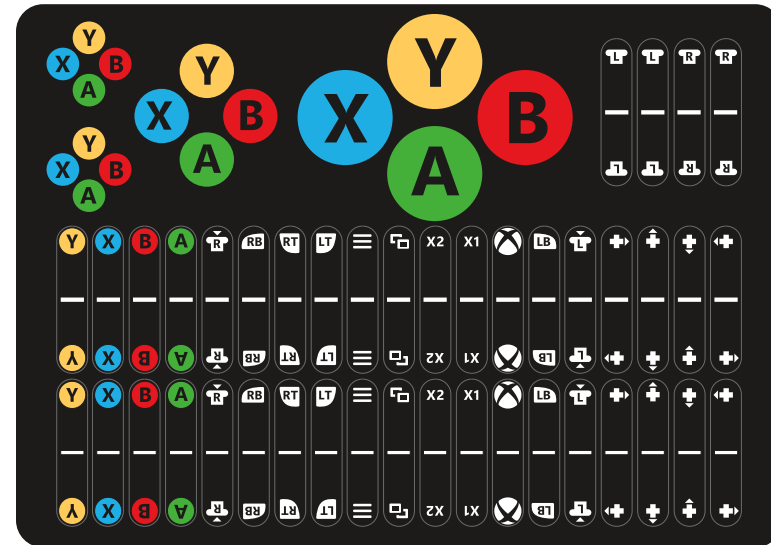

- Takjamaterjalist kinnitid
  - Kaablite kokkukerimine ja haldus
  - Juhtelementide kinnitamine muudesse kohtadesse

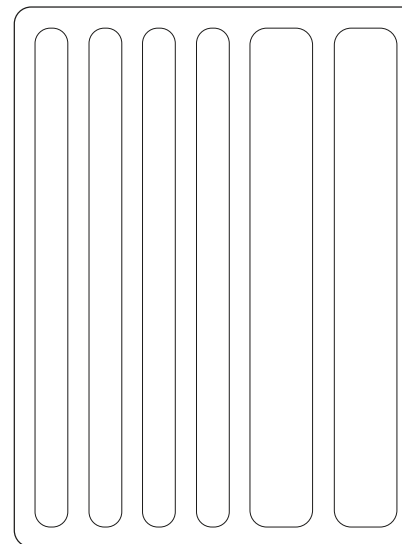





## SILDID

- Kinnitage takjasildid nuppude alla, et nuppe saaks mängualustele või kinnitite külge kinnitada.

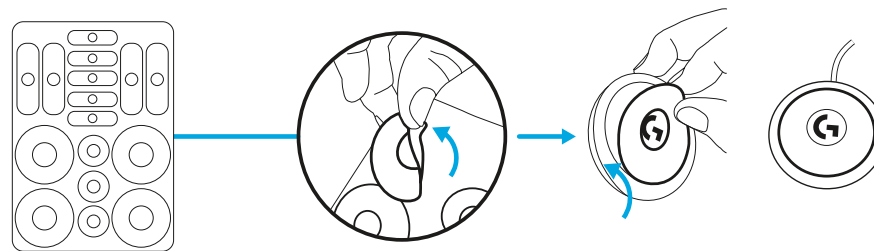

- Kinnitage Xboxi sümbolitega sildid nuppude peale. Need on sobiva suurusega.

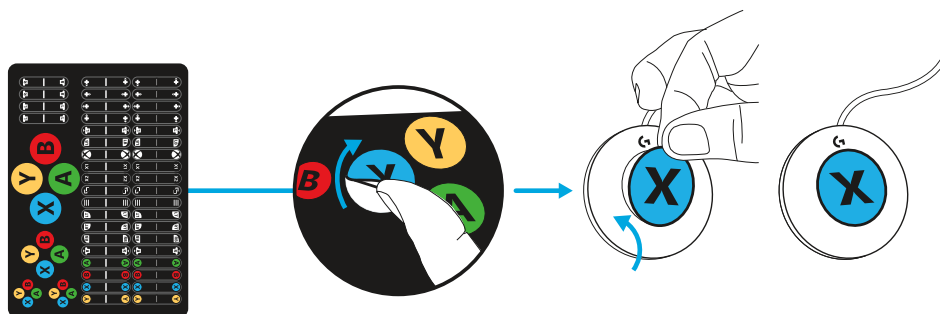

- Kaabli teise otsa võib samuti vastava sildi kinnitada. See on abiks XAC-ga ühendamisel.

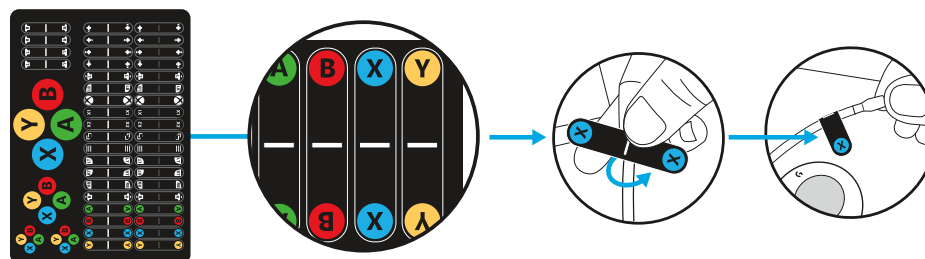

## JUHTELEMENTIDE SEADISTUSE NÄITED

Videomängu kohanduskomplekt on loodud selleks, et pakkuda paindlikkust ja konfigureeritavust eri vajadustele vastamiseks. Takjamaterjali abil saate nupud kaasasolevate mängualuste ja kinnitite külge kinnitada.

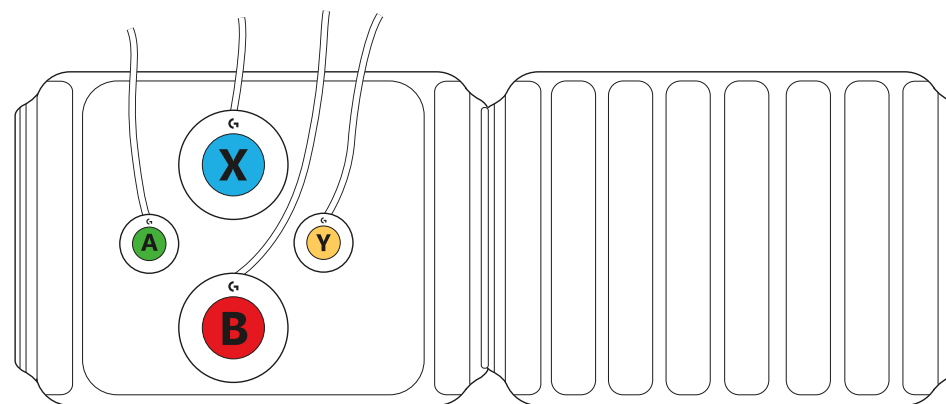
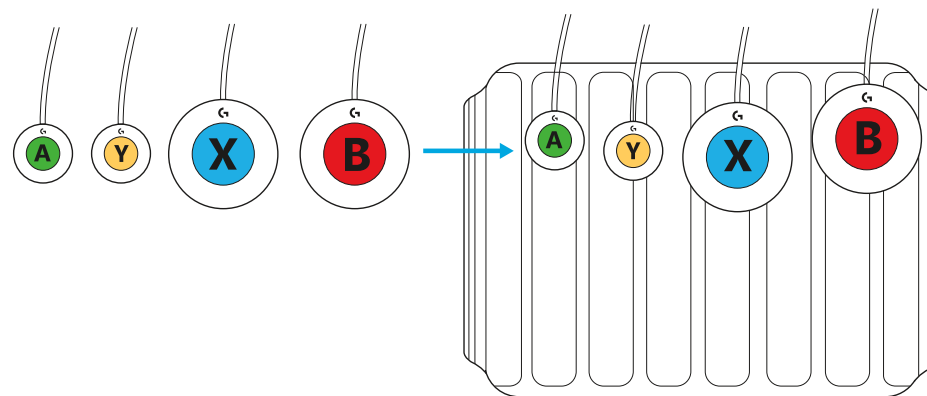

## KUI TEIL ON KÜSIMUSI

[logitechG.com/support/adaptivegaming](https://logitechG.com/support/adaptivegaming)

# ADAPTĪVĀS SPĒĻU KONSOLES LIETOŠANAS INSTRUKCIJAS

- Divi integrāli auduma aizdares spēļu paneli – vadības ierīču pievienošanas punkti
  - Stingsrs auduma aizdares spēļu panelis
  - Elastīgs auduma aizdares spēļu panelis
  - Savienojiet tos, lai izveidotu lielāku virsmas laukumu

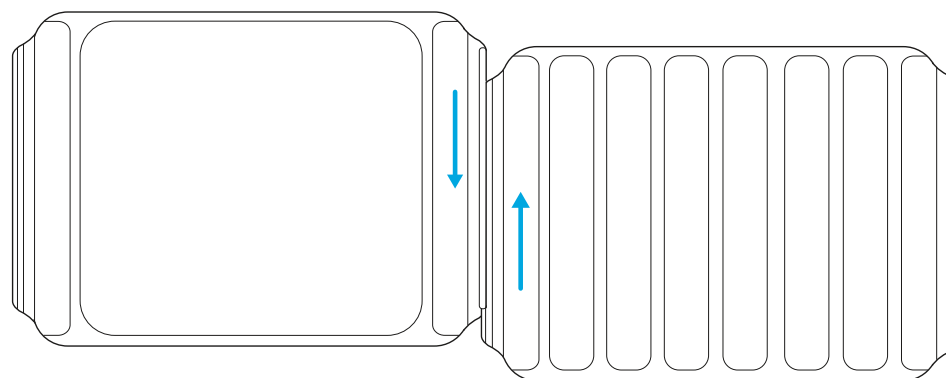
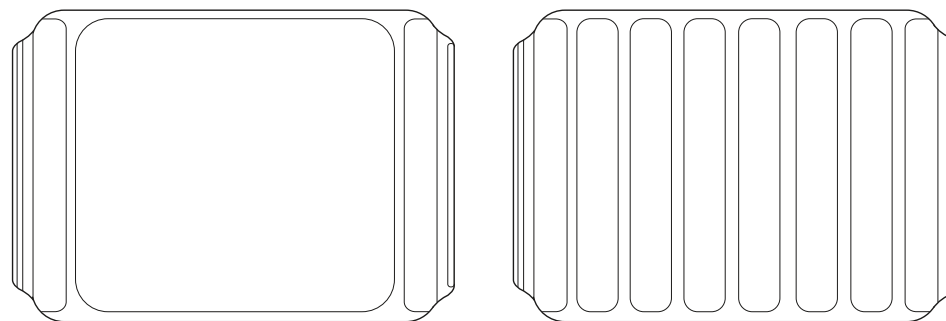

- Četri dažādi pogu un vadības ierīču veidi

- Mazas pogas
- Lielas pogas
- Regulējams trigeris
- Viegla pieskāriena pogas

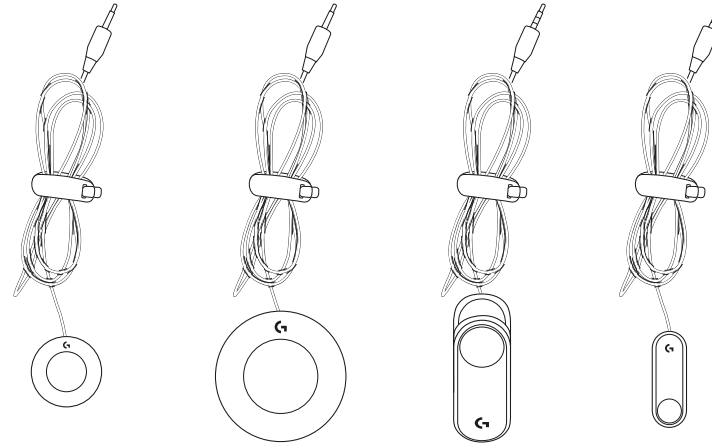

- Pogām ir arī vītņotas atveres, lai tās varētu pastāvīgi nofiksēt, uz tām norādīts metriskais izmērs (skrūves nav iekļautas komplektācijā).

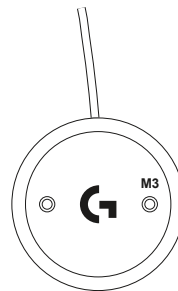

- Stiprinājumu uzlīmes – atdaliet vajadzīgās uzlīmes un uzlīmējiet tās uz attiecīgajām pogām, lai tās varētu piestiprināt pie spēļu paneļa virsmām.

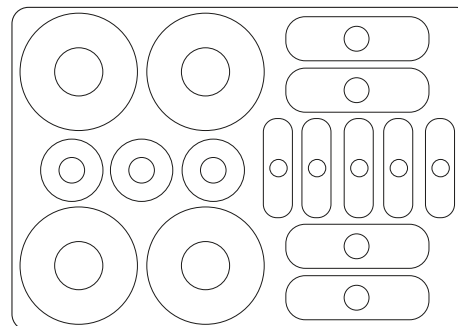

- Adaptīvās spēļu konsoles uzlīmes
  - Uzlīmes ir tieši tikpat lielas, cik attiecīgo veidu pogas
  - Uzlīmes savienotājvadu galiem
  - Uzlīmes, uz kurām jau ir norādīti Xbox vadības pults simboli
  - Tukšas uzlīmes, lai varētu pielāgot to nosaukumus

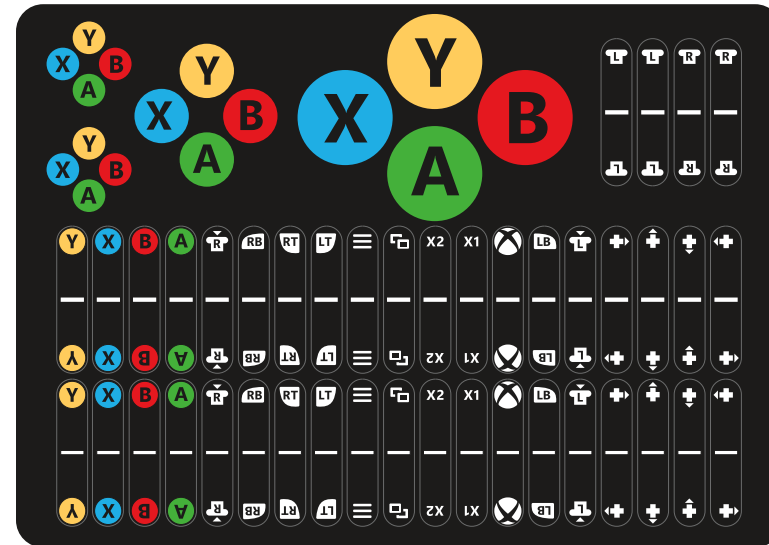

- Auduma aizdares saites un stiprinājumi
  - Sasaistiet un kārtojiet vadus
  - Pievienojiet vadības ierīces citos apgabalos

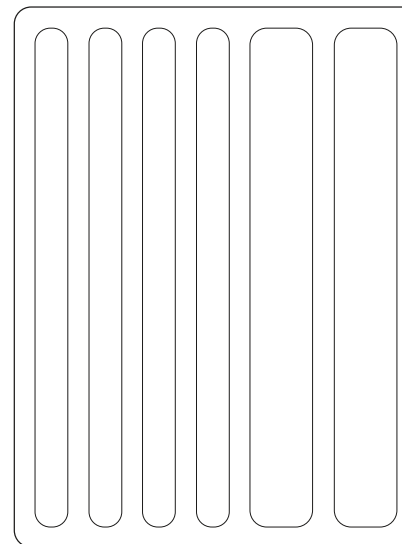

# VADĪBAS IERĪČU PIEVIENOŠANA

Visas vadības ierīces var pievienot Xbox adaptīvajam controllerim pēc viena principa:

**1** Xbox adaptīvā kontrolera aizmugurē ir pieslēgvietas, kas atbilst katrai no Xbox vadības pults funkcijām.

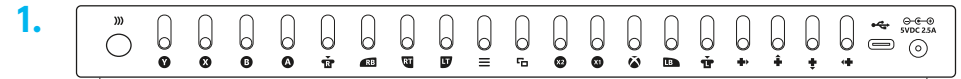

**2** Iespraudiet pogas, ko vēlaties izmantot, spraudni tās funkcijas pieslēgvietā, ko vēlaties kontrolēt.

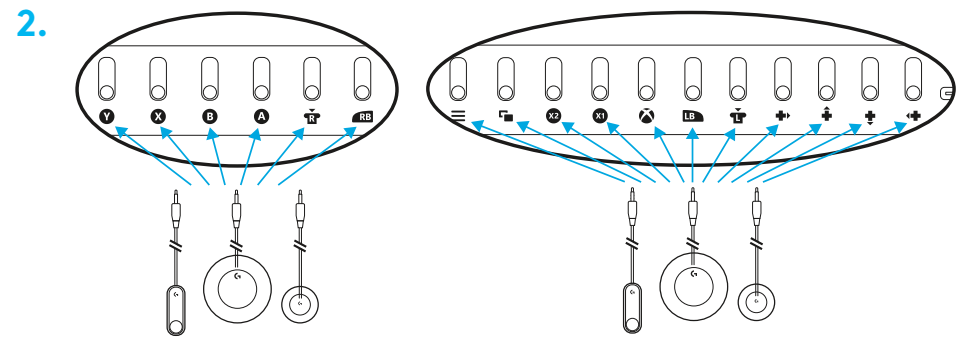

**3** Regulējamā trigeru pogas ir īpašas. Tās drīkst savienot tikai ar LT (kreisā trigeru) un RT (labā trigeru) pieslēgvietām.

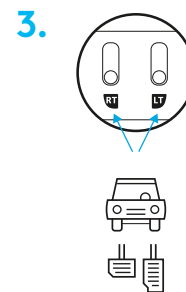

# UZLĪMES

- Pogu apakšpusē pielipiniet aizdares uzlīmes, lai tās varētu piestiprināt pie aizdares virsmām vai saitēm.

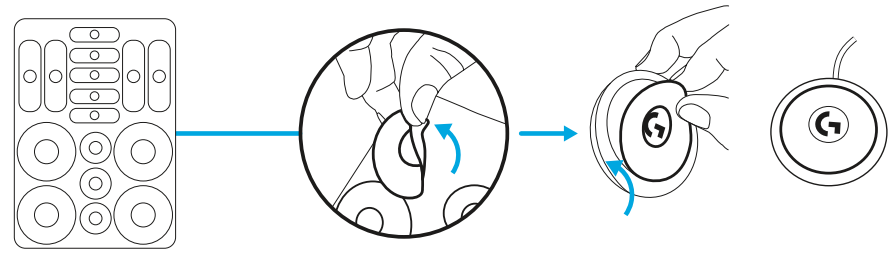

- Pogu augšpusē uzlīmējiet Xbox simbolu uzlīmes – katrai pogai ir attiecīgā izmēra uzlīme.

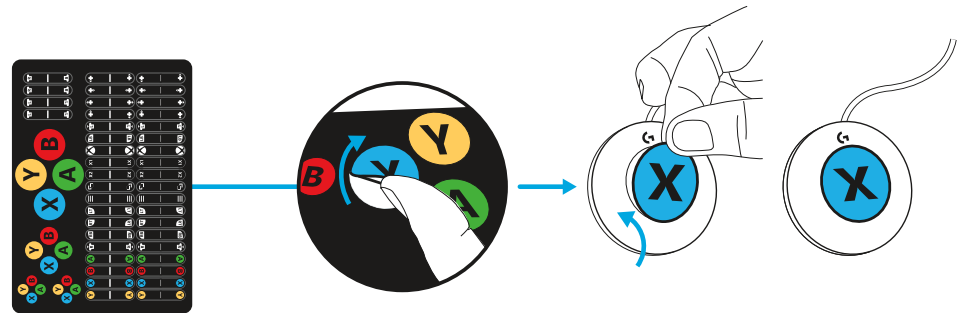

- Lai atvieglotu savienošānu ar Xbox adaptīvo kontrolleri, vadu galos var piestiprināt uzlīmes ar attiecīgo funkciju nosaukumiem.

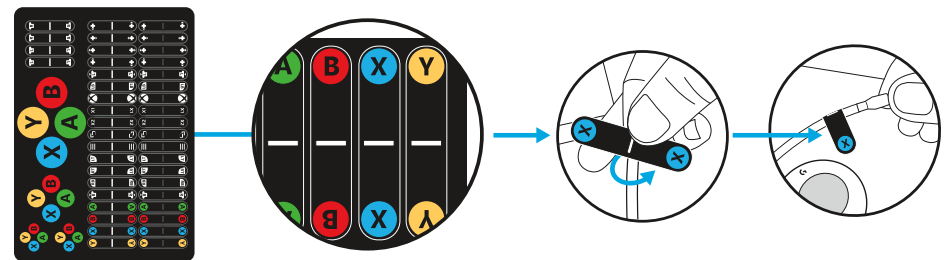

## VADĪBAS IERĪČU IZVIETOŠANAS PIEMĒRI

Adaptīvā spēļu konsole ir izgatavota, lai nodrošinātu daudzveidīgu lietojumu un plašas konfigurēšanas iespējas, kas piemērotas dažādām vajadzībām. Izmantojot auduma aizdares sistēmu, pievienojiet pogas komplektācijā iekļautajiem spēļu paneliem vai saitēm.

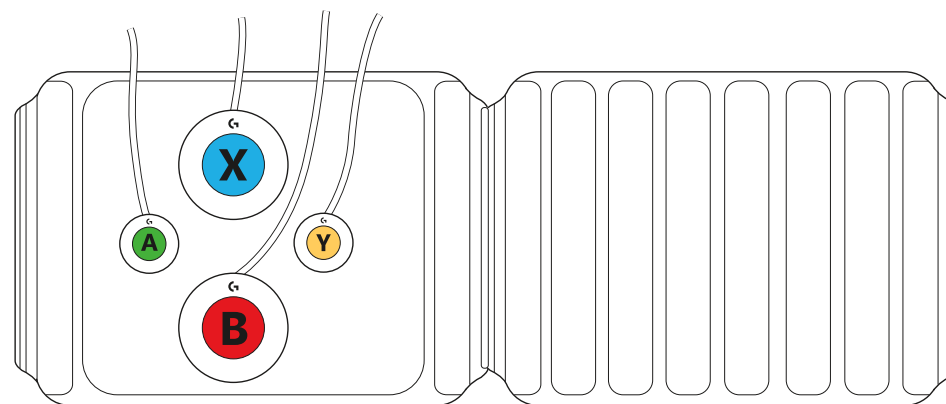
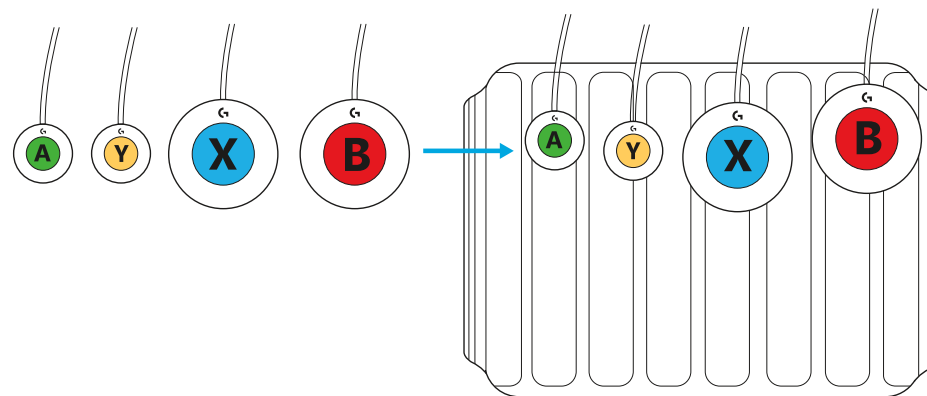

## JAUTĀJUMI?

[logitechG.com/support/adaptivegaming](https://logitechG.com/support/adaptivegaming)



# PRITAIKOMO ŽAIDIMO KOMPLEKTO INSTRUKCIJOS

- Dvi integruojamos sukabinamos žaidimo lentos – valdiklių tvirtinimo vieta
  - Tvirta sukabinama žaidimo lenta
  - Lanksti sukabinama žaidimo lenta
  - Sujunkite jas norėdami didesnio paviršiaus

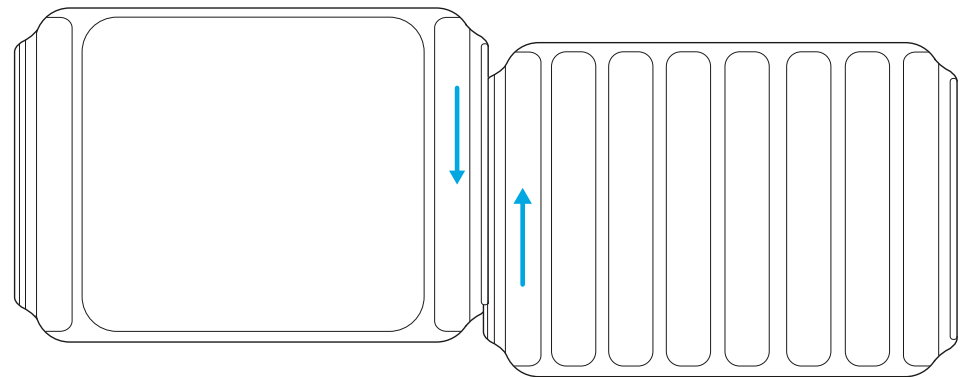
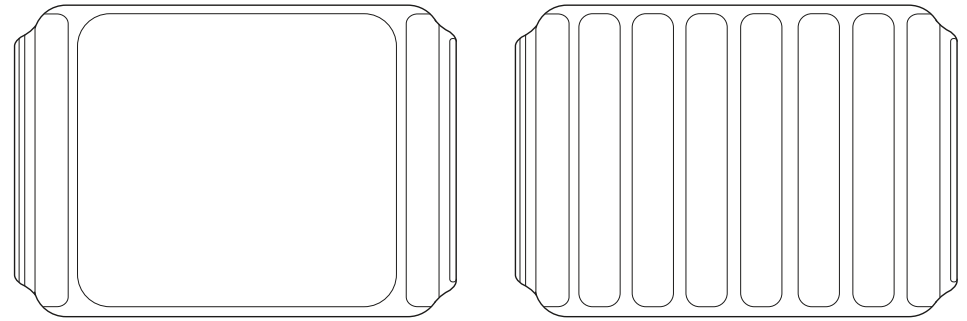

- 4 skirtingo tipo mygtukai ir valdikliai

- Maži mygtukai
- Dideli mygtukai
- Kintamas gaidukas
- Jautrūs jutikliniai mygtukai

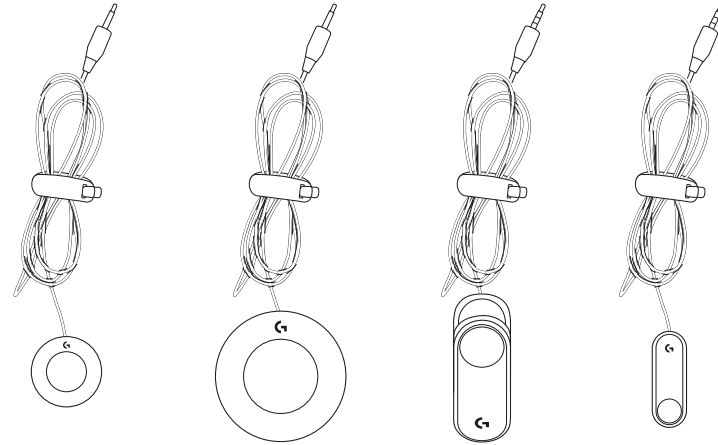

- Mygtukai taip pat turi sriegiuotus taškus pastoviam tvirtinimui – jie pažymėti metriniu dydžiu (varžtai nepridėti).

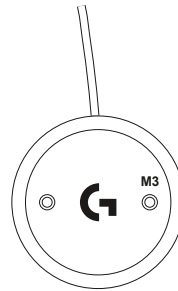

- Tvirtinimo etiketės – nulupkite ir klijuokite ant atitinkamų mygtukų, kuriuos tvirtinsite prie žaidimo lentos paviršių.

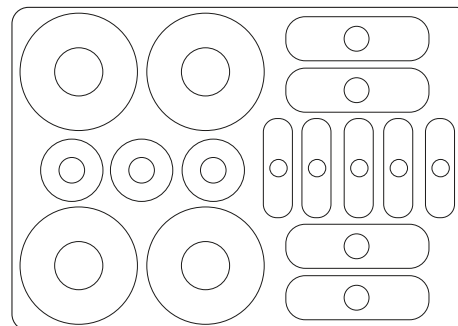

- Pritaikomo žaidimo komplekto etiketės
  - Etiketės atitinka mygtukų tipų dydį
  - Etiketės jungčiai
  - Iš anksto pažymėta „Xbox“ valdiklio simboliais
  - Tuščios etiketės, ant kurių galima nurodyti norimą pavadinimą

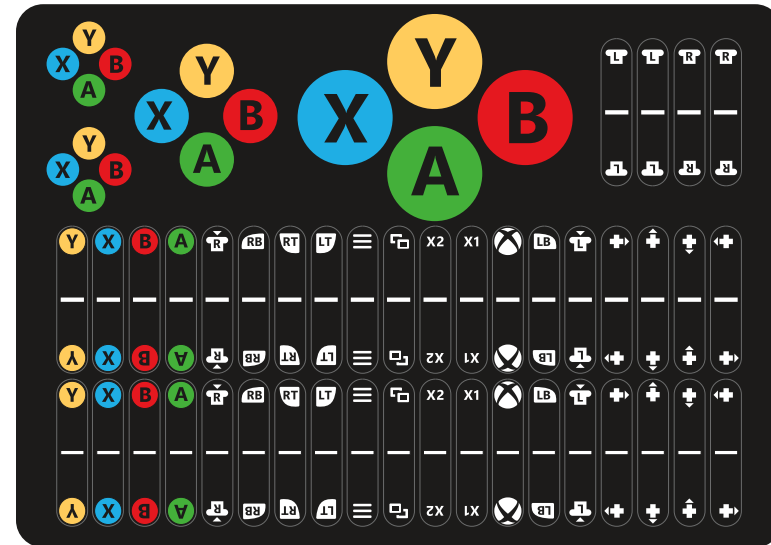

- Tvirtinimo dirželiai ir lipukai
  - Suriškite ir tvarkykite laidus
  - Tvirtinkite valdiklius prie kitų vietų

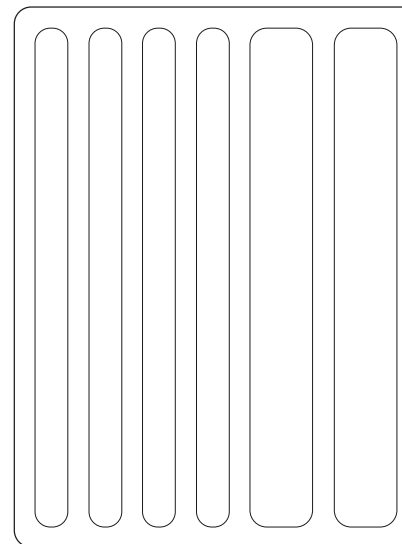

# VALDIKLIŲ PRIJUNGIMAS

Visi valdikliai prie „Xbox Adaptive Controller“ jungiami tai pat:

1 „Xbox Adaptive Controller“ gale yra lizdai, atitinkantys visas „Xbox“ valdiklio funkcijas.

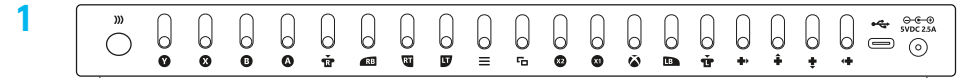

2 Prijunkite norimą naudoti mygtuką prie norimos valdyti funkcijos lizdo.

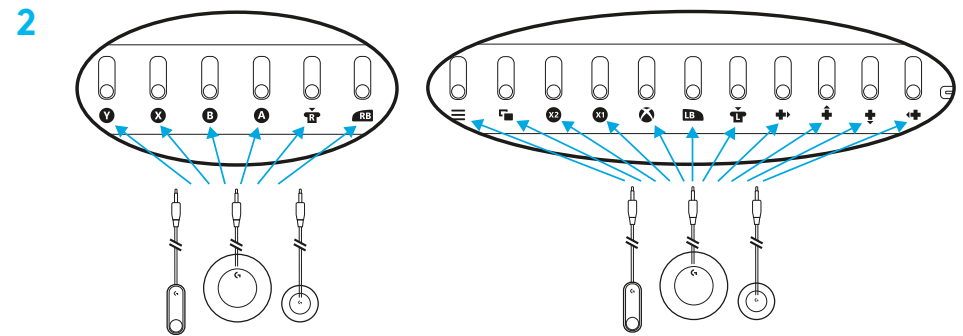

3 Kintami gaidukai yra specialūs. Juos reikia naudoti tik LT (kairysis gaidukas) ir RT (dešinysis gaidukas) lizduose.

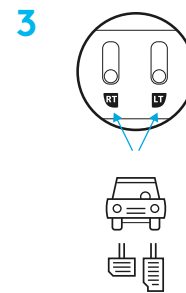

# ETIKETĖS

- Klijuokite etiketes mygtukų apačioje, kad jie prisitvirtintų prie lipnių paviršių arba dirželių.

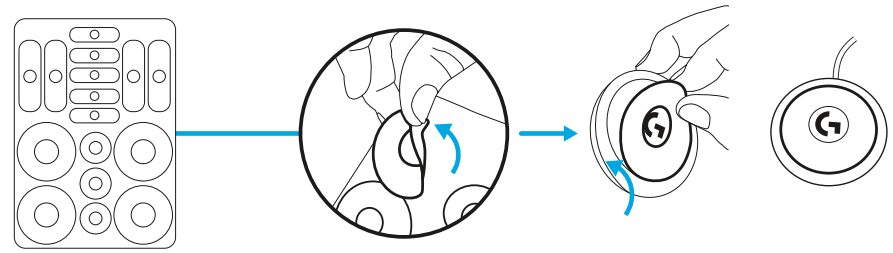

- „Xbox“ simbolių etiketes tvirtinkite prie mygtukų viršaus – jų dydis atitinka.

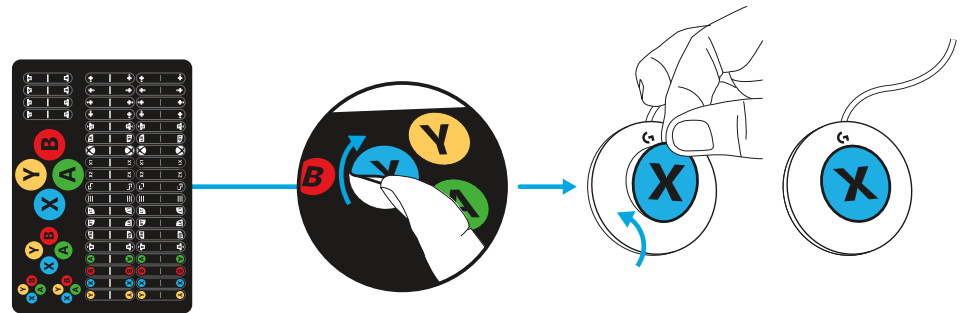

- Sutampančias korteles galima tvirtinti prie kabelio galo norint prijungti prie XAC.

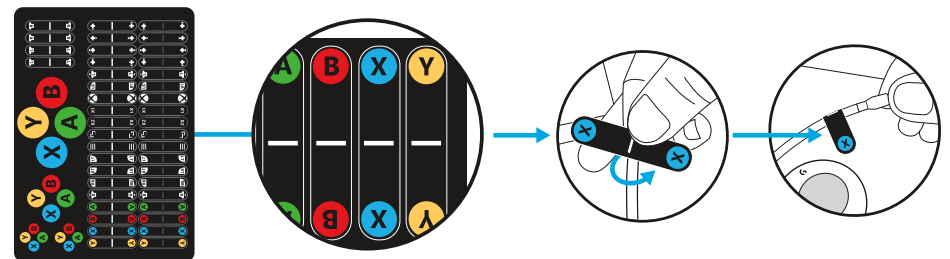

## VALDIKLIŲ NUSTATYMO PAVYZDŽIAI

Pritaikomas žaidimo komplektas sukurtas užtikrinti lankstumą ir konfigūraciją, kad būtų patenkinti skirtingi poreikiai. Naudojant tvirtinimo sistemą, mygtukai tvirtinami prie pridėtų žaidimo lentų arba dirželių.

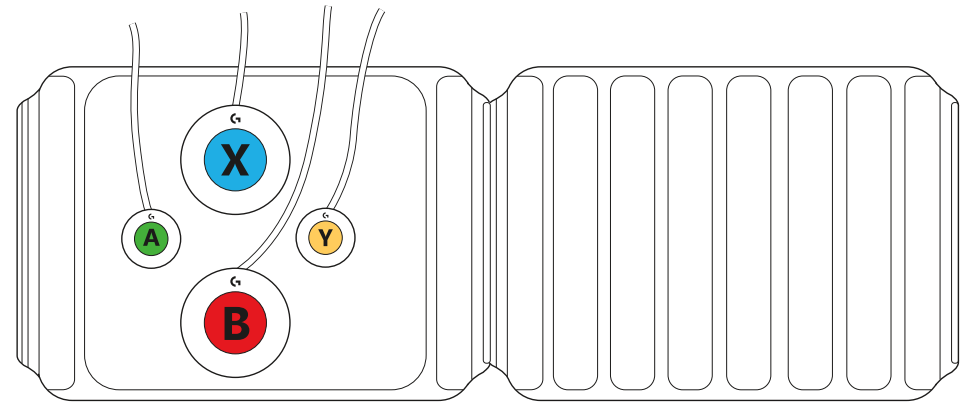
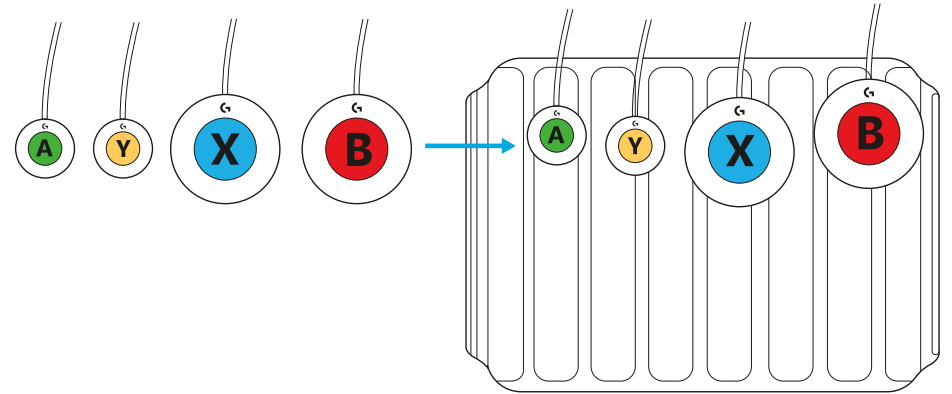

## TURITE KLAUSIMŲ?

[logitechG.com/support/adaptivegaming](https://logitechG.com/support/adaptivegaming)

## ИНСТРУКЦИИ ЗА АДАПТИВНИЯ ИГРОВИ КОМПЛЕКТ

- Две цялостни игрови подложки с куки и примки – точки на прикрепяне за контролите
  - Неподвижна игрова подложка с куки и примки
  - Подвижна игрова подложка с куки и примки
  - Свържете ги, за да получите по-голяма повърхност

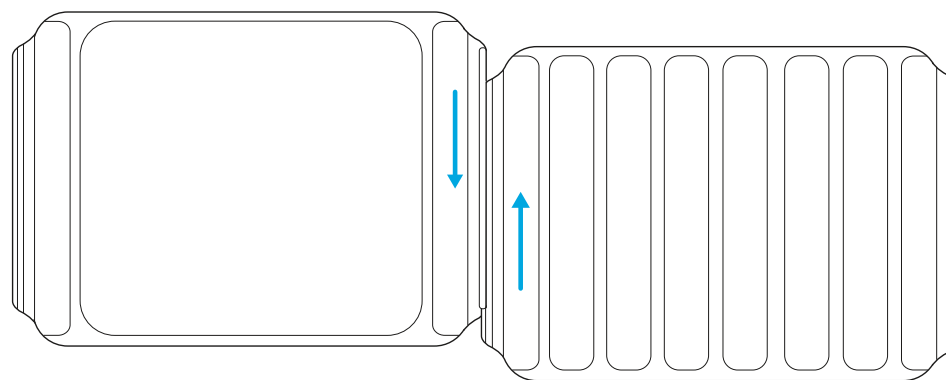
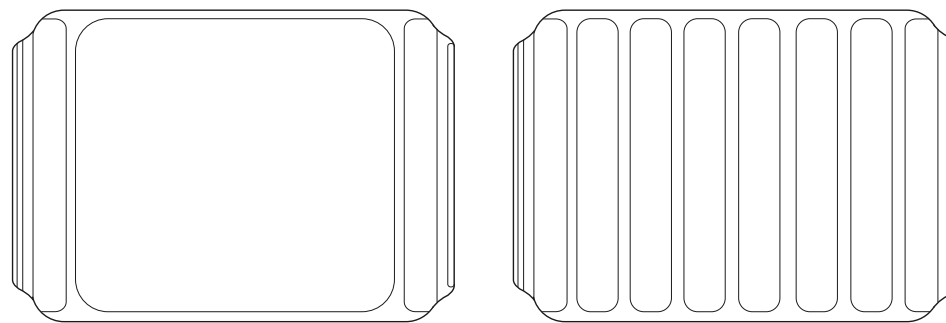

- 4 различни типа бутони и контроли
  - Малки бутони
  - Големи бутони
  - Променящ се спусък
  - Сензорни бутони за леко натискане

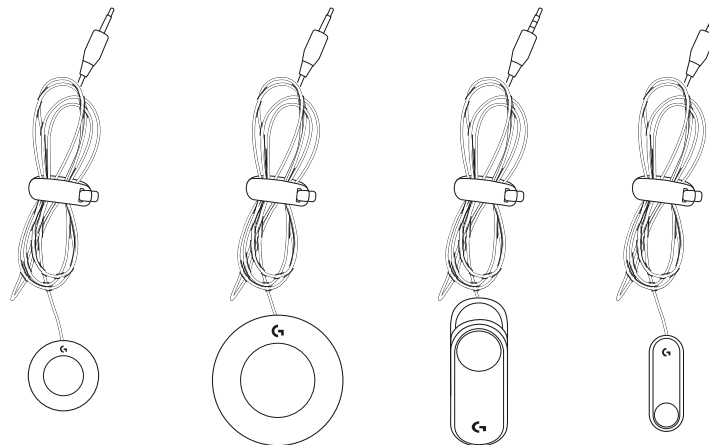

- Бутоните също така разполагат с резбовани точки за постоянно закрепване, отбелязани с метричен размер (винтовете не са включени).

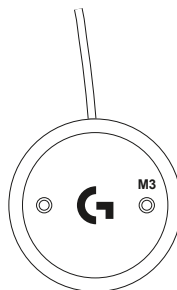

- Етикетите на закопчалките се отлепят и залепват върху съответните бутони, прикрепени към повърхностите на игровите подложки.

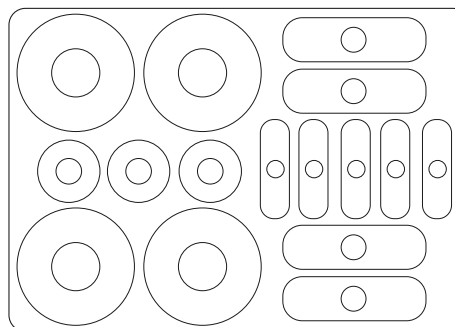



- Етикети на адаптивния игрови комплект
  - Етикетите са със същия размер, за да пасват на типовете бутони
  - Етикети за края на конектора
  - Предварително етикетирани със символите на контролера на Xbox
  - Празни етикети за наименоване по избор

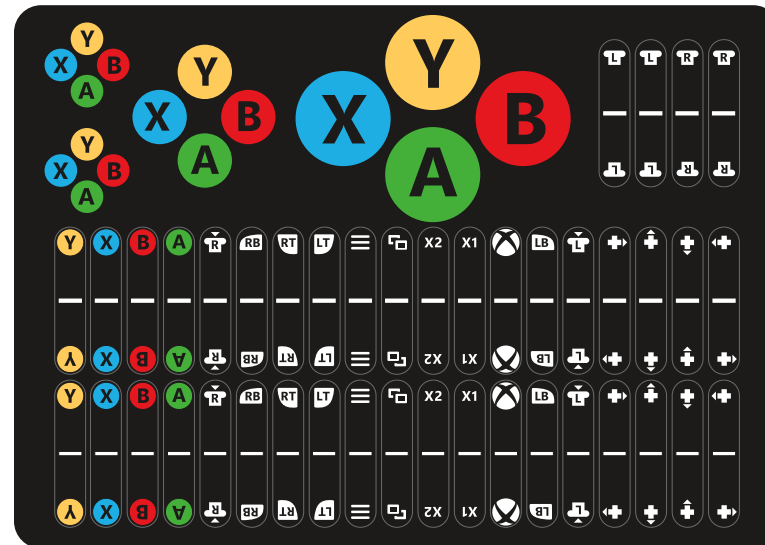

- Превръзки с куки и примки и закопчалки
  - Съберете и нагласете кабелите
  - Прикрепете контролите към другите зони

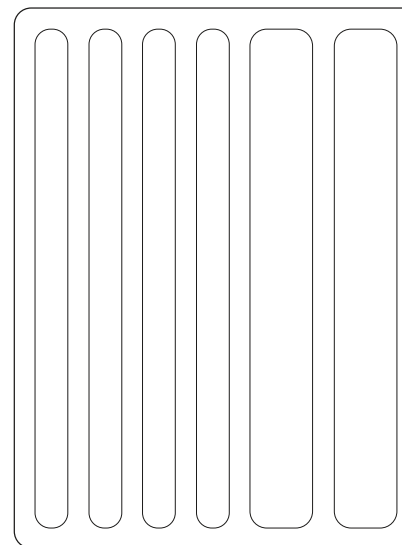

# СВЪРЗВАНЕ НА КОНТРОЛИТЕ

Всички контроли се свързват с адаптивния контролер на Xbox по същия начин:

**1** Задният край на адаптивния контролер на Xbox разполага с портове, които отговарят на всички функции на контролер на Xbox.

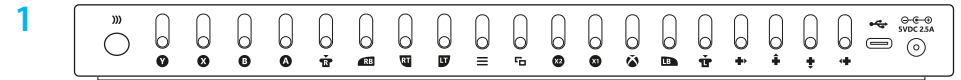

**2** Включете бутона, който искате да използвате, в порта на функцията, която искате да контролирате.

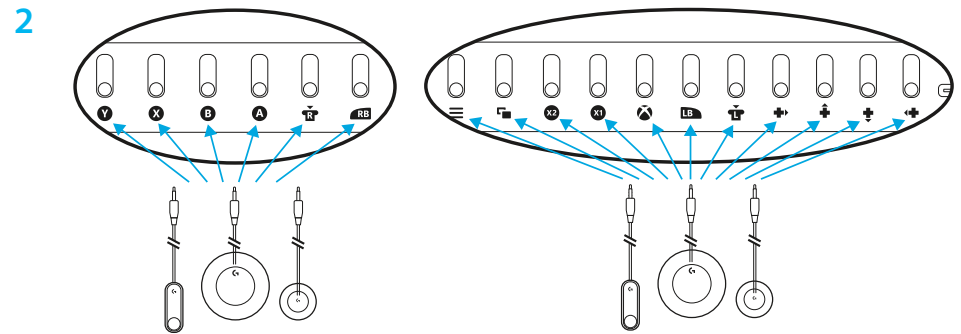

**3** Променящите се спусъци са специални. Те трябва да се използват единствено в портовете LT (ляв спусък) и RT (десен спусък).

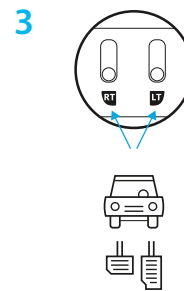

## ЕТИКЕТИ

- Прикрепете етикетите с куки към долните страни на бутоните, така че да се прикрепят към повърхностите или превръзките с примки.

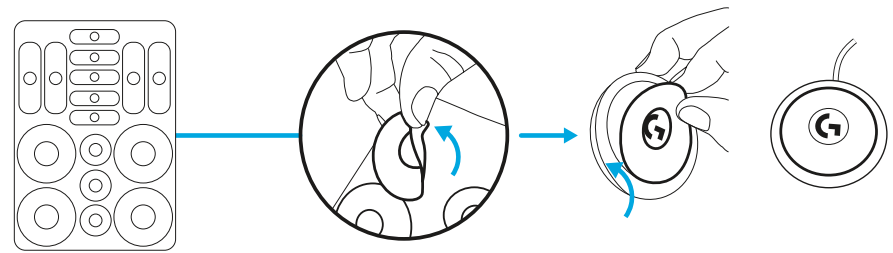

- Прикрепете етикетите със символи на Xbox към горната страна на бутоните – оразмерени са, така че да съвпадат.

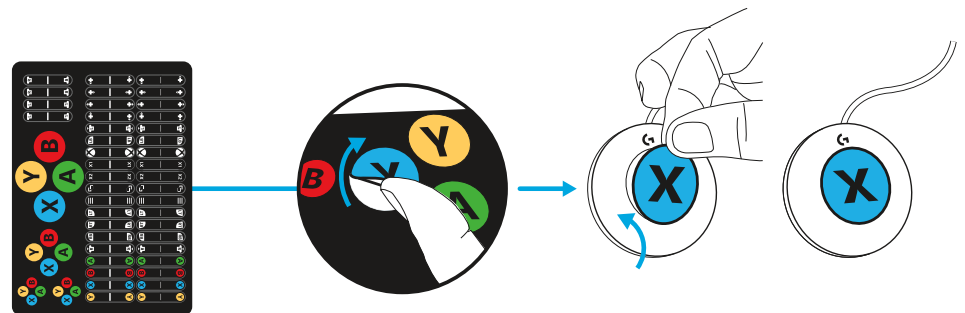

- Съвпадащите щипки могат да бъдат прикрепени към края на кабела, за да подпомогнат свързването с ХАС.

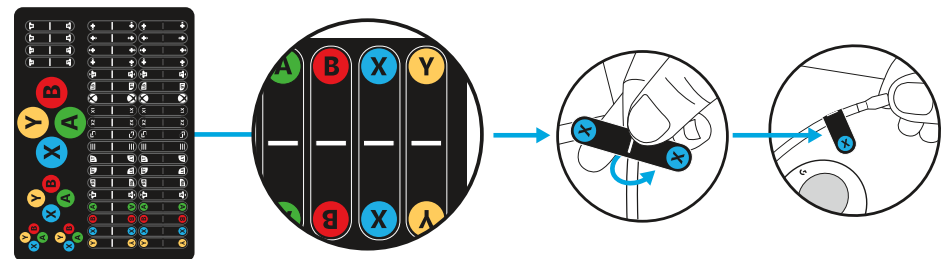

## ПРИМЕРИ ЗА КОНФИГУРИРАНЕ НА КОНТРОЛИТЕ

Адаптивният игрови комплект е създаден да осигурява гъвкавост и конфигурируемост, за да отговори на различни нужди. Чрез системата с куки и примки бутоните се прикрепят към включените игрови подложки или превръзки.

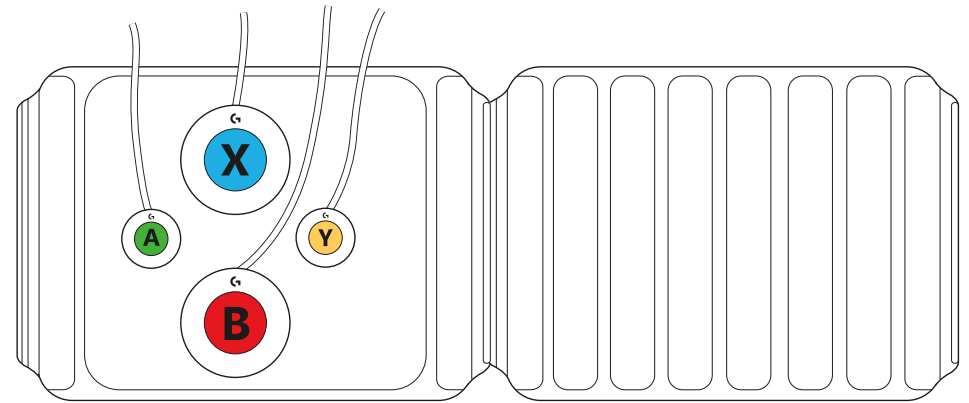
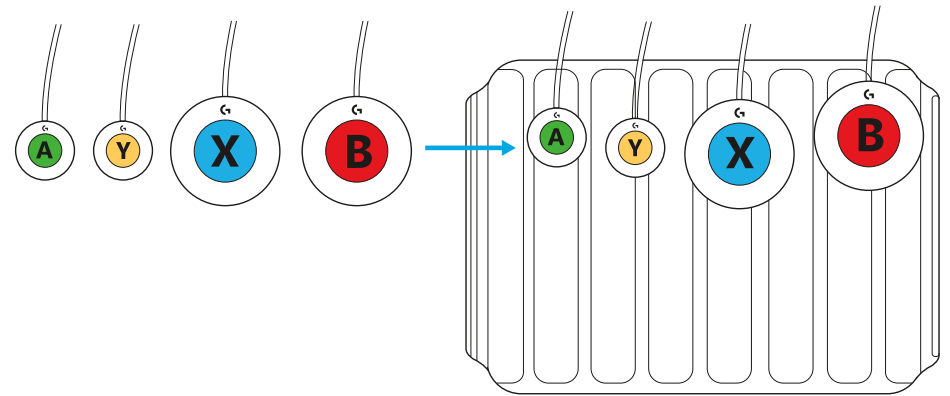

## ВЪПРОСИ?

[logitechG.com/support/adaptivegaming](https://logitechG.com/support/adaptivegaming)

## UPUTE ZA ADAPTIVNI KOMPLET ZA IGRANJE

- Dvije integrirane ploče za igranje s čičkom -  
Točka za povezivanje kontrola
  - Kruta ploča za igranje s čičkom
  - Fleksibilna ploča za igranje s čičkom
  - Povežite ih kako biste dobili veću površinu

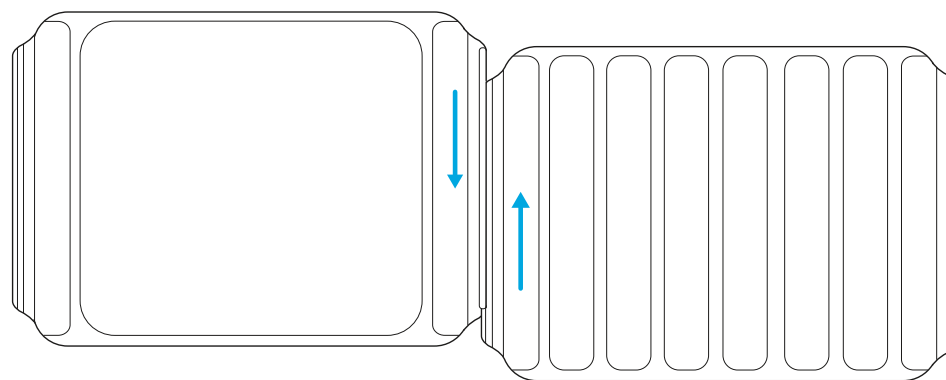
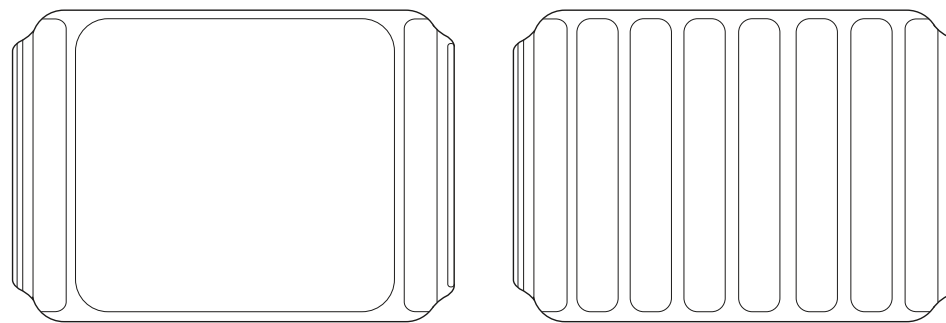

- 4 različite vrste gumba i kontrola

- Mali gumbi
- Veliki gumbi
- Promjenjivi okidač
- Tipke osjetljive na dodir

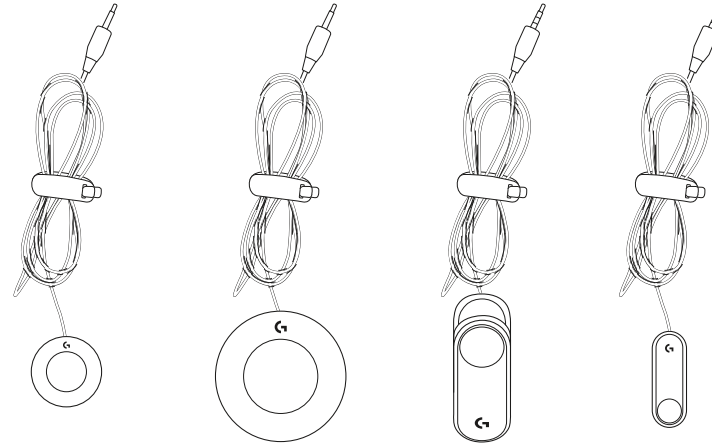

- Gumbi imaju navojne točke za trajno pričvršćivanje, označene metričkom veličinom (vijci nisu uključeni u opseg isporuke).

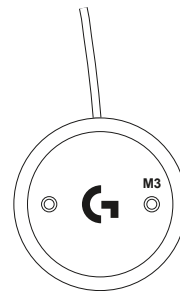

- Naljepnice elemenata za pričvršćivanje - odlijepite i zalijepite na odgovarajuće gumbе pričvršćene na površine ploča za igranje.

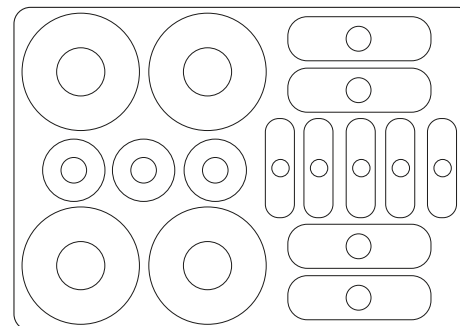

- Naljepnice za adaptivni komplet za igranje
  - Naljepnice su veličine koja odgovara vrsti gumba
  - Naljepnice za kraj priključka
  - Unaprijed postavljane oznake sa simbolima Xbox kontrolera
  - Prazne naljepnice za korisnički prilagođeno imenovanje

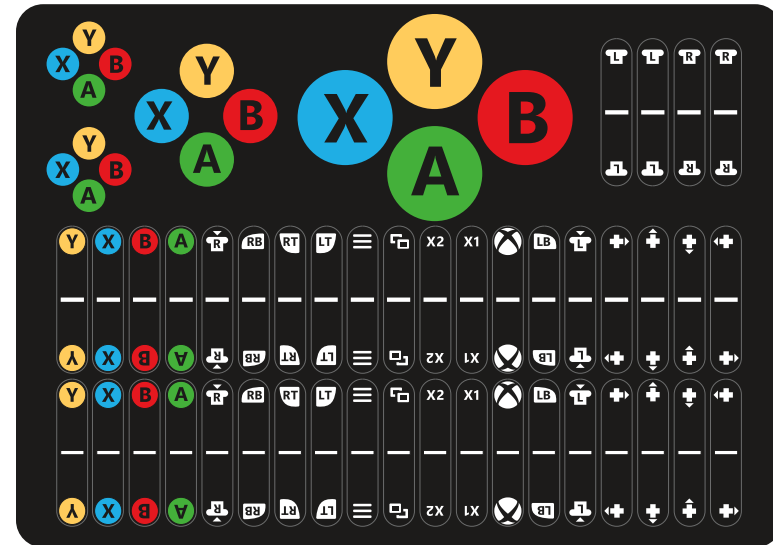

- Vezice i elementi pričvršćivanje s čičkom
  - Sakupljanje i upravljanje kabelima
  - Pričvršćivanje kontrola na druga područja

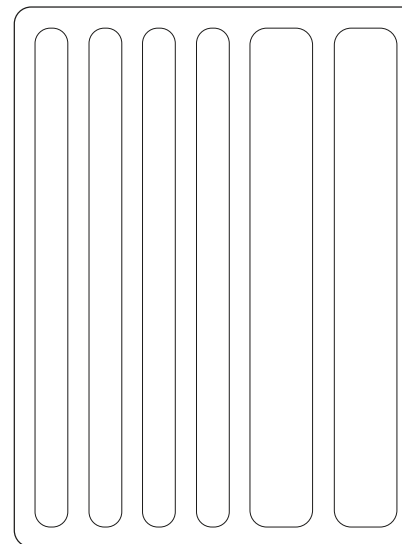

# PRIKLJUČIVANJE KONTROLA

Sve se kontrole na Xbox adaptivnog kontrolera priključuju na isti način:

- 1 Stražnji rub Xbox adaptivnog kontrolera ima utore koji odgovaraju svim funkcijama Xbox kontrolera.
- 2 Ukopčajte gumb koji želite upotrijebiti u utor funkcije kojom želite upravljati.
- 3 Gumbi promjenjivih okidača su posebni. Njih upotrebljavati samo u utorima za LT (lijevi okidač) i RT (desni okidač).

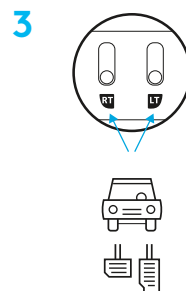
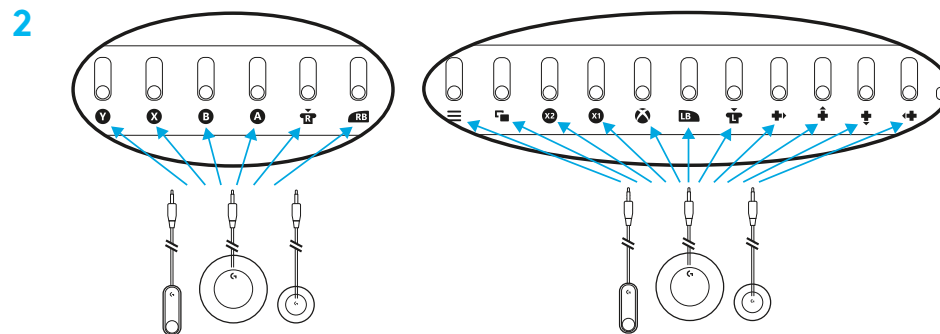
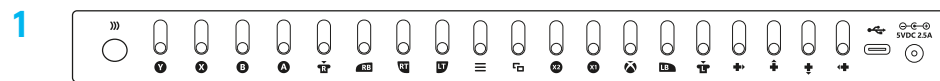



# NALJEPNICE

- Zalijepite čičak na donji dio gumba kako biste ih mogli pričvrstiti na čičak površinu ili vezicu.

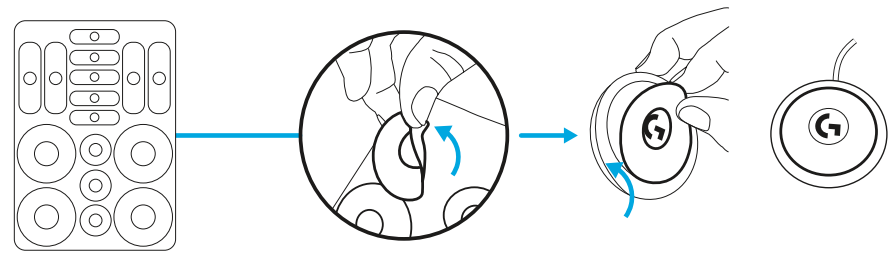

- Zalijepite naljepnice s Xbox simbolima na vrh gumba - Veličinom odgovaraju gumbima.

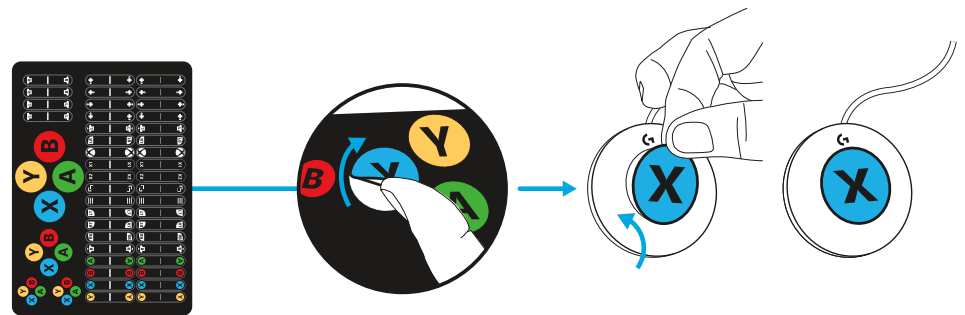

- Postoji mogućnost postavljanja odgovarajućih oznaka na kraj kabela za pomoć tijekom povezivanja na XAC.

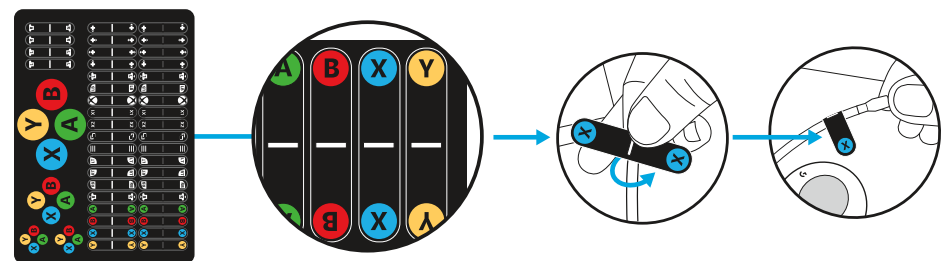

## PRIMJERI POSTAVLJANJA KONTROLA

Adaptivni komplet za igranje dizajniran je kako bi omogućio fleksibilnost i različite mogućnosti konfiguracije u skladu s potrebama. Pomoću sustava pričvršćivanja na čičak gumbete možete pričvrstiti na priložene ploče za igranje ili vezice.

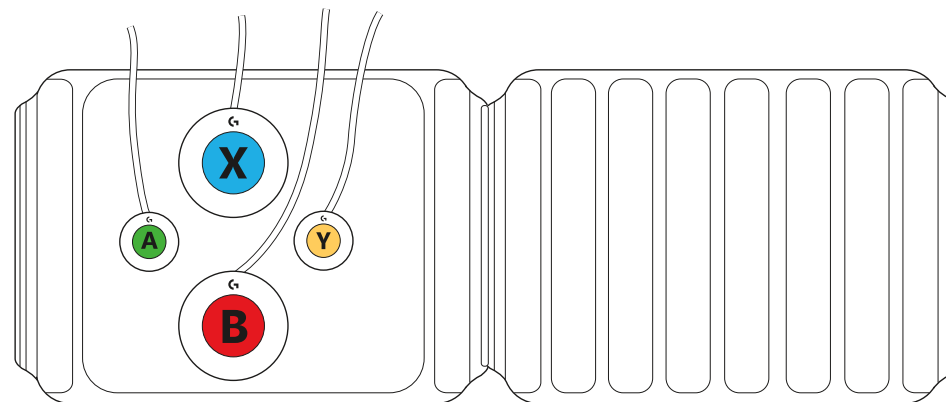
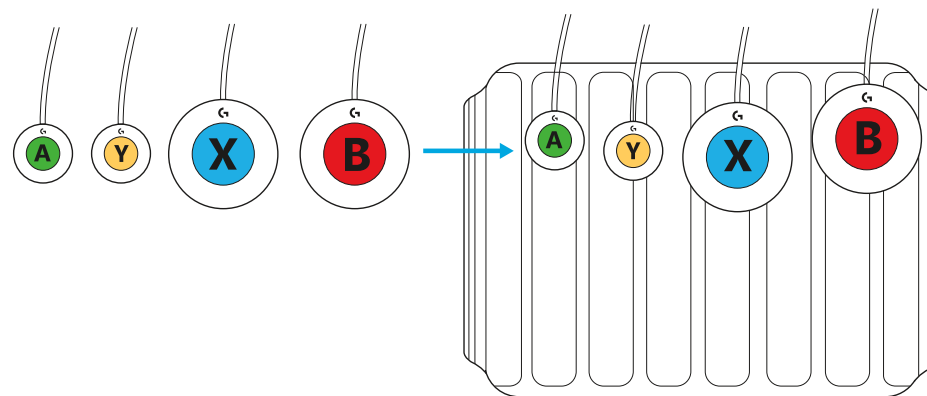

## PITANJA?

[logitechG.com/support/adaptivegaming](https://logitechG.com/support/adaptivegaming)

## UPUTSTVA ZA PRILAGODLJIVI KOMPLET ZA IGRANJE

- Dve integralne table za igranje sa delovima za kačenje i omčama – tačka za kačenje kontrola
  - Čvrsta tabla za igranje sa delovima za kačenje i omčama
  - Fleksibilna tabla za igranje sa delovima za kačenje i omčama
  - Povežite ih da biste dobili veću površinu

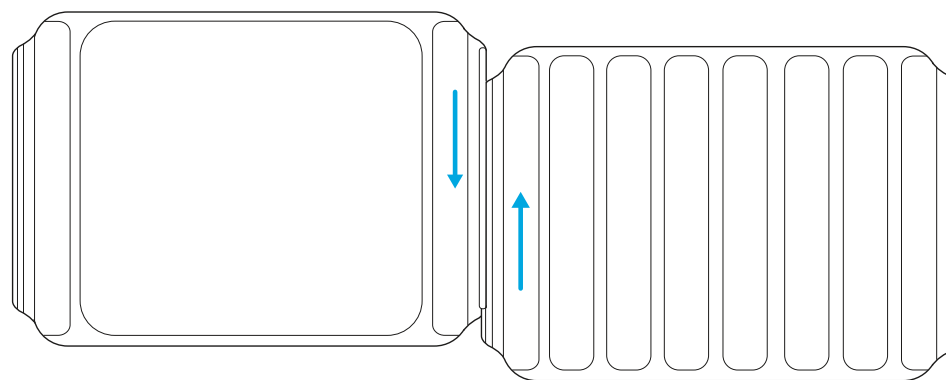
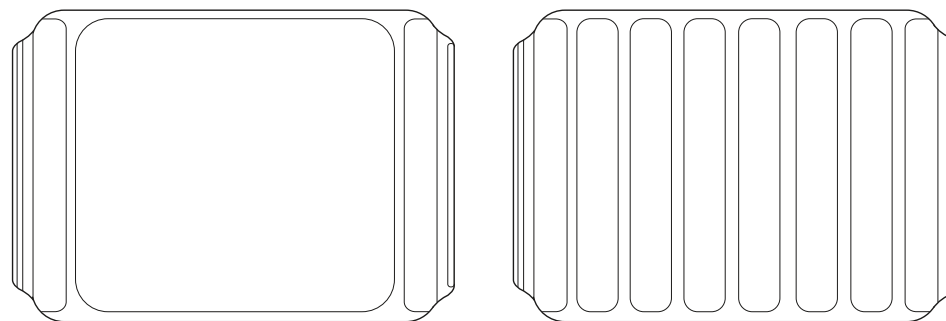

- 4 različita tipa dugmadi i kontrola

- Mala dugmad
- Velika dugmad
- Prilagodljivi okidač
- Dugmad za lagani dodir

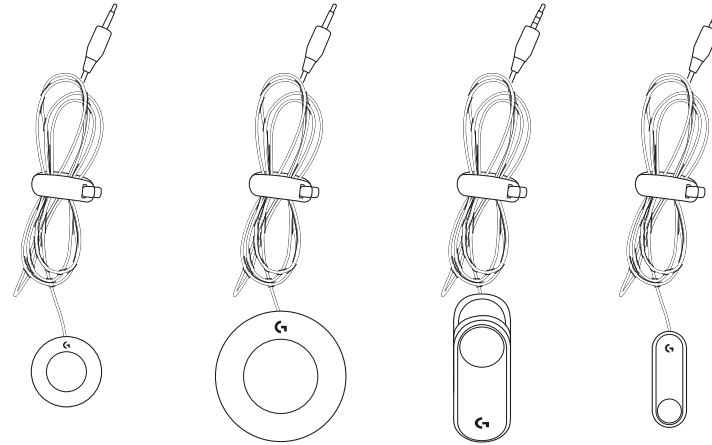

- Dugmad takođe imaju proreze za trajno postavljanje, označene metričkim jedinicama (zavrtnji nisu priloženi).

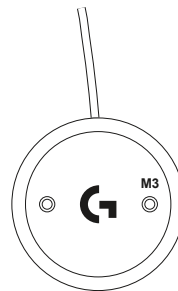

- Oznake za lepljenje – odvojite i zalepite na odgovarajuću dugmad koja su postavljena na table za igranje.

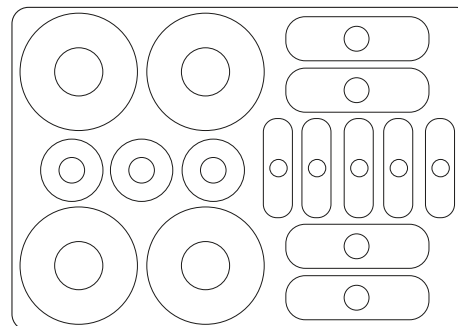

- Oznake za prilagodljivi komplet za igranje
  - Oznake po veličini precizno odgovaraju tipovima dugmadi
  - Oznake za konektore
  - Unapred obeležene simbolima Xbox kontrolera
  - Prazne oznake za prilagođeno imenovanje

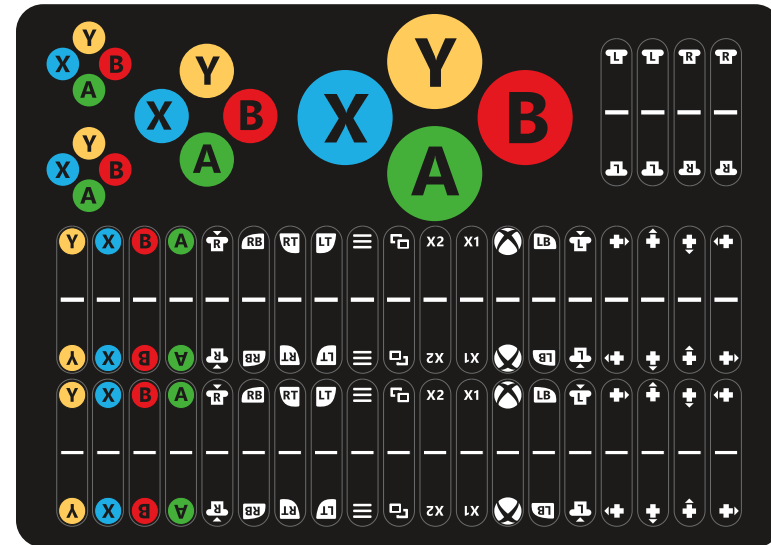

- Vezice i pričvršćivači za delove za kačenje i omče
  - Grupisanje i manipulisanje kablovima
  - Kačenje kontrola na druga mesta

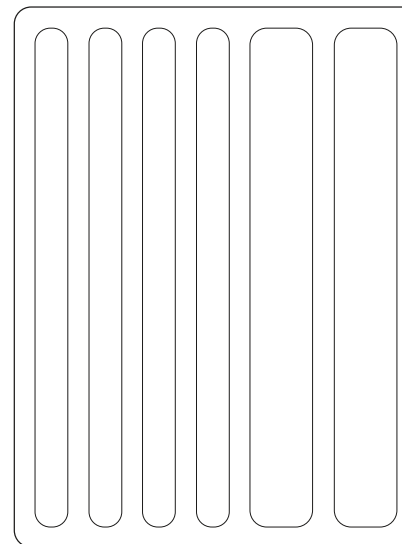

# POVEZIVANJE KONTROLA

Sve kontrole se kače na Xbox prilagodljivi kontroler na isti način:

**1** Na zadnjoj strani Xbox prilagodljivog kontrolera nalaze se portovi koji odgovaraju svim funkcijama Xbox kontrolera.

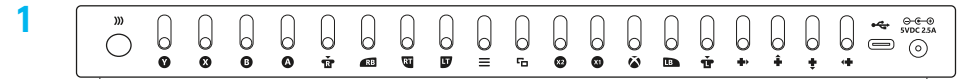

**2** Povežite dugme koje želite da koristite na port funkcije kojom želite da upravljate.

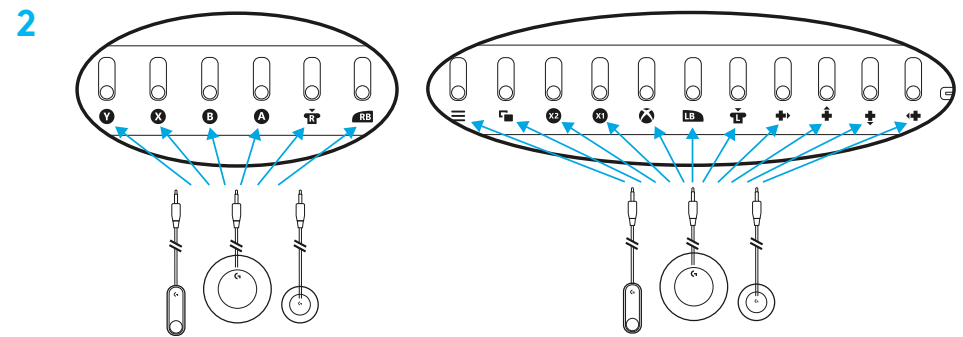

**3** Prilagodljivi okidači su specijalni. Trebalo bi da ih koristite samo sa portovima LT (levi okidač) i RT (desni okidač).

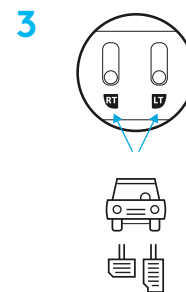

# OZNAKE

- Oznake sa delovima za kačenje postavite sa donje strane dugmadi kako biste mogli da ih postavljate na omče ili vezice.

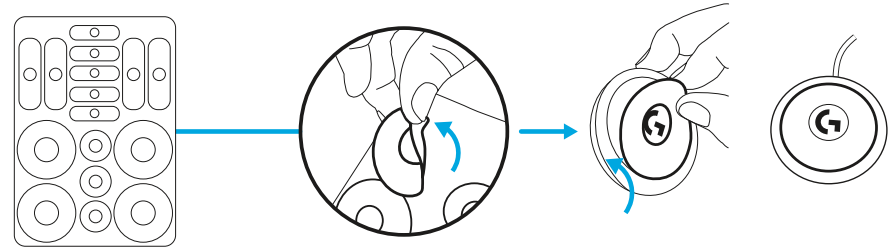

- Oznake sa Xbox simbolima postavite sa gornje strane dugmadi – odgovarajuće su veličine.

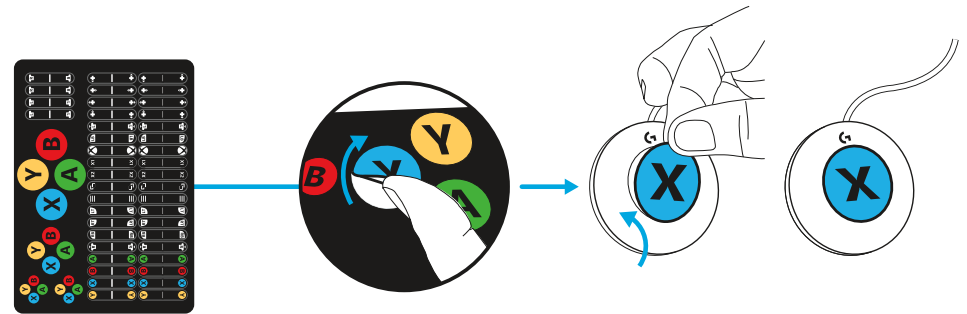

- Odgovarajuće jezičke moguće je postaviti na kabl da bi se olakšalo povezivanje na XAC.

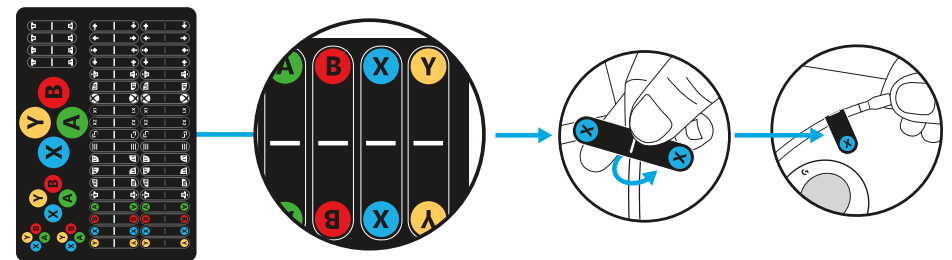

## PRIMERI PODEŠAVANJA KONTROLA

Prilagodljivi komplet za igranje napravljen je za fleksibilnost i prilagodljivost, u skladu sa različitim potrebama. Pomoću sistema delova za kačenje i omči postavite dugmad na priložene table za igranje ili vezice.

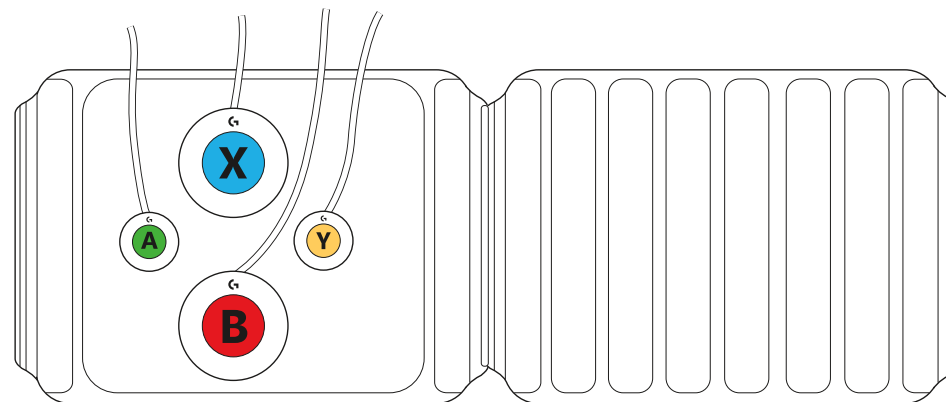
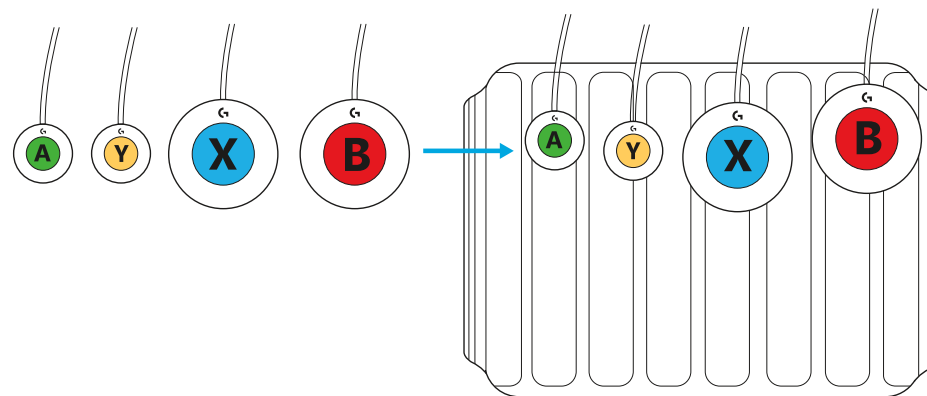

## IMATE PITANJA?

[logitechG.com/support/adaptivegaming](https://logitechG.com/support/adaptivegaming)



# NAVODILA ZA PRILAGODLJIV IGRIČARSKI KOMPLET

- Dve integralni sprijemalni igričarski plošči – pritrdilna točka za kontrolnike
  - Toga sprijemalna igričarska plošča
  - Gibljiva sprijemalna igričarska plošča
  - Povežite jih, da ustvarite večjo površino.

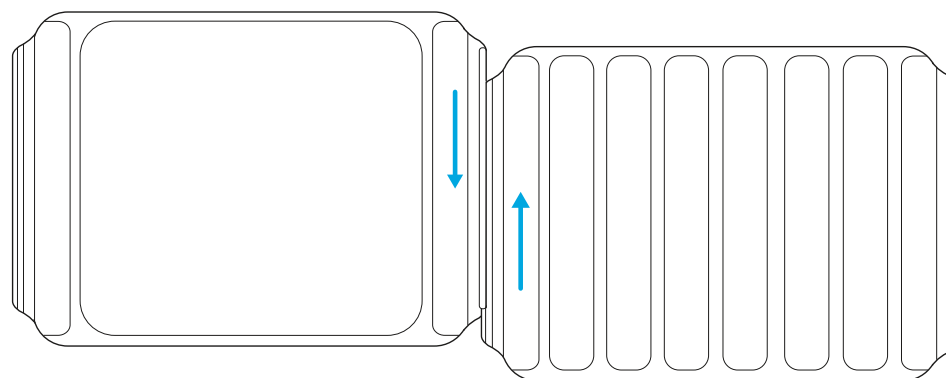
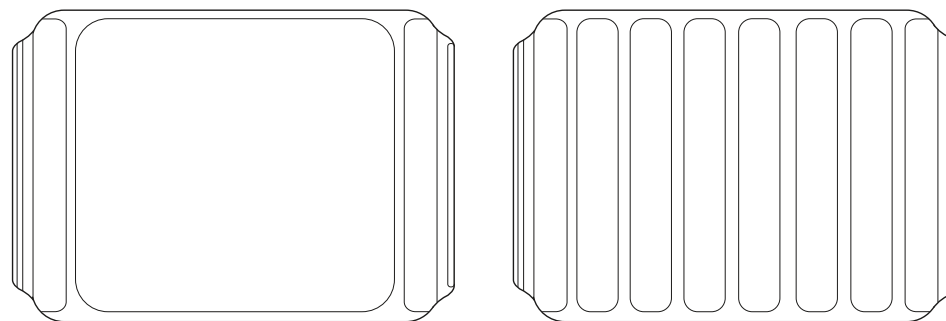

- 4 različne vrste gumbov in kontrolnikov

- Majhni gumbi
- Veliki gumbi
- Spremenljiv sprožilec
- Tipke na rahel dotik

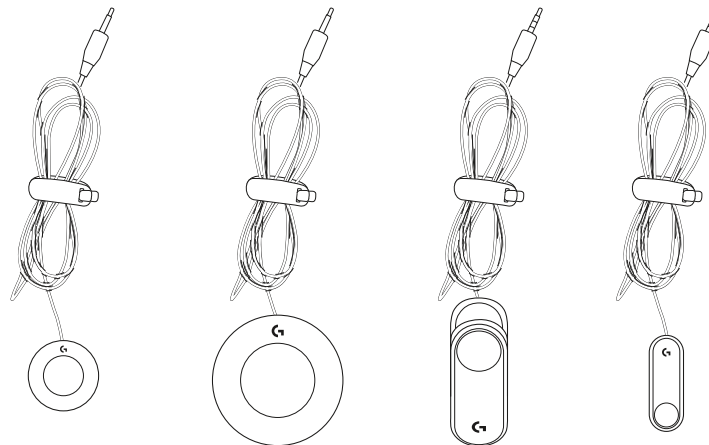

- Gumbi imajo tudi navojne točke za trajno pritrditev, označene z metrično velikostjo (vijaki niso priloženi).

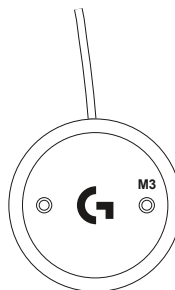

- Pritrdilne nalepke – odlepите in nalepite na ustrezne gumbe za pritrditev na površino igričarske plošče.

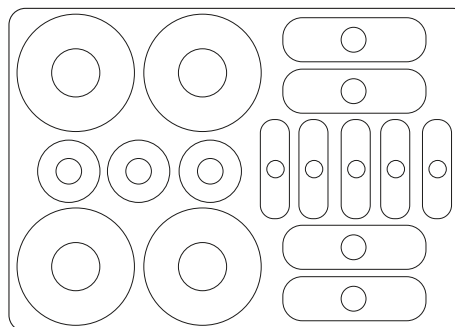



# PRIKLJUČEVANJE KONTROLNIKOV

Vsi kontrolniki se priključijo na prilagodljiv krmilnik Xbox Adaptive Controller na enak način:

**1** Hrbtni rob prilagodljivega krmilnika Xbox ima vrata, ki se ujemajo z vsemi funkcijami krmilnika Xbox.

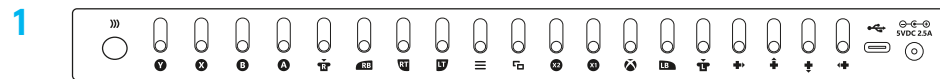

**2** Gumb, ki ga že želite uporabiti, vstavite v vrata funkcije, ki jo želite nadzorovati.

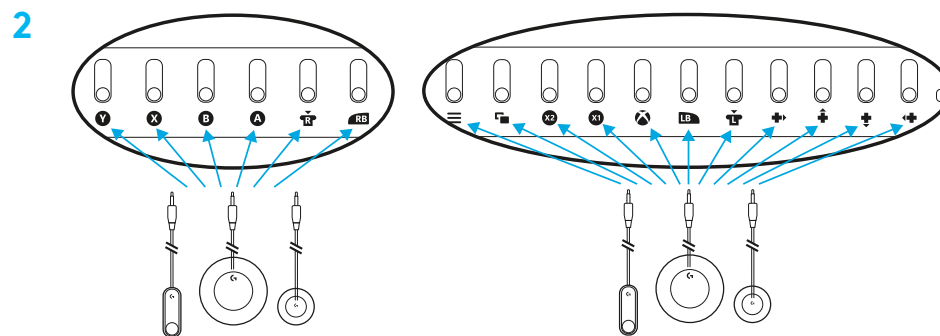

**3** Spremenljivi sprožilni gumbi so posebni. Uporabljajo naj se le v vratih LT (levi sprožilec) in RT(desni sprožilec).

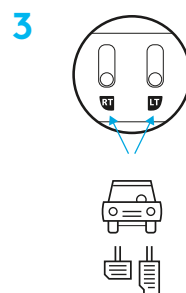

## NALEPKE

- Pritrdite kavljaste nalepke na dno gumbov tako, da se pritrdijo na zankaste površine ali objemke.
- Nalepke s simbolom Xbox nalepite na vrh gumbov – ujemajo se v velikosti.
- Na konec kabla se lahko pritrdijo ujemajoči zavihki, ki pomagajo pri priključitvi na XAC.

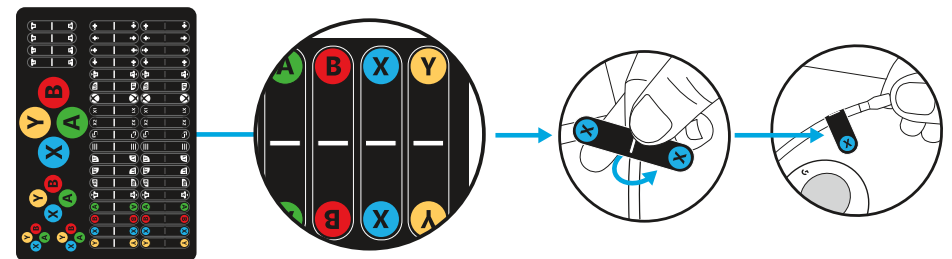
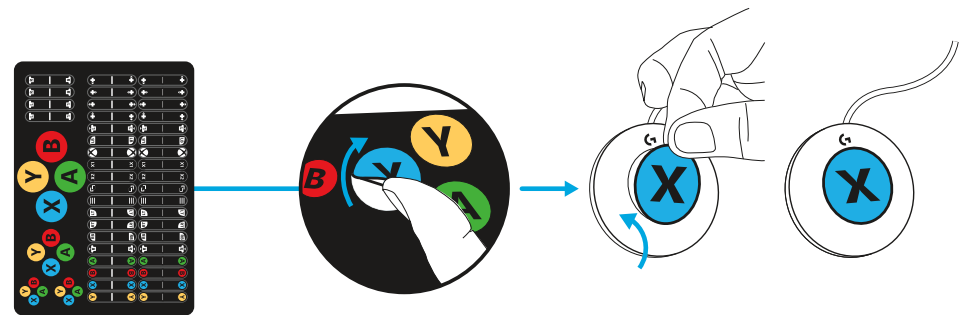
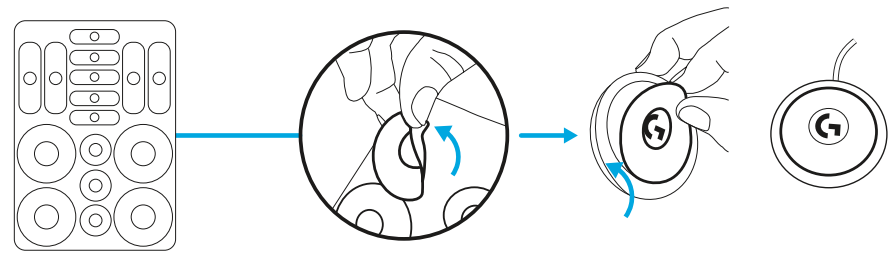

## PRIMERI NASTAVITVE KRMILJENJA

Prilagodljiv igričarski komplet je oblikovan tako, da zagotavlja gibljivost in prilagodljivost za izpolnjevanje različnih potreb. Uporaba sprijemalnega sistema priključi gumbe na priložene igričarske plošče ali objemke.

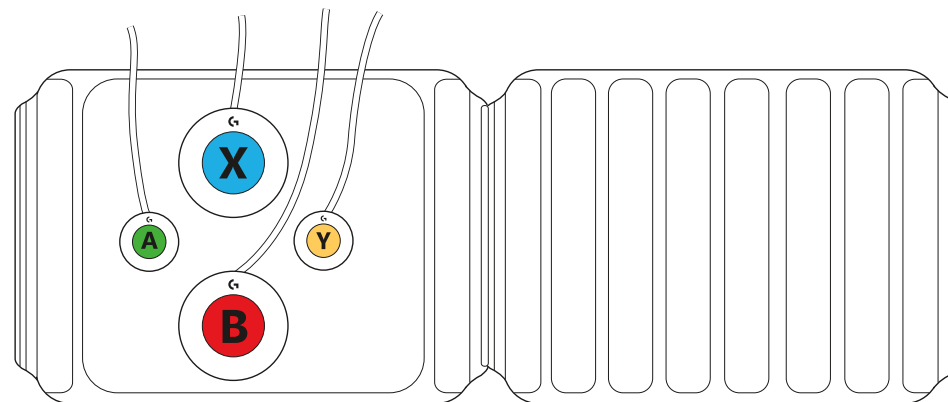
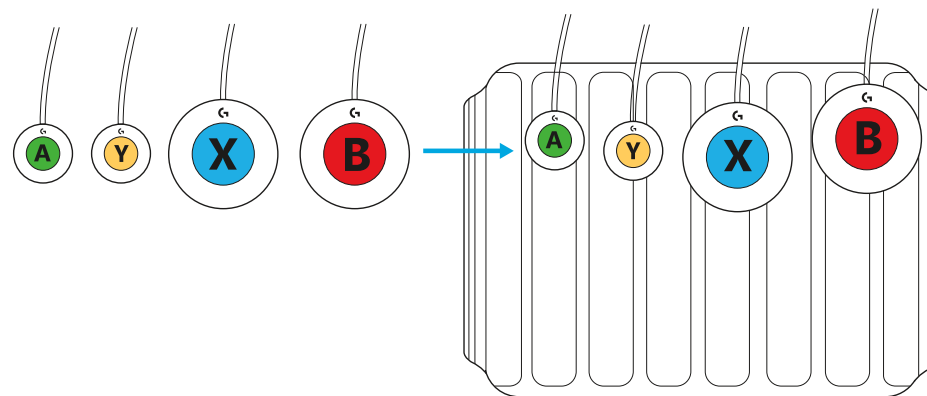

## VPRAŠANJA?

[logitechG.com/support/adaptivegaming](https://logitechG.com/support/adaptivegaming)

## INSTRUCȚIUNI PENTRU ADAPTIVE GAMING KIT

- Două plăci complete pentru jocuri cu prindere și gestionare – cu posibilitatea de atașare a butoanelor
  - Placă pentru jocuri rigidă cu prindere și gestionare
  - Placă pentru jocuri flexibilă cu prindere și gestionare
  - Se pot conecta pentru a rezulta o suprafață mai mare

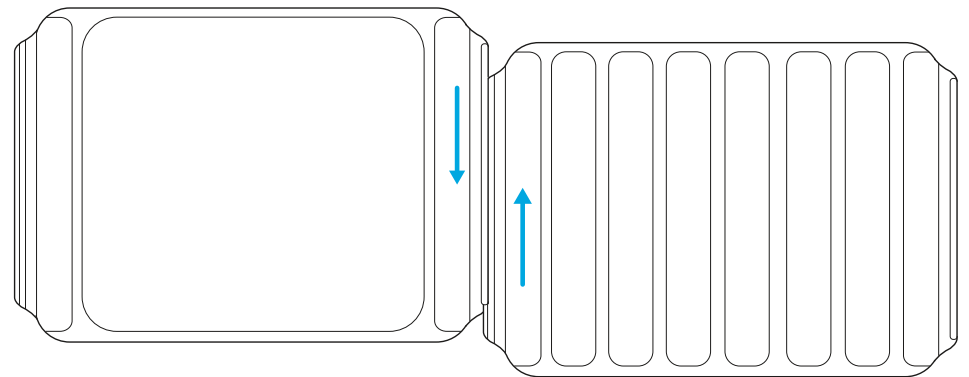
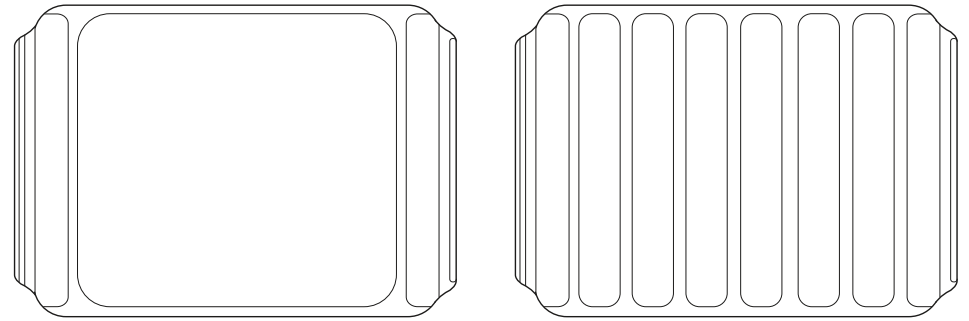

- 4 tipuri diferite de butoane și comenzi

- Butoane mici
- Butoane mari
- Declanșator variabil
- Butoane cu atingere ușoară

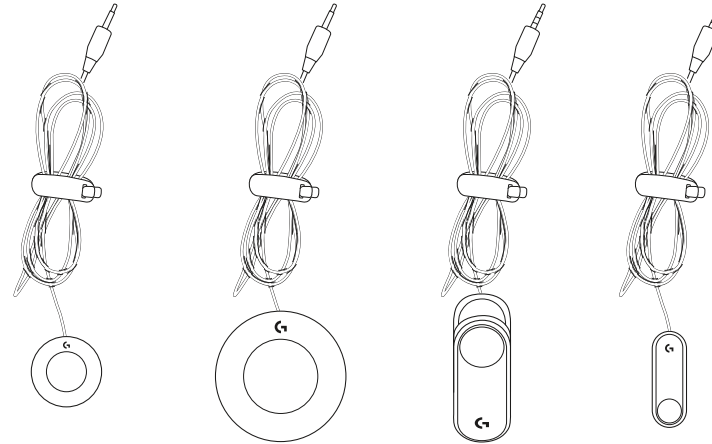

- Butoanele au și puncte de prindere pentru fixare permanentă, marcate cu unități de măsură metrice (șuruburile nu sunt incluse).

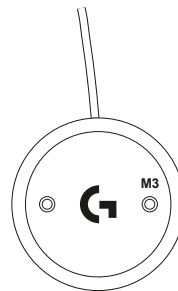

- Etichete de fixare – desfaceți și lipiți pe butoanele corespunzătoare pentru a le atașa pe suprafața plăcilor pentru jocuri.

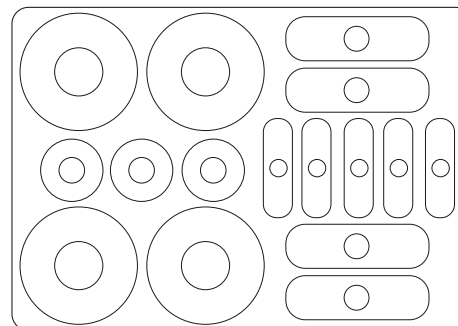



- Etichete Adaptive Gaming Kit

- Etichetele sunt de dimensiunile exacte ale tipurilor de butoane
- Etichete pentru capetele conectorilor
- Pre-etichetate cu simbolurile controlerelor Xbox
- Etichete goale pentru utilizare personalizată

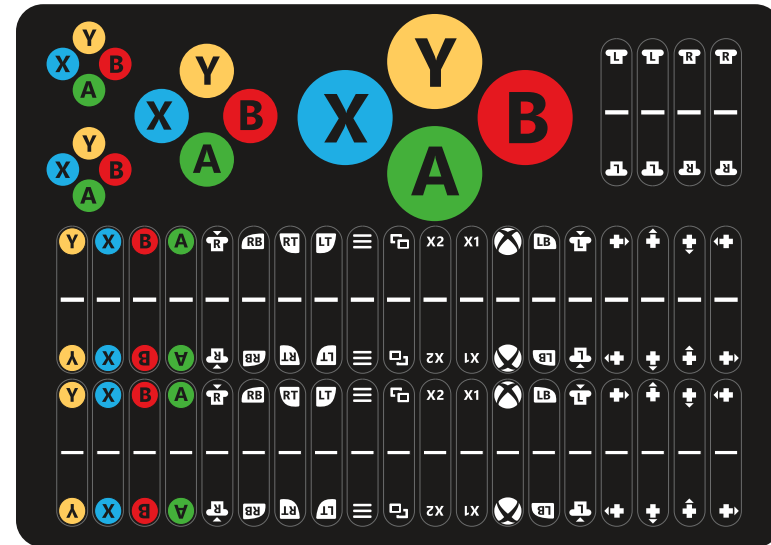

- Legături și elemente de fixare pentru prindere și gestionare

- Grupați și gestionați cablurile
- Atașați butoane în alte zone

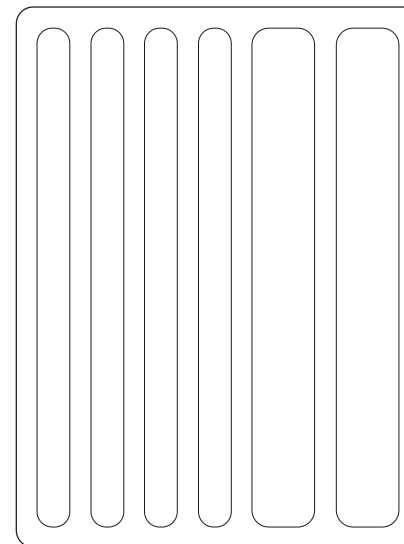

# CONECTAREA BUTOANELOR

Toate butoanele se conectează la Xbox Adaptive Controller în același mod:

**1** Marginea din spate a controlerului Xbox Adaptive Controller are porturi care corespund tuturor funcțiilor unui controler Xbox.

**2** Conectați butonul dorit în portul funcției pe care doriți să o utilizați.

**3** Butoanele de declanșare variabile sunt speciale. Acestea trebuie utilizate numai în porturile LT (declanșator din stânga) și RT (declanșator din dreapta).

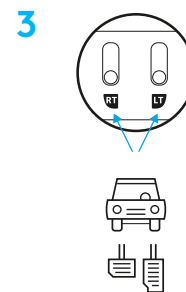
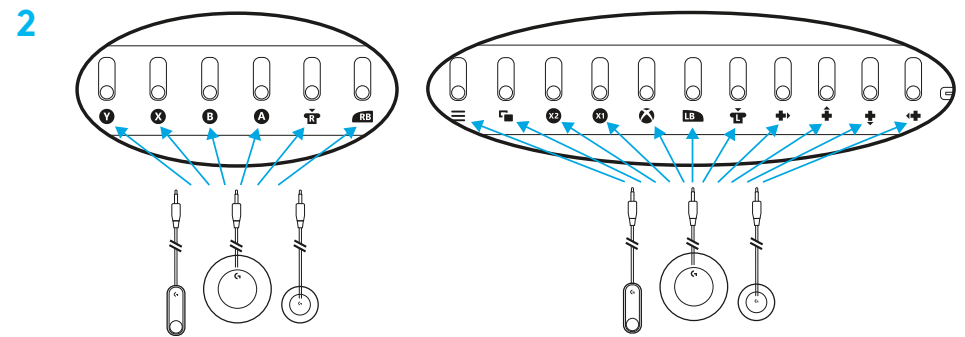
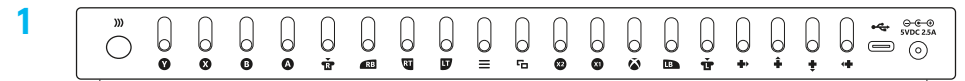

## ETICHETELE

- Atașați etichetele de prindere pe partea de dedesub a butoanelor, astfel încât acestea să se prindă de suprafețe sau legături.

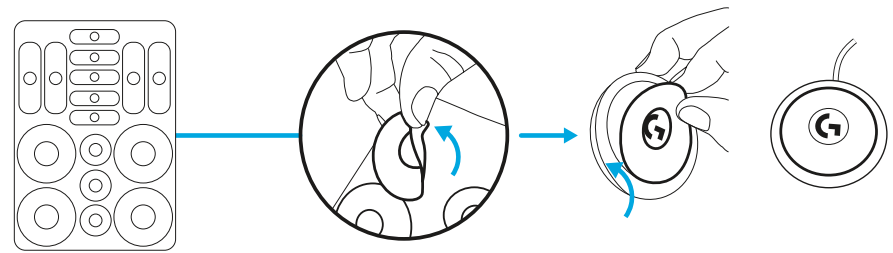

- Atașați etichetele cu simboluri Xbox pe partea de sus a butoanelor – Sunt de dimensiunile potrivite.

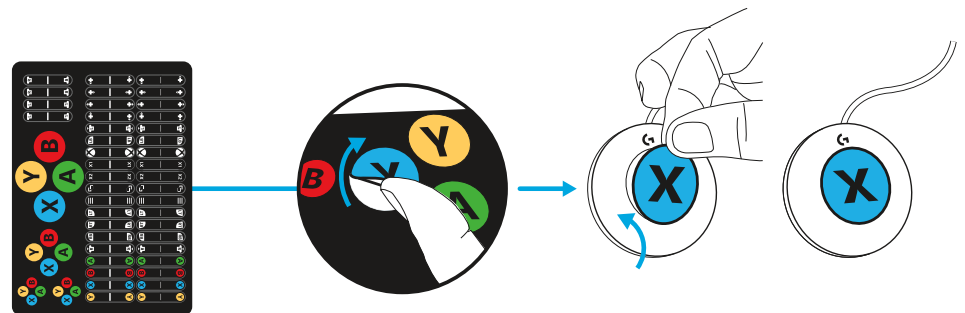

- La capetele cablurilor se pot atașa etichete asociate pentru a ajuta la conectarea la XAC.

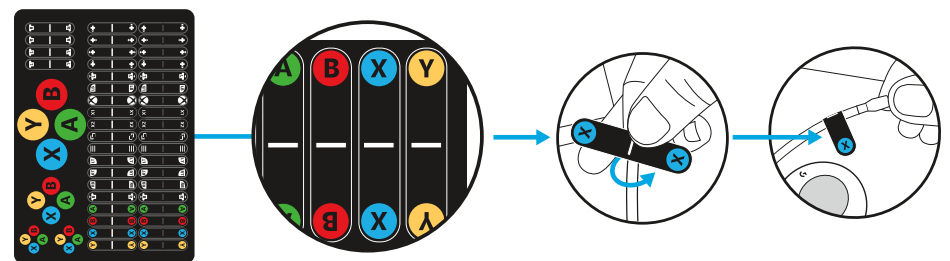

## EXEMPLE DE CONFIGURARE A BUTOANELOR

Adaptive Gaming Kit este proiectat pentru a oferi flexibilitate și configurabilitate pentru diverse necesități. Utilizarea sistemului de prindere și gestionare permite atașarea butoanelor la plăcile pentru jocuri sau la legături pentru jocuri sau la legături.

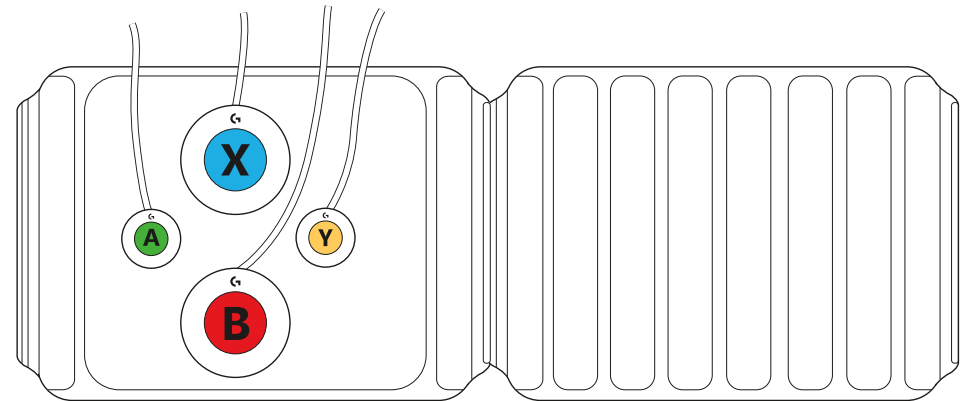
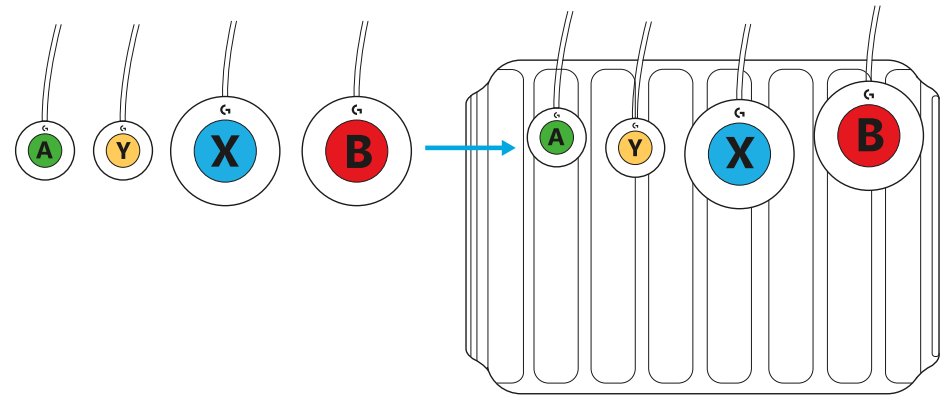

## ÎNTREBĂRI?

[logitechG.com/support/adaptivegaming](https://logitechG.com/support/adaptivegaming)

# UYARLAMALI OYUN KİTİ YÖNERGELERİ

- İki dahili cırt cırtlı Oyun Panosu - Denetimler için takma noktası
  - Sert cırt cırtlı Oyun Panosu
  - Esnek cırt cırtlı Oyun Panosu
  - Daha büyük bir yüzey elde edecek şekilde birbirine bağlanabilir

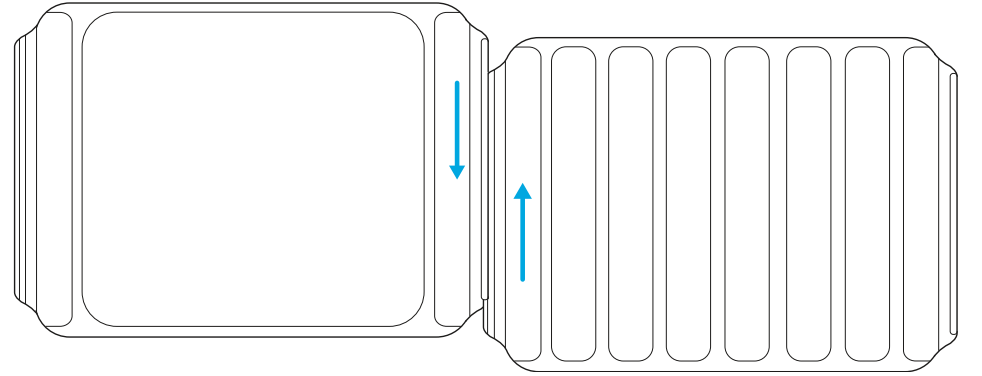
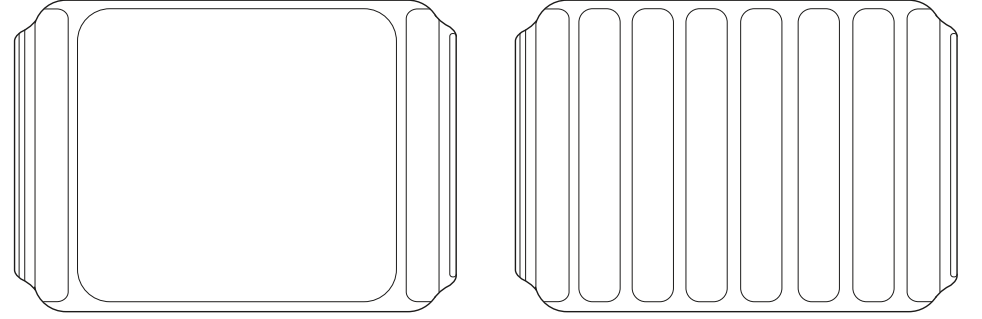

- 4 farklı tür düğme ve denetim
  - Küçük düğmeler
  - Büyük düğmeler
  - Değişken tetikleyici
  - Hafif dokunmatik düğmeler

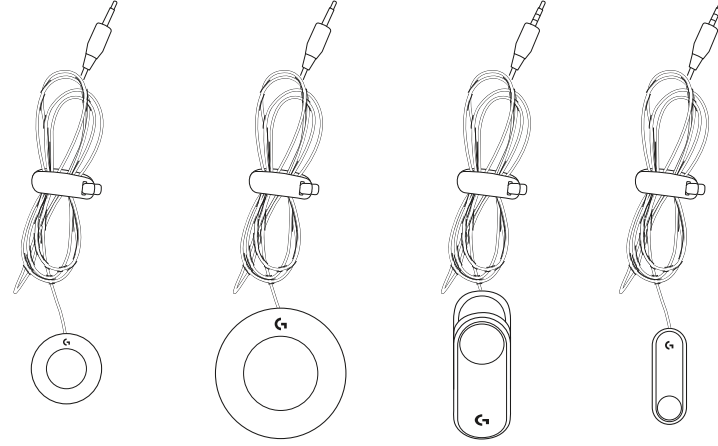

- Düğmeler aynı zamanda sabit ek için, metrik boyutta işaretlenmiş dişli noktalara sahiptir (vidalar dahil değildir).

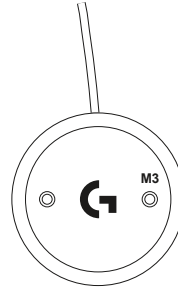

- Sabitleyici etiketleri soyun ve Oyun Panosu yüzeylerine tutturulacak ilgili düğmelere yapıştırın.

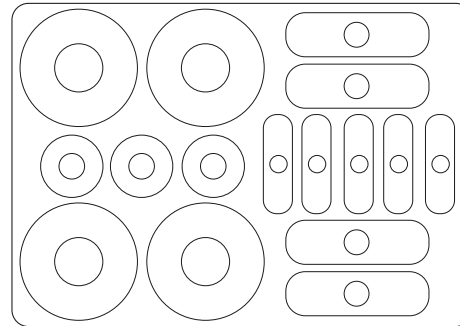

- Uyarlamalı Oyun Kiti Etiketleri

- Etiketler, düğme türlerine uygun boyuttadır
- Konnektör ucu etiketleri
- Xbox denetleyici sembolleriyle önceden etiketlenmiştir
- Özel isimlendirme için boş etiketler

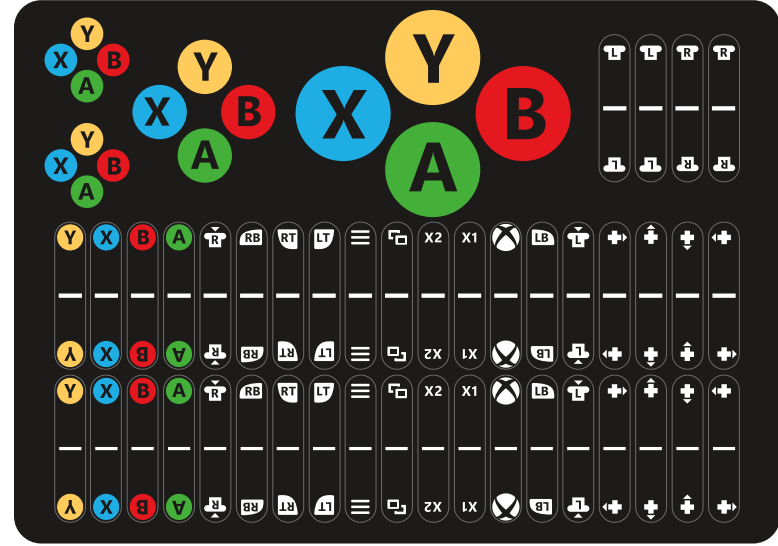

- Cırt cırtlı katman ve sabitleyiciler

- Kabloları demet haline getirin ve yönetin
- Diğer alanlara denetim yapıştırın

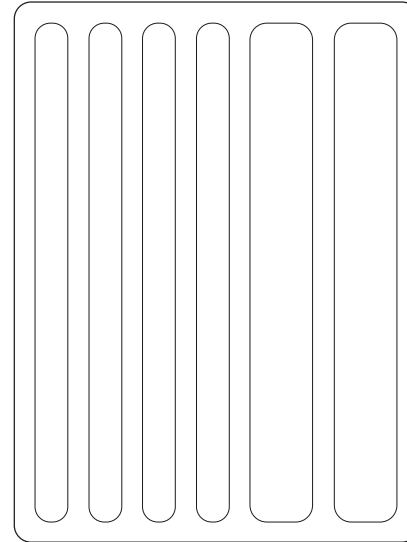

# DENETİMLERİ BAĞLAMA

Tüm kontroller Xbox Adaptive Controller'a aynı şekilde bağlanır:

1 Xbox Adaptive Controller'ın arka kenarında, Xbox denetleyicinin tüm işlevleriyle eşleşen bağlantı noktaları vardır.

1

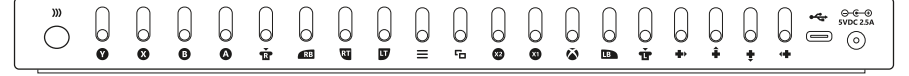

2 Kullanmak istediğiniz düğmeyi denetlemek istediğiniz işlevin bağlantı noktasına takın.

2

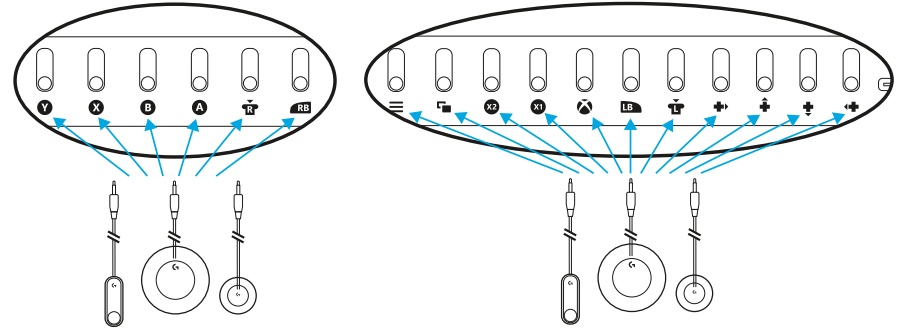

3 Değişken tetikleyici düğmeleri özeldir. Bunlar sadece LT (Sol Tetikleyici) ve RT(Sağa Tetikleyici) bağlantı noktalarında kullanılmalıdır.

3

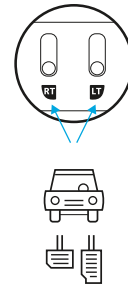



# ETİKETLER

- Kanca etiketlerini, ilmek yüzeylerine veya katmanlara takılmaları için düğme diplerine yapıştırın.

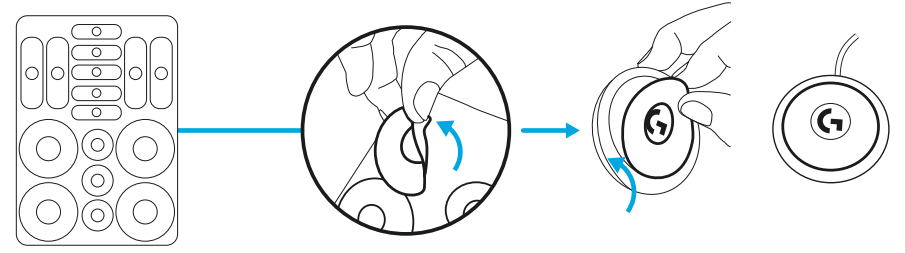

- Xbox sembol etiketlerini düğmelerin üstüne yapıştırın - Düğme boyutlarıyla bire bir eşleşecek şekilde tasarlanmıştır.

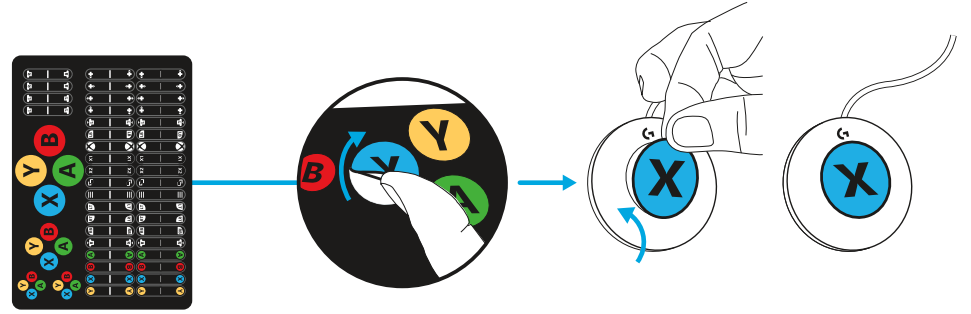

- XAC'a bağlanmaya yardımcı olması için eşleşen tırnaklar kablo ucuna takılabilir.

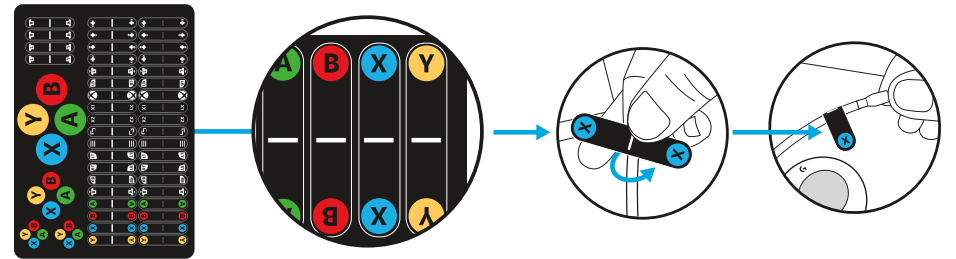

## DENETİM KURULUM ÖRNEKLERİ

Uyarlamalı Oyun Kiti, farklı ihtiyaçları karşılayacak şekilde esnek ve yapılandırılabilir özelliktedir. Verilen Oyun Panolarına veya katmanlarına takmak için düğmelerde cırt cırt sistemi kullanılır.

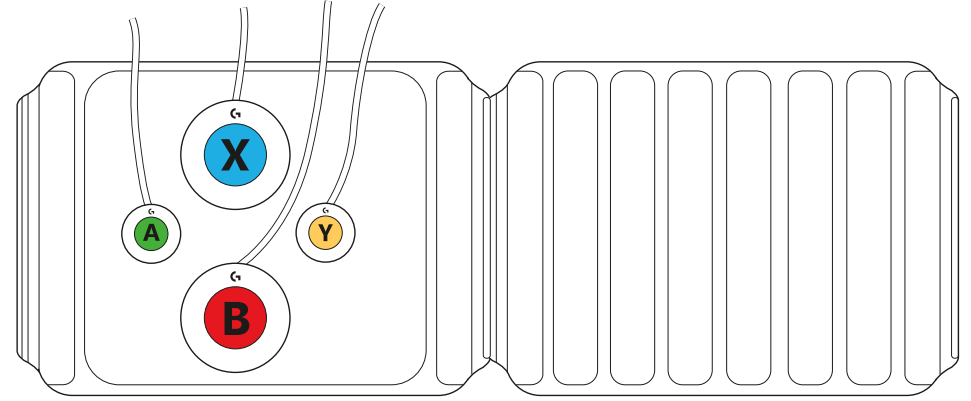
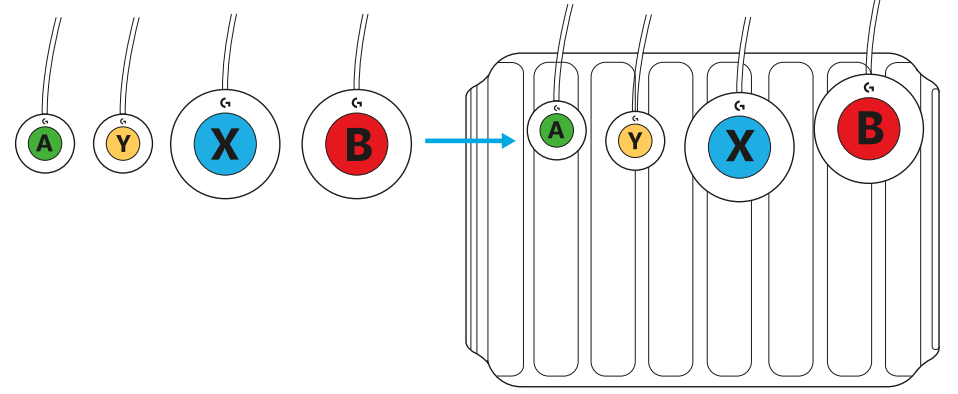

## SORUNUZ MU VAR?

[logitechG.com/support/adaptivegaming](https://logitechG.com/support/adaptivegaming)

## إرشادات حول مجموعة أدوات الألعاب التكميلية

- لوحا لعب متكاملان بنظام الخطاف والحلقات - مع وجود نقطة إرفاق لعناصر التحكم
  - لوح لعب ثابت بنظام الخطاف والحلقات
  - لوح لعب مرن بنظام الخطاف والحلقات
  - يمكن توصيل ألواح اللعب معًا لتكوين سطح أكبر للعب

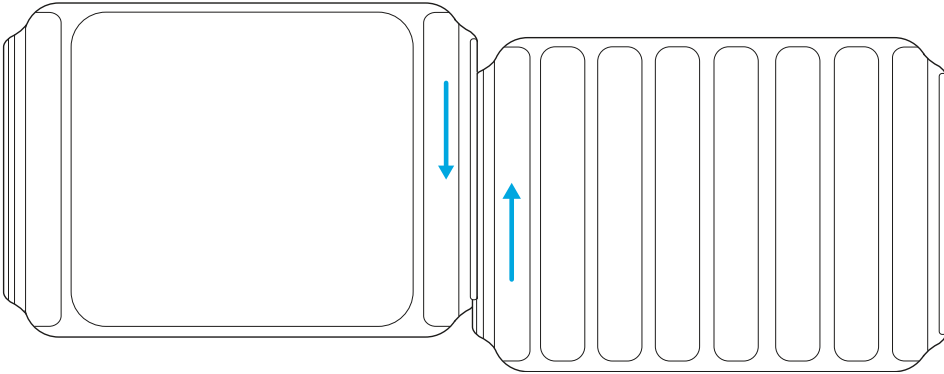
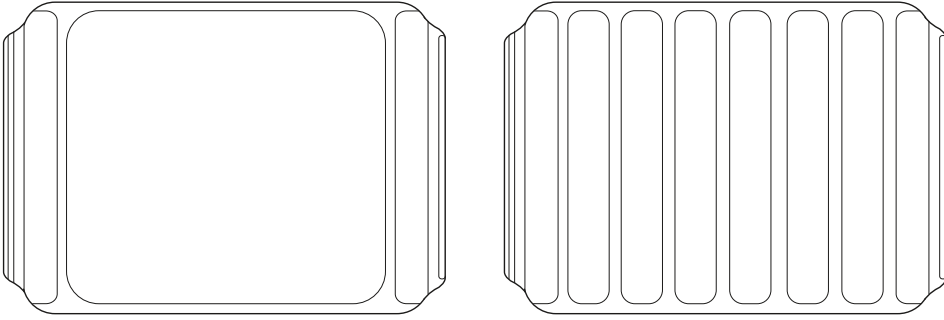

● 4 أنواع مختلفة من الأزرار وعناصر التحكم

- أزرار صغيرة
- أزرار كبيرة
- زر تشغيل متغير
- أزرار حساسة للمس

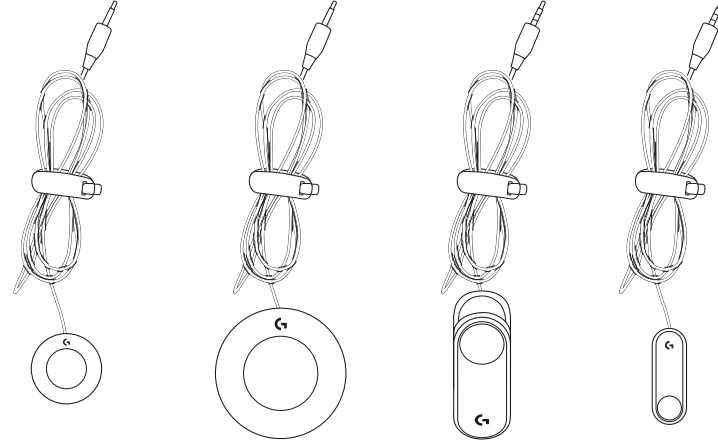

- كما تحتوي الأزرار على نقاط تثبيت محددة بقياس متري لإرفاقها بشكل دائم (لا يتم تضمين البراغي).

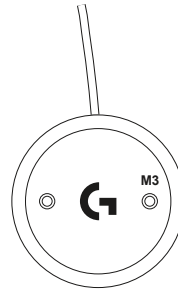

- ملصقات تثبيت - قم بنزع غلاف حماية الملصق ثم ألصقه على الأزرار المقابلة لإرفاقها بأسطح لوح اللعب.

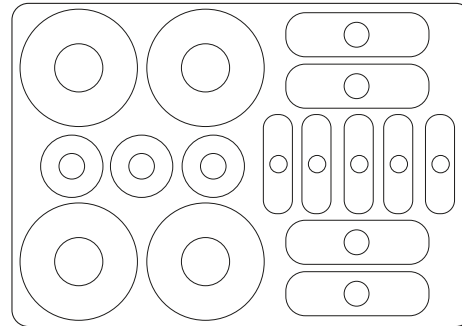

- ملصقات مجموعة أدوات الألعاب التكميلية
  - تأتي الملصقات بنفس حجم الأزرار لتتوافق مع أنواع الأزرار
  - ملصقات طرف الموصل
  - ملصقات جاهزة لرموز وحدة تحكم Xbox
  - ملصقات فارغة للتسمية المخصصة

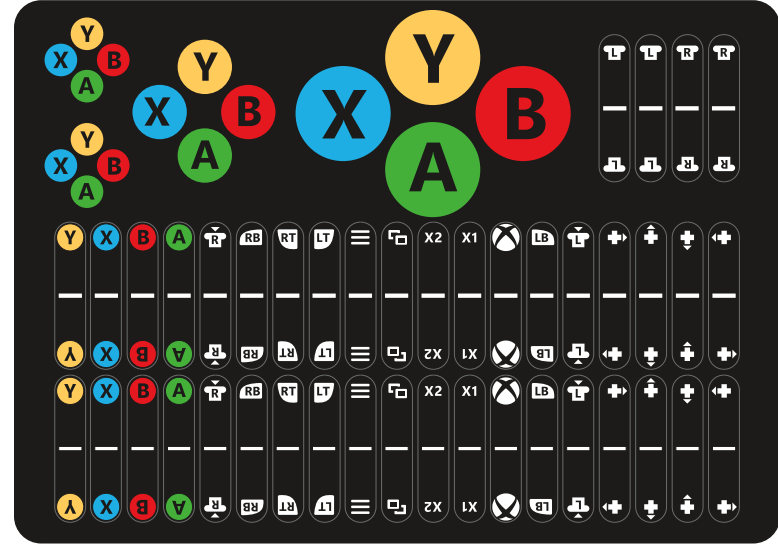

- شرائط ومثبتات بنظام الخطاف والحلقة
  - قم بجمع الكبلات وتنظيمها
  - إرفاق عناصر التحكم بالمناطق الأخرى

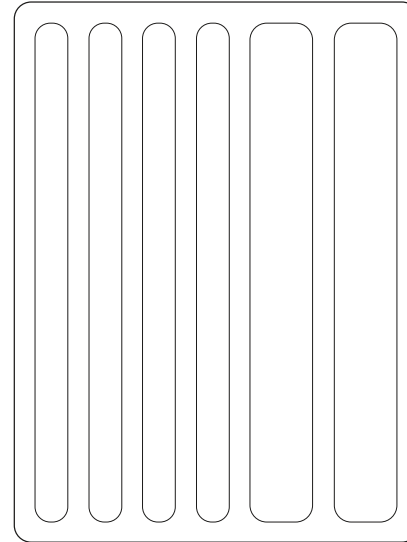

## توصيل عناصر التحكم

يتم توصيل جميع عناصر التحكم بوحدة تحكم Xbox التكميلية بنفس الطريقة:

1 تحتوي الحافة الخلفية لوحدة تحكم Xbox التكميلية على منافذ مطابقة لجميع الوظائف الموجودة في وحدة تحكم Xbox.



2 قم بتوصيل الزر الذي ترغب في استخدامه بمنفذ الوظيفة التي ترغب في التحكم بها.

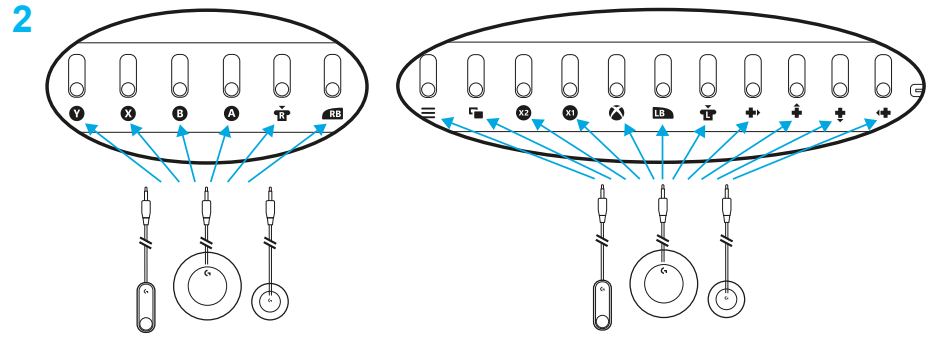

3 تمتاز أزرار التشغيل المتغيرة بطبيعة خاصة. حيث يجب استخدامها فقط في منفذ LT (المشغل الأيسر) و RT (المشغل الأيمن).

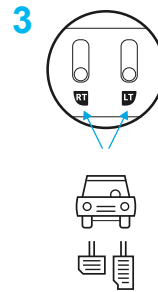

## الملصقات

- أرفق الملصقات الخطافية إلى قاعدة الأزرار حتى يمكن إرفاقها بالأسطح التي تحتوي على حلقات أو شرائط تثبيت.

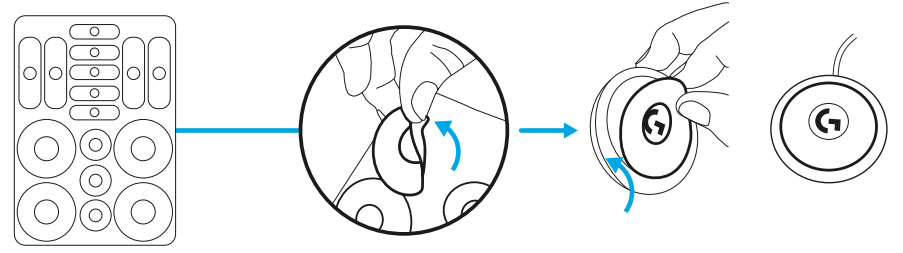

- أرفق ملصقات رموز Xbox إلى أعلى الأزرار - وهي مصممة لتتوافق مع حجم الأزرار.

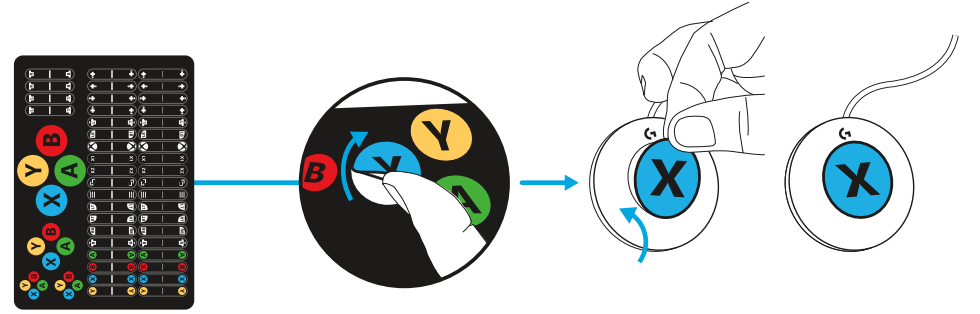

- يمكن إرفاق الألسنة المطابقة إلى طرف الكبل للمساعدة في توصيل وحدات التحكم XAC.

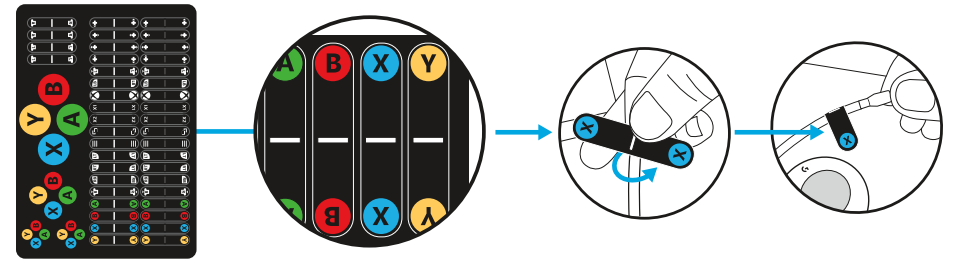

## أمثلة على إعداد التحكم

تم تصميم مجموعة أدوات اللعب التكيفية لتوفير المرونة والقابلية للتكوين البرمجي لتلبية الاحتياجات المختلفة. استخدام نظام الخطاف والحلقات لإرفاق الأزرار مع ألواح اللعب أو أشرطة التثبيت المضمنة.

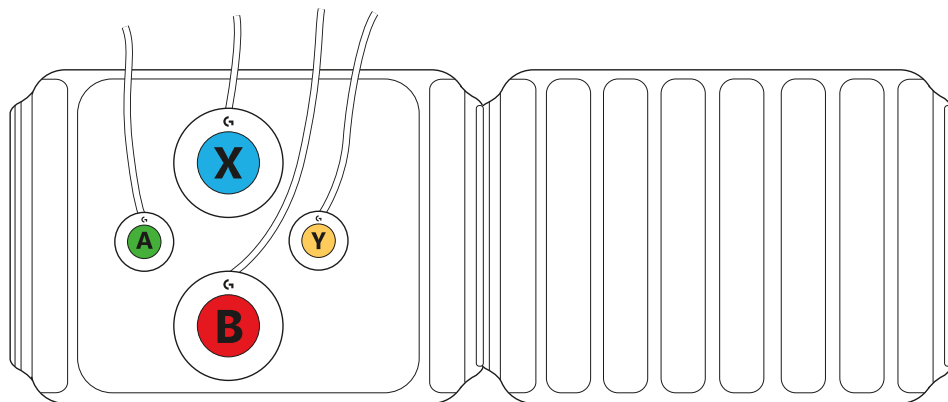
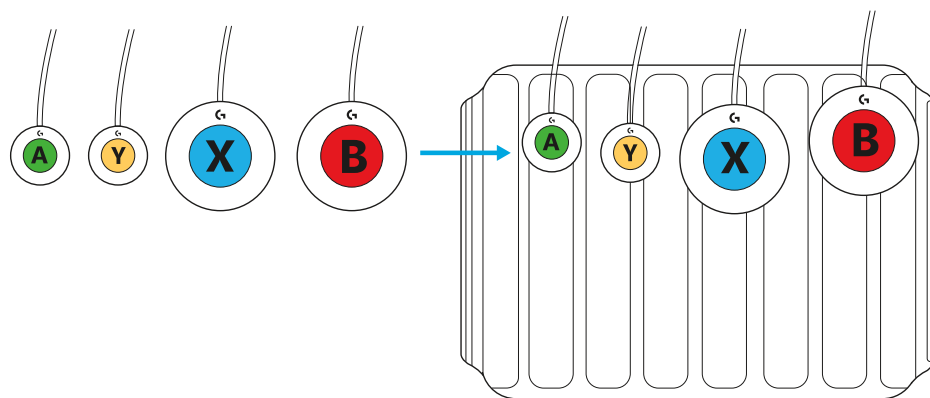

هل لديك استفسارات؟

[logitechG.com/support/adaptivegaming](https://logitechG.com/support/adaptivegaming)



## הוראות ADAPTIVE GAMING KIT

● שני לוחות משחק נצמדים - נקודת חיבור לפקדים

- לוח משחק נצמד קשיח

- לוח משחק נצמד גמיש

- חבר ביניהם ליצירת משטח גדול יותר

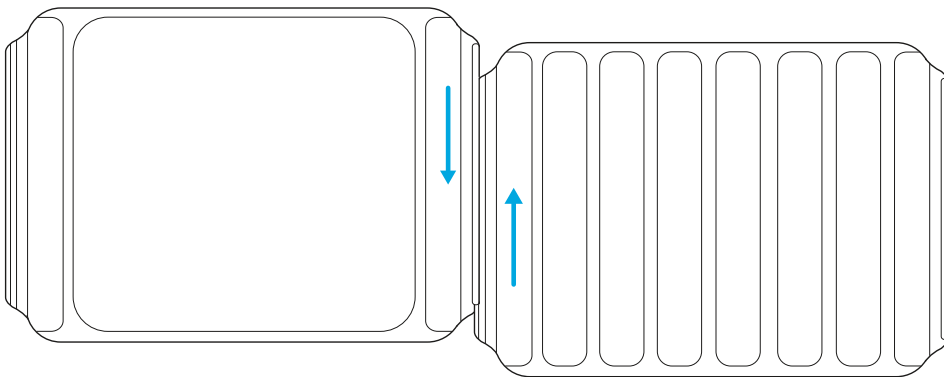
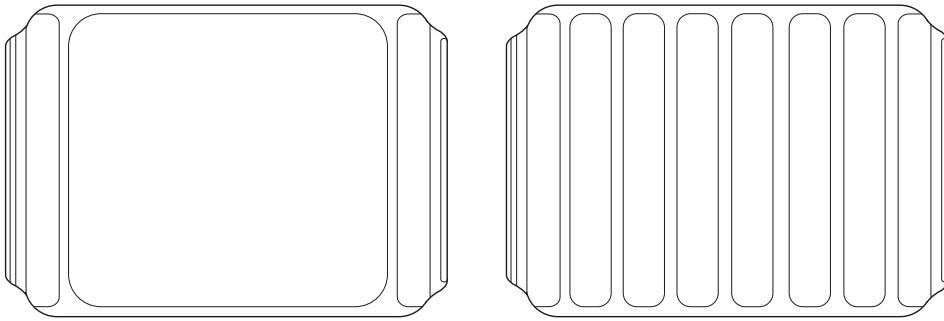

● ארבעה סוגי לחצנים ופקדים שונים

- לחצנים קטנים
- לחצנים גדולים
- הדק משתנה
- לחצני מגע קל

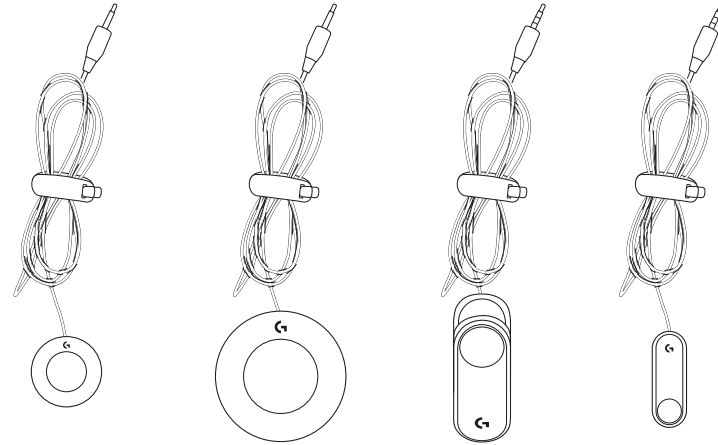

● הלחצנים כוללים גם נקודות מתברגות לחיבור קבוע, בסימון גודל מטרי (הברגים לא כלולים).

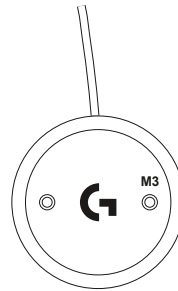

● תוויות נדבקות - לקילוף ולהדבקה על הלחצנים המתאימים כדי להצמידם למשטחי לוחות המשחק.

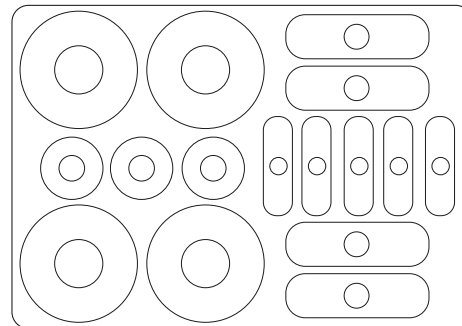

• תוויות Adaptive Gaming Kit

- התוויות בדיוק בגודל המתאים לסוגי הלחצנים השונים
- תוויות לקצה מחבר
- מסומנות מראש בסמלי בקר Xbox
- תוויות ריקות לסימון בהתאמה אישית

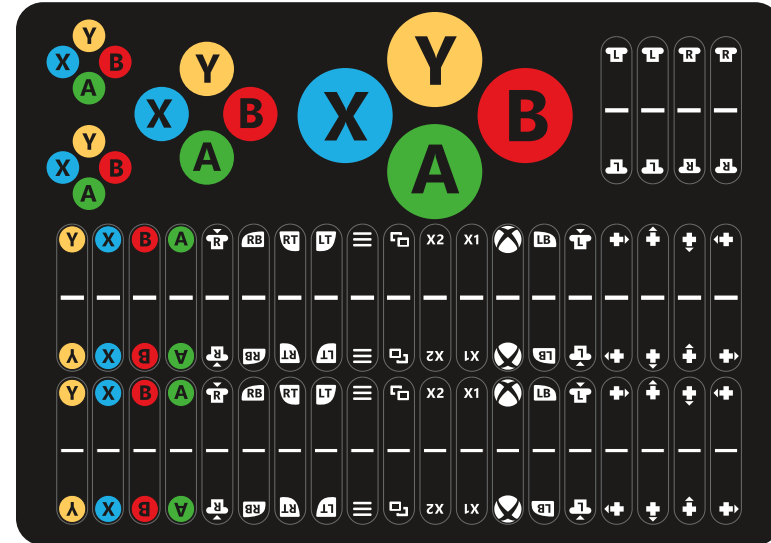

• לולאות ומחזיקים נצמדים

- לאיסוף ולניהול של כבלים
- להצמדת פקדים לאזורים אחרים

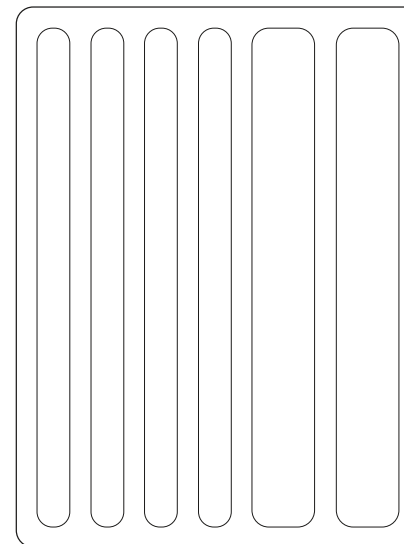

## חיבור פקדים

כל הפקדים מתחברים אל Xbox Adaptive Controller באותה דרך:

1 הקצה האחורי של Xbox Adaptive Controller כולל יציאות התואמות לכל הפונקציות של בקר Xbox.

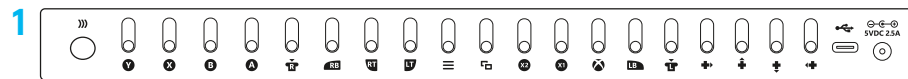

2 חבר את הלחצן שבו תרצה להשתמש ליציאה של הפונקציה שבה תרצה לשלוט.

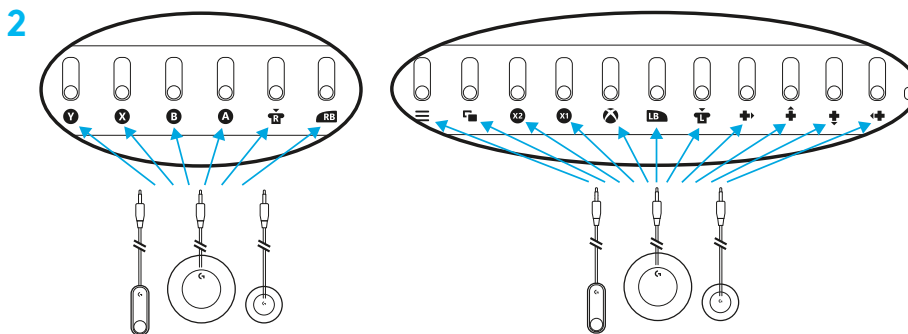

3 לחצני ההדק המשתנה מתפקדים באופן מיוחד. יש להשתמש בהם אך ורק ביציאות LT (הדק שמאלי) ו-RT (הדק ימני).

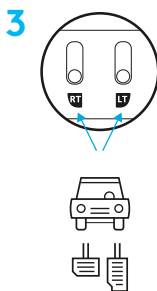

## תוויות

- הצמד את התוויות הנדבקות לצדם התחתון של הלחצנים, כדי שיוחזקו על משטחי ההצמדה או הלולאות.

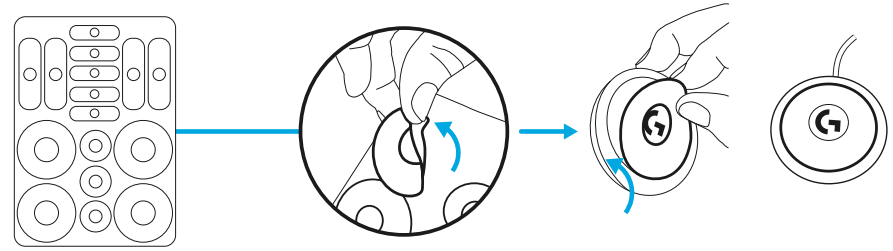

- הצמד את התוויות עם סמלי Xbox לצדם העליון של הלחצנים - הן מסופקות בגודל המתאים.

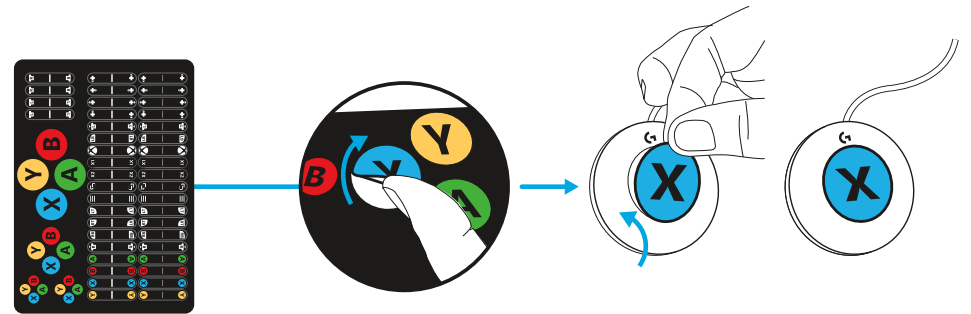

- ניתן להצמיד לקצה הכבל לשוניות תואמות כדי לסייע בחיבור ל-XAC.

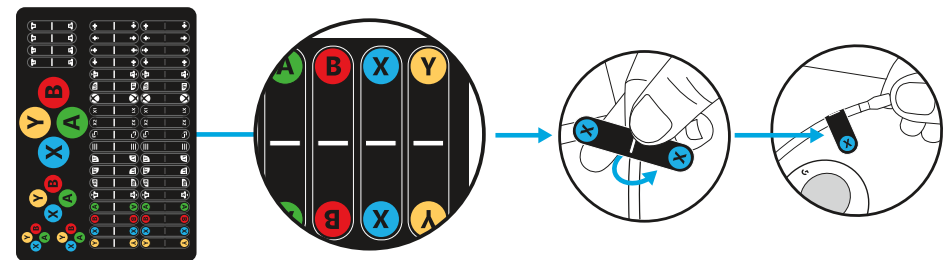

## דוגמאות להתקנת פקדים

Adaptive Gaming Kit נועדה להעניק גמישות ואפשרויות תצורה למגוון צרכים. הלחצנים מוצמדים ללוחות המשחק או ללולאות הכלולים, באמצעות מערכת הצמדה.

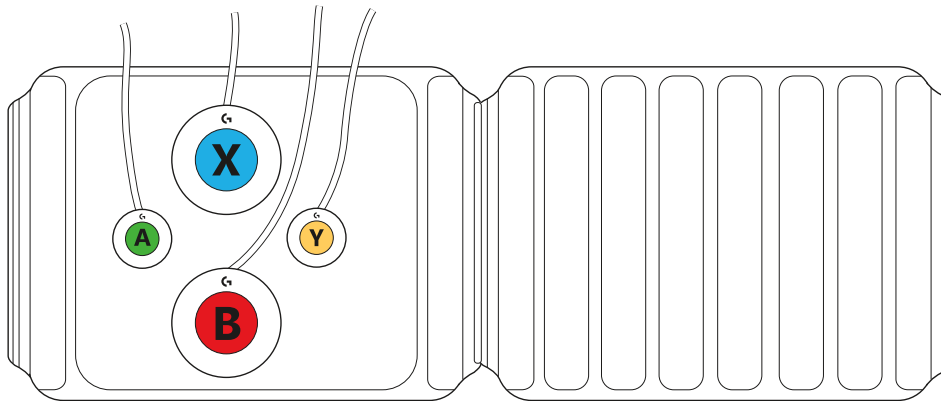
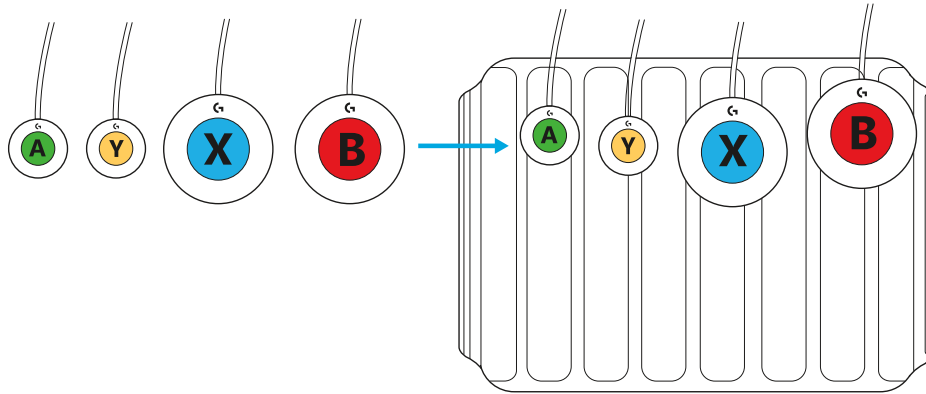

שאלות?

[logitechG.com/support/adaptivegaming](https://logitechG.com/support/adaptivegaming)



© 2019 Logitech. Logitech, Logitech G and the Logitech and Logitech G logos are trademarks or registered trademarks of Logitech Europe S.A. and/or its affiliates in the U.S. and other countries. Microsoft, Xbox, Xbox One, Xbox "Sphere" design, are registered trademarks of the Microsoft group of companies. All other trademarks are the property of their respective owners.

WEB-621-001616.003